



• Modèle créé par André Witmeur Jocadis.  
• Avec l'aimable participation du Mupdofer - www.mupdofer.be

# SNCV WAGON À HAUSETTES avec siège

## SA81101



### INSTRUCTIONS DE MONTAGE

Avant de procéder au montage de votre modèle, nous vous conseillons de lire attentivement la notice afin de bien comprendre quelle pièce se trouve sur quelle grappe de moulage. Eventuellement, quelques petits accessoires peuvent être peints plus facilement s'ils restent sur la grappe de moulage.

### MATERIEL

- Cutter
- Fine lime
- Petit tournevis
- Colle plastique
- Colle cyanoacrylate ou à 2 composants
- Aérographe
- Pinceau fin
- Peinture noire satinée
- Peinture grise SNCV
- Peinture beige ou gris clair (plancher)

### DESCRIPTION DES PIÈCES.

#### GRAPPE A (2x)

- 1: Longeron du châssis et boîtes d'essieux
- 3: Mécanisme de freinage pour wagon de marchandise
- 6: Tampon
- 7: Support d'attelage

#### GRAPPE B (2x)

- 9: Face latérale
- 10: Face frontale

#### GRAPPE C

- 12: Plancher

#### SACHET

- 13: Paliers en laiton (4)
- 14: Vis de l'attelage (2)
- 15: Attelage Micro-Trains (2)
- 16: Axes (2)

#### GRAPPE D

- 17: Siège
- 18: Repose pieds
- 19: Levier de frein

GRAPPE A	GRAPPE B	GRAPPE C	GRAPPE D	SACHET
A 5023	A 5023	A 5023	A 5023	A 5023
A 5007	A 5007	A 5007	A 5007	A 5007
A 5011	A 5011	A 5011	A 5011	A 5011
A 4833	A 4833	A 4833	A 4833	A 4833
A 14840	A 14840	A 14840	A 14840	A 14840

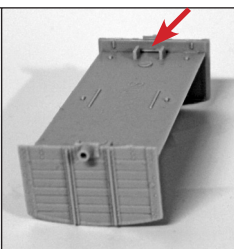
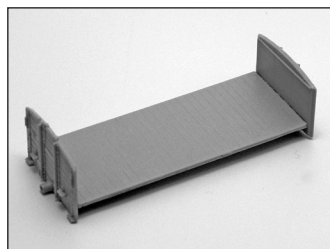
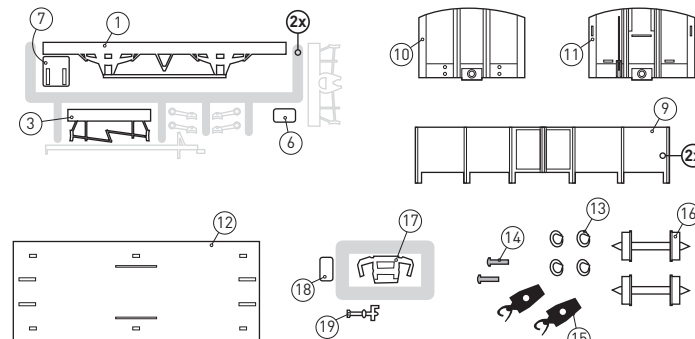

1

• Coller les faces frontales (10) au plancher (12). Le marquage à l'intérieur de la face frontale doit se trouver sous le plancher. Voir la flèche sur la photo.

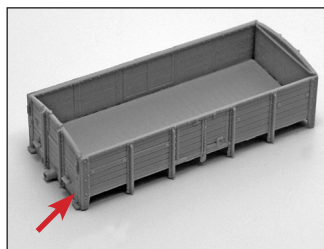

2

• Coller les faces latérales (9) au plancher. Faites en sorte que les coins soient bien jointifs. Les extrémités des faces latérales viennent recouvrir les faces frontales. Voir la flèche sur la photo.

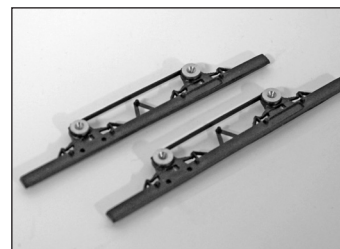

3

• Fixer les paliers en laiton (13) sur les longerons du châssis (1) avec de la colle cyanoacrylate ou à 2 composants.

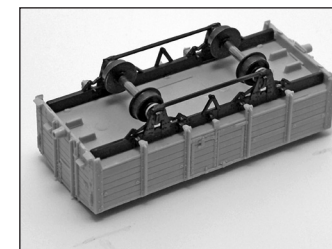

4

• Coller les 2 longerons du châssis à l'extérieur des 3 marquages se trouvant sous le plancher.  
• Après quelques secondes, placer les essieux (16)  
• Vérifier que les axes tournent librement.

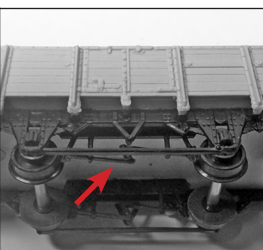
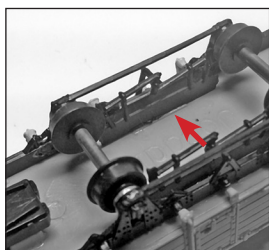

5

• Coller ensuite le mécanisme de freinage (3) à l'extérieur du long marquage sous le plancher. Voir la flèche sur la photo. Veillez à ce que les 2 mécanismes soient collés dans le même sens. En plaçant le wagon devant vous, le siège à droite, les tiges doivent présenter un Z inversé.  
• Vérifier que les axes tournent librement.

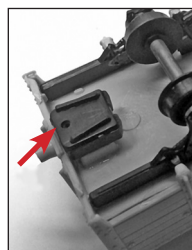

6

• Coller les supports d'attelage (7) en vérifiant bien que le trou de la vis (14) de l'attelage (15) se trouve dirigé vers l'extérieur. Voir la flèche sur la photo.

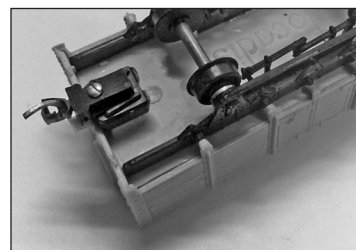

7

• Visser les attelages Micro-Trains (15) sur le support

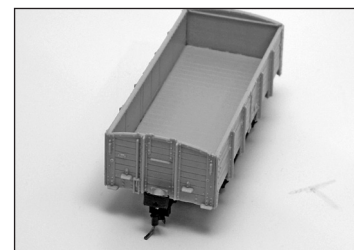

8

• Fixer les 2 tampons. (6)

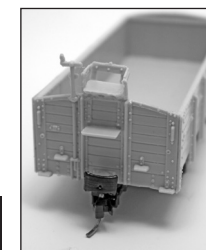

9

• Sur la face frontale qui possède les supports, coller le siège sur le rebord supérieur.  
• Coller le repose-pieds  
• Coller le levier de frein  
• Peindre l'assise du siège et le repose-pieds en beige.



- Model gecreërd door André Witmeur Jocadis.
- Met de bereidwillige medewerking van Mupdofer - www.mupdofer.be

# NMVB BAKWAGON met remmersstoel

## SA81101



### MONTAGERICHTLIJNEN.

Alvorens te starten met de bouwen van uw model, raden we u aan eerst zorgvuldig de handleiding te lezen zodat u goed weet welke onderdelen zich op welke gietvorm bevinden. Sommige kleine onderdeeljes laten zich ook makkelijker schilderen als ze zich op de gietvorm bevinden.

### MATERIAAL

- Breekmes
- Fijne vijl
- Kleine schroevendraaier
- Plastieklijm
- Secundelijm of 2-componentlijm
- Spuitpistool
- Fijn penseel
- Satijn zwarte verf
- Grijs verf NMVB
- Beige of licht grijze verf voor de plankenvloer

### BENAMING VAN DE STUKKEN

#### GIETVORM A (2x)

- 1: Lengtedrager van het chassis met aspotten
- 3: Remmersmechanisme goederenwagons
- 6: Buffer
- 7: Ondersteuning van de koppeling

#### GIETVORM B (2x)

- 9: Langse opstaande boord
- 10: Kopsse opstaande boord

#### GIETVORM C

- 12: Bodem

#### ZAKJE

- 13: 4 messing lagerpunten
- 14: 2 schoeven voor de koppelingen
- 15: 2 Kadee-koppelingen
- 16: 2 assen

#### GIETVORM D

- 17: Remmersstoel
- 18: Trede
- 19: Remmershendel

MAKERS CODE	A 5023	A 5023	A 5023	A 5023	A 5023	MAKERS CODE	SNVC NMVB	NMVB SNVC
A 5023	A 5023	A 5023	A 5023	A 5023	A 5023	A 5023	SNVC NMVB	NMVB SNVC
A 5024	A 5024	A 5024	A 5024	A 5024	A 5024	A 5024	SNVC NMVB	NMVB SNVC
A 5025	A 5025	A 5025	A 5025	A 5025	A 5025	A 5025	SNVC NMVB	NMVB SNVC
A 5026	A 5026	A 5026	A 5026	A 5026	A 5026	A 5026	SNVC NMVB	NMVB SNVC
A 5027	A 5027	A 5027	A 5027	A 5027	A 5027	A 5027	SNVC NMVB	NMVB SNVC
A 5028	A 5028	A 5028	A 5028	A 5028	A 5028	A 5028	SNVC NMVB	NMVB SNVC
A 5029	A 5029	A 5029	A 5029	A 5029	A 5029	A 5029	SNVC NMVB	NMVB SNVC
A 5030	A 5030	A 5030	A 5030	A 5030	A 5030	A 5030	SNVC NMVB	NMVB SNVC
A 5031	A 5031	A 5031	A 5031	A 5031	A 5031	A 5031	SNVC NMVB	NMVB SNVC
A 5032	A 5032	A 5032	A 5032	A 5032	A 5032	A 5032	SNVC NMVB	NMVB SNVC
A 5033	A 5033	A 5033	A 5033	A 5033	A 5033	A 5033	SNVC NMVB	NMVB SNVC
A 5034	A 5034	A 5034	A 5034	A 5034	A 5034	A 5034	SNVC NMVB	NMVB SNVC
A 5035	A 5035	A 5035	A 5035	A 5035	A 5035	A 5035	SNVC NMVB	NMVB SNVC
A 5036	A 5036	A 5036	A 5036	A 5036	A 5036	A 5036	SNVC NMVB	NMVB SNVC
A 5037	A 5037	A 5037	A 5037	A 5037	A 5037	A 5037	SNVC NMVB	NMVB SNVC
A 5038	A 5038	A 5038	A 5038	A 5038	A 5038	A 5038	SNVC NMVB	NMVB SNVC
A 5039	A 5039	A 5039	A 5039	A 5039	A 5039	A 5039	SNVC NMVB	NMVB SNVC
A 5040	A 5040	A 5040	A 5040	A 5040	A 5040	A 5040	SNVC NMVB	NMVB SNVC

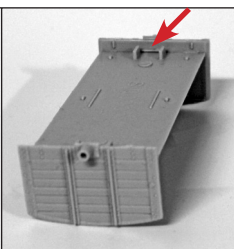
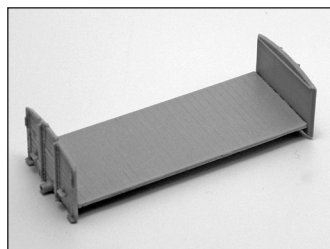
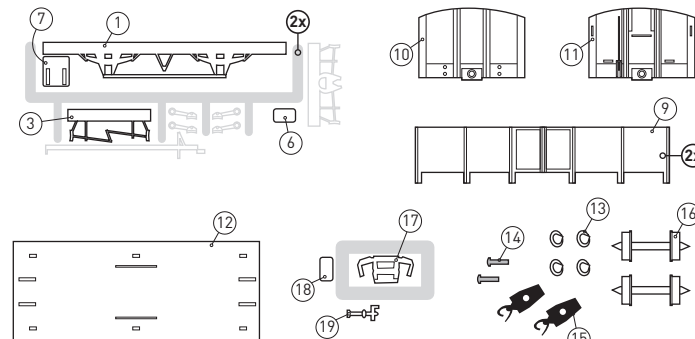

1

- Lijm de kopsse opstaande boorden (10) op de bodem (12). Let er op dat de markering op de binnenzijde van de kopsse kanten zich onder de bodem bevinden. Zie pijl op de foto.

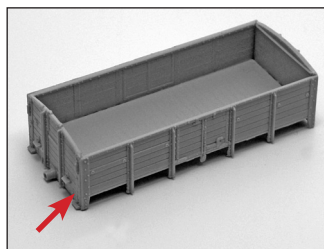

2

- Lijm de langse zijden (9) op de bodem. Zorg dat de hoeken mooi aansluiten. De uiteinden van de langse zijden komen aan de buitenzijde van de kopsse zijden. Zie pijl op de foto.

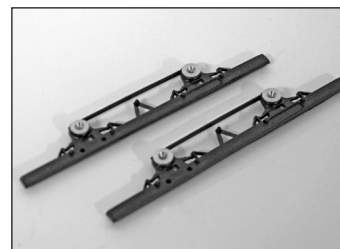

3

- Fixeer de messing lagerpunten (13) op de lengtedragers (1) van het chassis met de aspotten met 2-componentlijm.

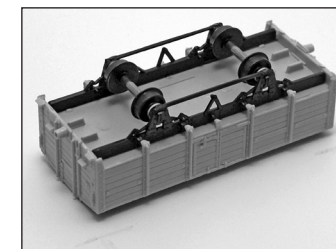

4

- Lijm de lengtedragers van het chassis aan de buitenkant van de 3 markeringen aan de onderkant van de bodem. Plaats na enkele seconden de assen (16).
- Verifieer dat de assen vrij kunnen draaien.

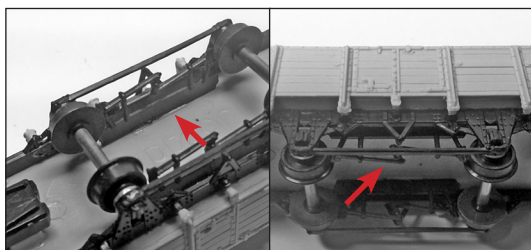

5

- Lijm het remmersmechanisme (3) aan de buitenkant aan de lange markeringen aan de onderkant van de bodem. Zorg er daarbij voor dat beide mechanismes in dezelfde richting staan. Verifieer dit door de wagon voor u te houden met de kant voor de remmersstoel rechts. De stangen vormen nu een omgekeerde Z.
- Verifieer of de assen vrij kunnen draaien.

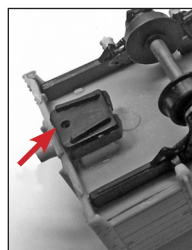

6

- Lijm de dragers (7) voor de koppelingen u er van verzekeren dat het gaatje voor het schroefje (14) van de koppeling (15) naar de buitenkant gericht is. Zie pijl op de foto.

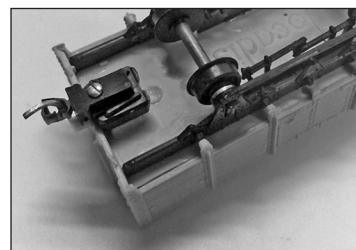

7

- Schroef de Kadee-koppelingen (15) vast op de dragers.

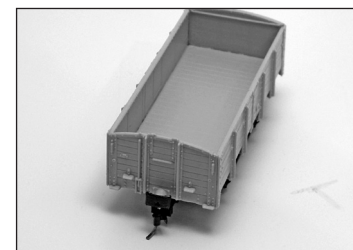

8

- Bevestig de 2 buffers. (6)

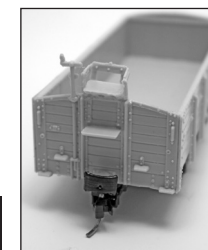

9

- Snij de remmersstoel los en plooi de rugleuning in een hoek van 90° en vouw de armleuning naar voor. Lijm de armleuning aan het zitvlak.
- Lijm de remmersstoel (17), de trede (18) en de remmershendel (19) op hun plaats