

N° 83

# FEBELRAIL

## AGENDA

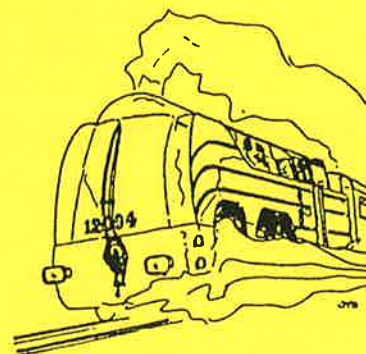
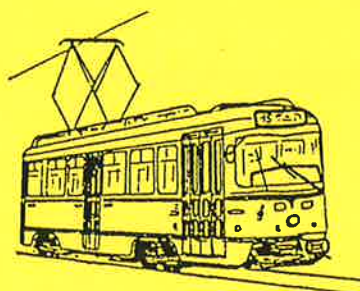

<p><b>FEBELRAIL AGENDA</b> Driemaandelijks tijdschrift (februari, april, augustus, oktober) Nr. 83 – 1ste trimester 2001</p>	<p><b>FEBELRAIL AGENDA</b> Périodique trimestriel (février, avril, août, octobre) N° 83 – 1er trimestre 2001</p>
<p><b>Verantwoordelijke uitgever:</b> J. Van Olmen Holle Eikaard 45, 2550 Kontich</p>	<p><b>Editeur responsable:</b> J. Van Olmen Holle Eikaard 45, 2550 Kontich</p>
<p><b>Inhoud:</b></p> <ul style="list-style-type: none"><li>- Kalender van de activiteiten van de verenigingen aangesloten bij Febelrail</li><li>- Nieuws omtrent publicaties</li><li>- Diverse mededelingen van allerlei clubs en organisaties van spoorwegbelangstellenden</li></ul>	<p><b>Contenu:</b></p> <ul style="list-style-type: none"><li>- Calendrier des activités des associations membres de Febelrail</li><li>- Informations concernant de nouvelles publications</li><li>- Communications diverses de plusieurs clubs et organisations d'amis du rail</li></ul>
<p><b>Febelrail is niet verantwoordelijk</b> voor vergissingen die eventueel in de inhoud van deze Agenda zouden geslopen zijn. Voor alle inlichtingen omtrent de vermelde activiteiten wordt verwezen naar de betrokken clubs en organisaties !</p>	<p><b>Febelrail ne peut pas être tenu responsable</b> des erreurs qui se seraient éventuellement glissées dans cet Agenda. Pour tous renseignements concernant les activités mentionnées, nous renvoyons aux différentes associations et organisations concernées !</p>
<p><b>Abonnement:</b> 350,- fr. per jaar (buitenland: 450,- fr.). Bankrekening: 068-0918460-91 Postrekening: 000-1482295-38</p>	<p><b>Abonnement:</b> 350,- fr. par an (étranger: 450,- fr.). Compte bancaire: 068-0918460-91 C.C.P.: 000-1482295-38</p>
<p><b>FEBELRAIL vzw</b> Federatie van Belgische Verenigingen van Spoorwegbelangstellenden</p> <p>Holle Eikaard 45, 2550 Kontich <a href="http://www.febelrail.net">http://www.febelrail.net</a></p>	<p><b>FEBELRAIL asbl</b> Fédération des Associations Belges d'Amis du Rail</p> <p>Holle Eikaard 45, 2550 Kontich <a href="http://www.febelrail.net">http://www.febelrail.net</a></p>
<p><b>Oplage van dit nummer:</b> 1.100 exemplaren.</p>	<p><b>Tirage de ce numéro:</b> 1.100 exemplaires.</p>



## LIJST VAN DE BIJ FEBELRAIL AANGESLOTEN VERENIGINGEN (2000)

Adressen en tel. nummers waar inlichtingen kunnen bekomen  
worden over de initiatieven van de betrokken clubs.

## LISTE DES ASSOCIATIONS MEMBRES DE FEBELRAIL (2000)

Adresses et numéros de tél. où l'on peut se renseigner  
concernant les initiatives des clubs respectifs.

AFCC - Association Ferroviaire des Cheminots de Charleroi	Boîte Postale 1096, 6000 Charleroi - 1 ☎ 071/60 20 54
AMSAC - Artevelde Miniatuur Spoorweg Club	D. De Lathauwer, Achterstraat 73, 9040 St.-Amandsberg ☎ 09/228 85 21
AMUTRA - Association pour le Musée du Tramway / Vereniging voor het Trammuseum	R. Dieudonné, Avenue des Buissonnets 42, 1020 Bruxelles ☎ 02/268 05 40
ARBAC/KBVVS - Association Royale Belge des Amis des Chemins de Fer / Koninklijke Belgische Vereniging der Vrienden van het Spoor	Gare Centrale, 1000 Bruxelles / Centraal Station, 1000 Brussel ☎ -
ASVi - Association pour la Sauvegarde du Vicinal	R. Dussart Desart, Venelle au Palio 49, 1150 Bruxelles ☎ 071 / 51 66 03
BVS - Belgische Vrienden van de Stoomlocomotief	L. Blommaerts, Ten Berg 101, 9300 Aalst ☎ 053 / 70 38 37
CFC - Club Ferroviaire du Centre	Section Centre: J.L.Francoq, Gare Musée de Haine-Saint-Pierre, Rue de la Station, 7100 La Louvière Section Bruxelles: M. Symons, Avenue Hansen Soulié 79, bte 6, 1040 Bruxelles ☎ 064 / 44 25 71 - 02 / 733 72 97
CFFL - Club Ferroviaire Froidmont Locomotion	C. Defechereux, Avenue Winterberg 42, 1330 Rixensart ☎ 02 / 654 05 79
CFMS - Club Ferroviaire de Mons et de sa Région	J. Noel, Rue du 4 Août 6, 7032 Spiennes ☎ 065 / 33 86 78
CFS - Chemin de Fer de Sprimont	G. Hans, Rue du Mierdy 2, 4140 Sprimont ☎ 04 / 382 19 25
GTF - Groupement Belge pour la Promotion et l'Exploitation Touristique du Transport Ferroviaire	Boîte Postale 191, 4000 Liège 1 ☎ -
HOESELTSE TREINCLUB	D. Smets, Lindekapelstraat 7, 3730 Hoeselt ☎ 089 / 51 46 44
LMS - Lierse Modelspoorwegen	M. Oullentops, Antwerpsesteenweg 66, 2500 Lier ☎ 03 / 480 44 03
MTUB/MSVB - Musée du Transport Urbain Bruxellois / Museum voor het Stedelijk Vervoer te Brussel	M. Grieten, Avenue des Meuniers 64, 1160 Bruxelles ☎ 02 / 660 65 32
MVB - Modelspoorvrienden Brugge	U. Schotte, Kerkebeekstraat 32, 8490 Varsenare ☎ 050 / 38 95 32
PFT / TSP - Patrimoine Ferroviaire Touristique / Toeristisch Spoor Patrimonium	P.B / B.P. 5, 1140 Brussel / Bruxelles - 14 ☎ Nederl.: 0477 / 77 06 57, français: 0475 / 71 20 28
PRO-TRAM	Dr. Hemerijckxlaan 1, 1850 Grimbergen ☎ 02 / 269 02 74 - 02 / 233 78 57
RMM - Rail Miniature Mosan	D. Braibant, Rue de la Gare 98, 5544 Agimont ☎ 082 / 64 54 33
SCM - Stoom Centrum Maldegem	Postbus 29, 9990 Maldegem ☎ 050 / 71 68 52
TMS - Train Modèle Sud (Association des Modélistes Ferroviaires du Sud-Luxembourg)-	Avenue Nothomb 67, 6700 Arlon ☎ 063 / 22 12 77
TRAM 2000	T. Hamal, Rue Abbé J. Heymans 15, 1200 Bruxelles ☎ 02 / 779 14 42
VeBOV - Vereniging voor Belangstellenden in het Openbaar Vervoer	H. Van den Bergh, Kroonstraat 8, 3920 Lommel ☎ 03 / 870 05 05 - 011 / 54 15 04 - 03 / 829 06 23
VENNBAHN	Bahnhof Raeren, Bahnhofstrasse 70, 4730 Raeren ☎ 087 / 85 24 87
FEBELRAIL - Federatie van Belgische Verenigingen van Spoorwegbelangstellenden / Fédération des Associations Belges d'Amis du Rail	J. Van Olmen, Holle Eikaard 45, 2550 Kontich ☎ 03 / 457 53 71



**VZW. BELGISCHE VRIENDEN VAN DE STOOMLOCOMOTIEF (B.V.S.)**  
**STOOMSPOORLIJN DENDERMONDE-PUURS (S.D.P.)**  
Fabrieksstraat, 118 9200 Dendermonde-Baasrode  
tel. + fax. + antwoordapparaat : 052/33.02.23 <http://travel.to/bvs>

## 1. Rijdagen en Dienstregeling 2001.

De dienstregeling van 2001 komt in grote mate overeen met deze van 2000. Treinen D1 en D10 van het vorige seizoen worden geschrapt.

De rijdagen zijn 3 en 4 juni (Paligfestival Mariekerke), 24 juni, 7 en 8 juli (Weekend van de Trein), 22 juli, 5, 15 en 19 augustus, 2 september, 9 september (Open Monumentendag), 15 september (Pukema).

In het volgend nummer van de Febrail-Agenda wordt de dienstregeling volledig gepubliceerd. Zoals naar gewoonte zal ze trouwens ook in het Spoorboekje verschijnen.

## 2. Algemene Vergadering

De jaarlijkse Algemene vergadering wordt gehouden in het station van Baasrode-Noord op zaterdag 10 maart om 16.00 uur. Ieder lid is welkom maar alleen de werkende leden hebben stemrecht.

## 3. MOMA

De B.V.S.-Shop zal in Paleis 12 van de Heysel te Brussel deelnemen aan de MOMA (Modelbouw en Maquettisme) op 17 en 18 maart 2001.

## 4. Lidmaatschap 2001.

Het lidgeld is voor het jaar 2001 vastgesteld op 1.100 fr. Wie voor 1 maart betaalt op rekening 001-1798180-70 van de vzw.B.V.S. te Baasrode met de vermelding "lidgeld 2001" geniet een korting van 100 fr. en betaalt slechts 1.000 fr. Leden ontvangen 4 x per jaar de B.V.S.-Info en de Febrail-Agenda. Ze genieten 10% korting in de B.V.S.-Shop (5% op abonnementen) en hebben recht op een gratis rit op de museumlijn.

## 5. Immatriculatie van bestuurders.

De vzw.B.V.S. organiseert met de S.D.P. sedert 1991 penetratieverkeer zoals de NMBS dat noemt. In mensentaal komt het er op neer dat de S.D.P.-treinen het station van Dendermonde binnenvaren en aldus over 800 m gebruik maken van lijn 53 om het Dendermondse station te bereiken. Destijds werden B.V.S.-bestuurders na een geneeskundig onderzoek via een syllabus(je) ingewijd in de signalisatie via een plaatselijk consigne en de basisregels van de exploitatie. Bovendien leerden een handvol B.V.S.-ers het slot met handwissel bedienen dat de toegang tot de NMBS regelt. Bestuurders en slotbedieners moesten een proef afleggen voor een NMBS-instructeur.

De NMBS wil nu de ganse procedure opnieuw beginnen. De B.V.S. wordt zonder meer beschouwd als een derde, net zoals Sidmar, Cockerill, enz. In se kan de B.V.S. geen bezwaar hebben, ware het niet dat er nu een gepeperd prijskaartje aan hangt. Op de directie

van de NMBS hebben ze er wat op gevonden om de kosten op te drukken. Voor de immatriculatie van de eerste bestuurder dient 28.000 fr. betaald en behelst een examen dat 1 uur duurt. Voor elke bijkomende bestuurder – op voorwaarde dat het examen aansluitend op dezelfde dag afgelegd wordt – dient extra 5.000 fr. bijbetaald.

Op één dag mogen zich maar 5 kandidaten aanbieden. Praktisch wil de vzw.B.V.S. 5 bestuurders laten immatriculeren. Dat kost 28.000 fr. + (4 x 5.000 fr.) = 48.000 fr. (De NMBS-instructeur kost ons dan bijna 10.000 fr per ... uur!) De immatriculatie is dan 3 jaar geldig. Bovenop zijn er jaarlijks dan nog de kosten van het geneeskundig onderzoek, 5 x 3.240 fr. = 16.200 fr. In 2001 zijn 5 bestuurders dan voor zowat 64.000 fr. in orde! Of 64 lidgelden!!!

In 1991 betaalde de vzw.B.V.S. voor 9 bestuurders en 8 slotbedieners zowat 18.000 fr. Verleden jaar heeft de NMBS de eisen voor de verzekering van het museumlijnverkeer zo opgedreven dat de verzekeringsmaatschappij de premie heeft moeten opdrijven van 30.000 fr tot 109.000 fr. (of 109 lidgelden!!!). De verhoging bedraagt ruim 260%!!!

**In deze omstandigheden kan de B.V.S. elke steun best gebruiken. Help ons!**

**Uw lidmaatschap en de B.V.S.-Shop als huisleverancier van uw spoorwegbibliotheek zijn daarvoor geschikte middelen!**

## 6. B.V.S.-Shop

In deze bijdrage willen we even de aandacht vestigen op publicaties waarin "het spoor- en tramwezen" van België aan bod komt. De laatste jaren is er een opvallende kente-ring ten goede. Wij willen de initiatiefnemers feliciteren voor hun ondernemingszin en hen helpen door hun geesteskinderen bij een breder publiek bekend te maken.

## 1. België langs de spoorweg van weleer. H.-G. Hesselink

Dit prachtige fotoboek van "les éditions du Cabri" is samengesteld met foto's uit het archief van de welbekende Nederlandse spoorwegfotograaf H.-G. Hesselink. Het telt 100 blz. met 238 zwartwitfoto's van het Belgisch spoorwegdecor in de jaren 1930-1965. De auteur maakte unieke opnamen van stoomlocomotieven met stationoverkappingen, kandelaarseinen, telegraafpalen enz. Van sommige foto's druipt de sfeer van weleer er zo af! De onderschriften zijn tweetalig.

In totaal zijn 42 verschillende EB/NMBS-types stoomlocomotieven in beeld gebracht. De privémaatschappijen NB, Chimay en MT zijn aanwezig met 29 opnamen, alsook Luxemburg (14 opnamen, grotendeels vooroorlogs, ook van de Prince-Henri-mij!), de industriële spoorwegen (suikerfabrieken, steenkoolmijnen) en de buurtspoorwegen met 21 stoomtrams en 18 trams.

Een prachtig boek. Niet te missen! Opgelet de succesvolle oplage is bijna uitverkocht. Prijs: 1300 BEF; BVS-leden : 1170 BEF Portokosten: 120 BEF

## 2. "Spoorwegen 2001" en "Trams 2001" Uitgeverij DE ALK

De traditionele zakboekjes zijn met enige vertraging verschenen. Trams 2001 heeft in België tot eind januari 2001 op zich laten wachten! De uitgaven zijn gelijkaardig aan de vorige edities. Formaat 18cm x 13cm

### 2.1 Spoorwegen 2001

Een overzicht van het spoorweggebeuren in over de periode van eind 1999 tot 15 sep-tember 2000 in 25 Europese landen. Aan België worden 7 blz. tekst, 9 kleurenfoto's en 1 zwartwitfoto besteed. 272 pp. 114 kleurenfoto's en 98 zwartwitfoto's.

### 2.2. Trams 2001

Een overzicht per Europees land of regio van het tramgebeuren en enkele extra-thema's. 180 zwartwitfoto's en 27 kleurenfoto's. Voor de tramliefhebber niet te missen.  
Prijz: 600 BEF B.V.S.-leden: 540 BEF Portokosten: 100 BEF

### 3. Brussel - Ninove N

In de reeks "Allemaal de tram op" van Jean Berger is bij HK het zesde deel "Brussel-Ninove" verschenen. A4-formaat, 100 blz. 97 kleurenfoto's. Voor de liefhebbers van de "boerentram" een niet te missen fotografische documentatie uit de tweede helft van de zestiger jaren over de "roetsjbaar" van de Ninofse steenweg, dwars doorheen het Pajottenland. Er zijn ook opnamen van het Brusselse met trams van de lijnen F, M, D, R, V. Ook de stelplaatsen van Dilbeek en Schepdaal komen aan bod.  
Prijz: 790 BEF B.V.S.-leden: 710 BEF Porto-kosten: 100 BEF

### 4. DE BELGISCHE MODELLEN IN HO ( Meta Media)

Pas verschenen prachtig naslagwerk, volledig in kleuren, opgesteld door Ph.Callaert, in 2 delen, 796 pp ; A5+ formaat. ( 24 cm x 17 cm) Bevat een zeer verzorgd overzicht van wat tot nog toe aan Belgisch modellen in schaal HO in serie uitgebracht werd. De auteur heeft een met monnikenwerk de gegevens van 1600 HO-modellen verzameld . Deze informatie over locomotieven, motorstellen, motorwagens, rijtuigen en wagons zijn duidelijk gerangschikt volgens het classificatiesysteem van de NMBS. Niet minder dan 164 kleurenfotos van de modellen, 137 tekeningen /maatschetsen (van De Bleser) en 34 kleurenfotos van het grootbedrijf illustreren dit naslagwerk.

De productie-data en de varianten van de modellen zijn vanzelfsprekend vermeld. Deze zeer verzorgde publicatie is niet spotgoedkoop, maar rekening houdend met de kwaliteit van het werk (inhoud, illustraties, presentatie) is de prijs voor de geïnteresseerde liefhebber zeker aanvaardbaar. Eerlijk gezegd, niet te missen voor wie in HO "Belgisch rijdt" en voor de verzamelaar.

Prijz : 2995 BEF B.V.S.-leden: 2700 BEF Porto-kosten: 240 BEF

### 5. UITGAVEN van MÄRKLIN BELGIË

Onder impuls van de dynamische directeur van Märklin België, dhr. Goris, wordt door deze firma een reeks brochures uitgegeven. Ze behandelen de locomotieven uit het grootbedrijf waarvan Märklin-Trix modellen uitbracht. De auteurs Delle, Moulin en Van Ussel waarborgen deskundigheid.

### 5.1. ELEKTRISCHE LOCOMOTIEVEN Reeksen 22, 23, 25, 25.5.

Als eerste in de reeks verscheen een brochure over de reeks 22 en haar zusterreeksen 23, 25 en 25.5. De brochure bevat - een kort geschiedkundig overzicht van de elektrische tractie in België, aangevuld met het nummeringsschema van de locomotieven bij de NMBS. - de livreeën - detailverschillen - de eerste elektrische locomotieven : types 101(reeks 29), 120 (reeks 28) en 121. - een beschrijving met de technische kenmerken per reeks - verblijf en levensloop. Het boek telt 128 blz. en is rijkelijk geïllustreerd met 28 zwartwitfoto's en 131 kleurenfoto's, hoofdzakelijk uit het archief van Max Delie.

Prijz: 995 BEF B.V.S.-leden: 900 BEF Portokosten: 100 BEF

### 5.2. STOOMLOCOMOTIEVEN Types 60, 62, 64, 81.

Onlangs verscheen een brochure over de ex-Pruisische stoomlokomotieven S10, S10.2, P8 en G8.1 die bij de Etat belge na 1919 ingelijfd werden en door de NMBS in 1925 ingedeeld werden als types 60, 62, 64 en 81. Van de types 60 en 62 is er een historisch overzicht, geïllustreerd met 27 foto's. Voor de types 64 en 81 is de documentatie uit-gebreider. Er wordt ten behoeve van de modelbouwer veel aandacht besteed aan de ver-schillende varianten: machines met Knorr-voorverwarmer, met Metcalfe-injector, met ACFI-voorverwarmer, met afwijkingen bij de plaatsing van de stoomdommen en de zandkasten Deze zijn duidelijk en mooi ingekleurd op de schema's. De types 64 en 81 zijn geïllustreerd met 126 foto's. In totaal zijn er 102 zwartwitfoto's, 51 kleuren-foto's en 36 tekeningen. De foto's zijn van verschillende auteurs, ook heel wat buitenlanders.

Prijz: 1350 BEF B.V.S.-leden: 1215 BEF Portokosten: 120 BEF

### 6. NMBS - TRACTIEMATERIEEL 1999-2000 van Max Delie.

Uitgave van Meta Media te Schellebelle. A4-formaat. 132 pp.  
Met dit boek brengt de auteur een overzicht van de motorstellen, de locomotieven en de motorwagens van de NMBS. Elk tractiemiddel wordt voorgesteld met minstens 2 foto's (waarvan 1 op A4-formaat) en een overzicht van de technische gegevens. In een inleidend hoofdstuk wordt aandacht besteed aan de nummering, de kleuren, de as-indelingen, de stroomtypes en de 5 (!) soorten koppelingen, de soorten remmen, de telegrafische afkorting van de onderhoudswerkplaatsen en de stationeringstabellen van het tractiematerieel. 138 kleurenfoto's, waarvan 67 in A4-formaat.

Prijz: 1495 BEF B.V.S.-leden: 1345 BEF Portokosten: 120 BEF

### 7. BELGISCHE VIDEO'S

#### 7.1. "DONDERWOLKEN BOVEN DE ATHUS-MEUSE-LIJN"

geproduceerd door Dave Habraken. Speelduur: 100 min.

Het verkeer op de Athus-Meuse in 1999 en 2000, zoveel mogelijk zonder bovenleiding. Items: reizigerstreinen, goederentreinen, werktreinen, het depot van Bertrix, omgeleide treinen na de ontsporing van Stockem, proefritten met de reeks 77 (03-2000), "eclips"-treinen(08-1999). De reeksen 44, 45, 52, 53, 54, 62, 77, 91 en CFL 18 komen in beeld.  
Prijz: 900 BEF B.V.S.-leden: 800 BEF Portokosten: 80 BEF



## 7.2. "42 RIVAGE-GOUVY" -DE LAATSTE DIESELMAANDEN.

geproduceerd door de Modulespoorgroep Luik-Luxemburg in de periode 06/97 - 08/98 (opnamen van Peter Van Gestel met digitale camera). Speelduur: 90 min. De film werd gedraaid vlak voor de elektrificatie van het baanvak Rivage-Gouvy. Grote verscheidenheid aan treinen: IR- en P-treinen, goederentreinen met zand, hout, mest-stoffen, buurtgoederentreinen, lege ritten en werktreinen.

De reeksen 55, 62, CFL 18 komen in beeld, alsook gedurende 10 min. de stoomlocomotieven 26.101 van TSP en de 50.3666 van de Vennbahn

Een zeer gedetailleerde inhoudsopgave van de 100 sequenties is bijgevoegd!

Prijs: 900 BEF B.V.S.-leden: 800 BEF Portokosten: 80 BEF

## 7.3. "BIETENTREINEN" van Railaperitief Video (L.Claeys).

De film handelt over het bietenvervoer tussen het West-Vlaamse Poperinge en de suikerfabriek van Moerbeke-Waas via Kortrijk en Gent. De 2200 ton zware trein met open bakwagens van het type Eaos wordt gesleept door een baandiesellok van het type 51 met zijn typische uiterlijk en motorengeluidrangeringen, Speelduur: 60 min.

Prijs: 995 BEF B.V.S.-leden: 900 BEF Portokosten: 80 BEF

## 7.4. INTERNATIONALE TREINEN DOOR BELGIË

Rail Aperitief Video (productie Lucien Claeys) Speelduur 55 min. per deel  
Tussen 1993 en 1998 legde L.Claeys de internationale treinen die België doorkruisten vast op video. De kleurrijke treinsamenstellingen zijn inmiddels veelal definitief vertelden tijd aangezien de komst van de HST leidde tot de afschaffing van heel wat internationale treinen.  
**DEEL 1** toont de treinen gesleept door locomotieven van de reeksen 11 tot 18, alsook de SNCF CC 40.100.

**DEEL 2** toont de treinen gesleept door locomotieven van de reeksen 20 tot 28, alsook enkele diesels.

Prijs per deel: 995 BEF B.V.S.-leden: 900 BEF Portokosten: 80 BEF.

## 8. NoHABS und Kartoffelkäfer door Wolfgang Herdam.

Prachtig fotoboek (formaat cm x cm) 136 blz. 120 pagina-grote foto's en 16 pp

tekst met een historisch overzicht per land, ten dele met enkele kleinere foto's geïllustreerd. Duidelijke kaartjes per land tonen de spoorlijnen waar de machines laatst actief waren. Brussel naar Parijs en Keulen blijkbaar vergeten. In de tekst komt deze inzet wel ter sprake.) Aan de Belgische reeksen 52-54 worden 32 pp gewijd, waarvan 2 pp. met tekst en 30 pp met evenveel foto's van 9 verschillende fotografen. De CFL reeks 16 is vertegenwoordigd met 1 tekstblz en 15 grote opnamen. In het Noorse deel staan heel wat prachtige foto's met de Di 3.6 in de woeste Scandinavische natuur.

Prijs: 1700 fr. B.V.S.-leden: 1530 fr Portokosten: 120 fr

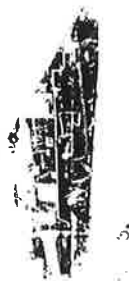

**BESTELBON** eventueel in te vullen en terug te sturen naar  
B.V.S.-SHOP Station BAASRODE - NOORD  
Fabrieksstraat, 118 9200 Dendermonde-BAASRODE

Naam: .....eventueel BVS-LID-nr: .....

Adres .....

bestelt de hierna volgende artikelen en schrijft meteen het overeenstemmende bedrag over op rekening 423-2019811-21 van de B.V.S.-Shop.

	Aantal	Prijs	Ledenprijs	Verz.kosten	Totaal
LOCO-Kalender 2001	...	400 fr	360 fr	120 fr	.....
BELGIE langs de spoorweg van weleer	...	1300 fr	1170 fr	120 fr	.....
Maghreb Rail	...	1650 fr	1485 fr	120 fr	.....
Spoorwegen 2001	...	600 fr	540 fr	100 fr	.....
Trams 2001	...	600 fr	540 fr	100 fr	.....
(NMVB 6) Brussel-Ninove	...	790 fr	710 fr	100fr	.....
(NMVB 1) Een jubileum volgt het andere	...	790fr	710fr	100fr	.....
(NMVB 2) Ronggang in de groepen '60	...	790fr	710fr	100fr	.....
(STIL 3) De "Tram Vert" in Luik	...	790fr	710fr	100fr	.....
(NMVB 4) Mons Lijnen 1 en 2	...	790fr	710fr	100fr	.....
(NMVB 5) De Tram v. d. Kust (Oost-Kn)	...	790fr	710fr	100fr	.....
De Belgische Modellen in HO (2 delen)	...	2995 fr	2700 fr	240 fr	.....
Elektr. Loco Reeksen 22, 23, 25, 25.5	...	995 fr	900 fr	100fr	.....
Stoomlocs types 60, 62, 64 en 81.	...	1350 fr	1215 fr	100fr	.....
NMBS-Tractiematerieel	...	1495fr	1345 fr	120 fr	.....
Die Fahrzeuge der Furka-Oberalb-Bahn	...	1630fr	1470fr	120fr	.....
NoHABS und Kartoffelkäfer	...	2995 fr	800fr	120fr	.....
Video Donderwolven b. Athus-Meuse	...	900 fr	800 fr	80 fr	.....
Video 42 Rivage-Gouvy	...	900 fr	800 fr	80 fr	.....
Video Bietentreinen Poperinge-Moerbeke	...	995 fr	900 fr	80 fr	.....
Video Internat. Treinen door België I	...	995fr	900 fr	80 fr	.....
Video Internat. Treinen door België II	...	995 fr	900 fr	80 fr	.....

Datum:.... -...- 2001 Handtekening: ..... Totaal: .....

vzw. BELGISCHE VRIENDEN VAN DE STOOMLOCOMOTIEF(B.V.S.)

(asbl. AMIS BELGES DES LOCOMOTIVES A VAPEUR)

STOOMSPOORLIJN DENDERMONDE-PUURS (S.D.P.)

Fabrieksstraat, 118 9200 Dendermonde-Baasrode

tél. + fax. + répondeur : 052/33.02.23

http://travel.to/bvs

## 1. Les Jours de circulation et l'Horaire de la saison 2001

L'horaire de 2001 correspond en grandes lignes avec celui-ci de l'année 2000. Les trains D1 et D10 sont supprimés.

Les jours de circulation sont le 3 et le 4 juin (Festival de l'Anguille à Mariekerke), le 24 juin, le 7 et le 8 juillet (Week-end du Train), le 22 juillet, les 5, 15 et 19 août, le 2 septembre, le 9 septembre (Open Monumentendag), le 15 septembre (Pukema).

Dans le numéro suivant de cet Agenda l'horaire complète de la saison 2001 sera publié.

Comme d'habitude l'horaire sera aussi publié dans l'Indicateur de la SNCB.

## 2. Assemblée Générale.

L'Assemblée Générale annuelle aura lieu dans la gare de Baasrode-Noord samedi le 10 mars à 16 h. Chaque membre est le bienvenu, mais le droit de vote est réservé aux membres actifs.

## 3. Le MOMA

Le Shop du B.V.S. participera au Moma (Salon de Modélisme et de Maqetisme) au Palais 12 du Heysel à Bruxelles le 17 et le 18 mars 2001.

## 4. Contribution 2001.

Le montant de la contribution a été fixé à 1100 fr. Celui qui paie avant le 1 mars, a droit à une réduction de 100 fr. et peut renouveler sa contribution en payant 1000 fr au compte 001-1798180-70 du B.V.S. Les membres du B.V.S. reçoivent 4x par an le B.V.S.-Info, ainsi que le Fébe-trail-Agenda. Les membres ont aussi droit à 10 % de réduction à l'occasion de leurs achats au B.V.S.-shop (5% aux abonnements). En plus il peuvent bénéficier d'un voyage aller-retour gratuit au train touristique du S.D.P.

## 5. Immatriculation par la SNCB des conducteurs du B.V.S.

Depuis 1991 le B.V.S organise des circulations de "pénétration". En effet les trains du B.V.S entrent la gare de la SNCB de Termonde et emploient quelques 800 m. la voie de la ligne 53 Termonde-Malines. Après un examen médical les futurs conducteurs du B.V.S. reçoivent une notice concernant un consigne local sur la signalisation et des généralités sur l'exploitation ferroviaire. Ensuite ils devaient passer un examen devant un instructeur. En plus quelques membres apprennent la procédure et la fameuse "course des clefs" afin de savoir desservir la bifurcation des lignes 52 et 53. Ces personnes devaient aussi passer une épreuve pratique. Maintenant la SNCB veut recommencer la procédure d'immatriculation du personnel. En effet le B.V.S. est considéré comme un tiers qui emploie le réseau de la SNCB, comme Sidmar, Cockerill, etc. Le B.V.S. n'a rien contre ce raisonnement, mais n'est pas du tout d'accord avec les frais considérablement augmentés. La direction de la SNCB a trouvé un système pour augmenter les frais

**BON DE COMMANDE** à remplir éventuellement et à renvoyer au  
**B.V.S.-SHOP Station BAASRODE - NOORD**  
Fabrieksstraat, 118 9200 Dendermonde-BAASRODE

Nom: ..... éventuellement MEMBRE-n°: .....

Adresse: .....

commande les articles indiqués ci-après et vire **simultanément** le montant correspondant au compte 423- 2019811-21 du B.V.S.-Shop.

	Nombre	Prix	Prix-Membre	Frais de Port	Total
LOCO-Calendarier 2001	...	400 fr	360 fr	120 fr	.....
En BELGIQUE sur les rails d'autrefois	...	1300 fr	1170 fr	120 fr	.....
Maghreb Rail (en néerlandais)	...	1650 fr	1485 fr	120 fr	.....
Spoorwegen 2001	...	600 fr	540 fr	100 fr	.....
Trams 2001	...	600 fr	540 fr	100fr	.....
(Vicinal 6) Bruxelles-Ninove N	....	790 fr	710 fr	100 fr	.....
(Vicinal 1) Florilège d'anniversaires	.....	790fr	710fr	100fr	.....
(Vicinal 2) Les Groupes dans les '60	.....	790fr	710fr	100fr	.....
(STIL 3) Le tram vert de Liège	.....	790fr	710fr	100fr	.....
(Vicinal 4) Mons Lignes 1 et 2	.....	790fr	710fr	100fr	.....
(Vicinal 5) Le tram au littoral Ost-Kn.....	.....	790fr	710fr	100fr	.....
Les Modèles belges en HO (2 tomes)	...	2995 fr	2700fr	240 fr	.....
Locos Electr. Séries 22, 23, 25, 25.5	....	995 fr	900 fr	100fr	.....
Locos à Vapeur Types 60,62, 64; 81	.....	1350fr	1215fr	100fr	.....
Matériel de Traction SNCB 1999-2000	.....	1495fr	1345fr	120fr	.....
Die Fahrzeuge der Furka-Oberalb-Bahn	...	1630 fr	1470 fr	120fr	.....
NoHABS und Kartoffelkäfer	....	1700fr	1530fr	120fr	.....
Vidéo les Diesels de l' Athus-Meuse	...	900 fr	800 fr	80fr	.....
Vidéo 42 Rivage-Gouvy	...	900 fr	800 fr	80fr	.....
Vidéo Trains de Betteraves	....	995 fr	900 fr	80fr	.....
Vidéo Trains Internat. en Belgique I	....	995fr	900 fr	80fr	.....
Vidéo Trains Internat. en Belgique II	....	995fr	900fr	80fr	.....

Date: .... -2001 Signature : ..... Total: .....

En effet l'immatriculation d'un conducteur coûte 28.000 fr ( pour une heure d'examen). Le suivant coûte 5.000 fr à condition que l'examen suit immédiatement. Par journée le maximum de candidats est limité à cinq.

Le B.V.S. a l'intention de présenter 5 conducteurs à l'examen d'immatriculation: ça coûtera 28.000 fr + (4 x 5.000 fr)= 48.000 fr. ( L'instructeur nous coûtera presque 10.000 fr par .....heure!!) L'immatriculation est valable pour 3 ans. En plus il y a les frais de l'examen médical annuel, 3.240 fr par personne ou 16.200 fr. Dans l'an 2001 les B.V.S. aura 5 conducteurs pour la somme de 64.000 fr ou 64 contributions de membres.

En 1991 le B.V.S. payait seulement 18.000 fr pour 8 conducteurs et 9 signaleurs de la bifurcation.

Pour les associations subsidiées les mesures de la SNCB ne sont pas tellement graves.

Pour les associations comme la nôtre, sans aucune subvention de la part des autorités publiques, c'est un nouvel obstacle à prendre.

L'année passée la SNCB nous a joué un autre tour. Elle a exigé l'augmentation de la somme assurée en cas d'accident jusque 300 millions fr. Notre compagnie d'assurances a augmenté notre prime de 30.000 fr à 109 000 fr !!! (ou 109 contributions!) Dans un seul coup l'augmentation s'éleve à presque 260 %.

**Dans ces conditions le B.V.S. peut employer n'importe quel don. Aidez nous !!**

**Votre affiliation au B.V.S. et le B.V.S.-Shop comme fournisseur de votre littérature ferroviaire et de vos cassettes sont des moyens adéquats!. Merci d'avance!**

## 6. B.V.S.-Shop.

Cette fois nous voulons attirer votre aimable attention aux éditions récentes concernant le rail belge. Les dernières années plusieurs personnes ont pris l'initiative et ont publié des livres ou des cassettes traitant des sujets belges. Nous les félicitons de leur esprit d'entreprise. Nous voulons de notre part les aider en annonçant encore une fois leurs ouvrages.

### 1. En Belgique sur les rails d'autrefois par H.G.Hesselink.

Ce livre magnifique est le deuxième dans la série "Collection Images Ferroviaires" des Editions du Cabri. Le livre de 100 pages contient 238 photos ferroviaires en noir et blanc, accompagnées de légendes bilingues. Le photographe renommé, le Hollandais H-G. Hesselink, ayant entre-temps plus de 90 ans, en est l'auteur. Depuis 1930 il sillonnait l'Europe et l'Amérique du Nord à la recherche du monde ferroviaire. Dans les années '30, '50 et '60 il visitait la Belgique et réalisait des prises de vue uniques de locomotives à vapeur, entre autres dans les gares majestueuses et près des signaux mécaniques combinés. Ces photos reflètent l'atmosphère ferroviaire d'avant-guerre. Forcément ce livre traite surtout la traction à vapeur. Mais il y a de plus.

Au total 42 types différentes de l'Etat belge et de la SNCB sont reproduits. En plus il y a les sociétés privées (NB, Chimay, MT), représentées par 29 photos, le Grand-duché (14 photos, surtout d'avant-guerre, le Prince-Henri inclus), les chemins de fer industriels (sucreries, charbonnages) et les vicinaux ( 21 trams à vapeur et 18 autres trams. )



Un livre magnifique. A ne pas manquer! Ne tardez pas trop longtemps parce que cet ouvrage est presque épuisé!

Prix: 1300 fr Membres B.V.S.: 1170 fr Frais de port: 120 fr.

## 2 "Spoorwegen 2001" et "Trams 2001" Uitgeverij DE ALK

Les "pockets" traditionnels en néerlandais "Spoorwegen 2001" en "Trams 2001" sont à nouveau à la disposition de l'amateur. Ces "annuaires" sont semblables aux éditions des années précédentes. (Un moyen efficace et agréable pour ceux qui veulent apprendre ou perfectionner le néerlandais!) Dimensions 18cm x 13cm.

### 2.1. Spoorwegen 2001

Un aperçu de la scène ferroviaire dans 25 pays européens (période 10-1-1999 - 15-09-2000). Les auteurs ont dédié 7 pages de texte, 9 photos en couleurs et 1 photo en n/bl à la Belgique. 272 pp. 114 photos en couleurs et 98 photos n/bl.

### 2.2. Trams 2001

Un ouvrage semblable concernant les trams. 180 photos en n/b et 27 en couleurs. Prix: 600 BEF Membres B.V.S.: 540 BEF Frais de port: 100 BEF

## 3. (Le vicinal) Bruxelles - Ninove N

Dans la série "Aux trams, citoyens!" de Jean Berger la 6ième brochure, intitulée "Bruxelles-Ninove" vient de paraître chez HK. Format A4, 100 pp., 97 photos en couleurs. Pour les amateurs du vicinal, cet ouvrage présente une documentation photographique traitant le toboggan de la chaussée de Ninove à travers le Pajottenland au cours des années '60. Il y a aussi des prises de vue des trams des lignes F, M, D, R, et V dans la périphérie bruxelloise. En plus l'auteur n'a pas oublié les dépôts de Dilbeek, Schepdaal et Meerbeke. Prix: 790 BEF Membres B.V.S.: 710 BEF Frais de port: 100 BEF

## 4. LES MODELES BELGES EN HO (Editions Meta Media)

Récemment paru, ce ouvrage de Philippe Callaert est bilingue, en 2 tomes, 796 pp., format A5+ ( 24 cm x 17 cm ) . L'ouvrage donne un aperçu de la totalité des modèles SNCB à la échelle H0 à jamais apparu sur le marché. L'auteur a accompli un travail de Bénédicтин: il a compilé les données de plus de 1600 modèles dans ce précis. Les modèles des locomotives, des automotrices, des autorails, des voitures et des wagons sont rangés clairement selon leur classification à la SNCB. Le contenu est complètement illustré au moyen de 163 photos en couleurs des modèles et 34 photos en couleurs des exemples de la réalité, ainsi que de 137 de dessins (de De Bleser).

Les dates de production et les variantes des modèles sont mentionnées

La publication très soignée n'est pas bon marché, mais compte tenu de la qualité de l'ouvrage (contenu, illustrations, présentation) le prix est encore plus que raisonnable.

A vrai dire, à ne pas manquer par chaque modéliste-H0 qui roule "belge" et par chaque collectionneur.

Prix : 2995 BEF

Membres B.V.S.: 2700 BEF

Frais de port: 240 BEF



## 5. LES EDITIONS DE MÄRKLIN BELGIQUE

Sous l'impulsion de M. Goris, le directeur dynamique de Märklin Belgique, cette firme a commencé l'édition d'une série d'ouvrages concernant les locomotives de la réalité, existantes comme modèles Märklin-Trix. Le but est de faire mieux connaître ces locomotives par les modélistes. L'expertise des auteurs MM. Delie, Moulin et Van Ussele garantit la qualité des ouvrages.

### 5.1. LOCOMOTIVES ELECTRIQUES Séries 22, 23, 25, 25.5

Comme première brochure paraissait celle concernant la série 22 et ses séries-soeurs 23, 25 et 25.5. Ce ouvrage contient un aperçu historique de la traction électrique à la SNCB, le schéma de numérotation, les livrées, les différences de détail, une description des prédecesseurs de la série 22 (type 122) : types 101 (série 29), 120 (série 28) et 121, une description des séries 22, 23, 25 et 25.5, les carrières des machines et leurs affectations par atelier d'entretien.

Le livre compte 128 pp et il est abondamment illustré: 28 photos n/b et 131 photos en couleurs.

Prix: 995 fr Membre B.V.S. : 900 fr Frais de port: 100 fr

### 5.2. (LOCOMOTIVES A VAPEUR) Types 60, 62, 64, 81.

Récemment paraissait une deuxième brochure. Les locomotives prussiennes S10, S10.2, P8 et G8.1, cédées par les Allemands, arrivées en Belgique en 1919 comme locomotives "Armistice" en sont le sujet. En 1925 la SNCB les a incorporées comme types 60, 62, 64 et 81.

Les types 60 et 62 sont représentés par une description historique, illustrée par 27 photos. La partie concernant les types 64 et 81 est plus détaillée. Au service des modélistes toutes les variantes sont traitées: les machines avec un réchauffeur Knorr, avec un injecteur Metcalfe, avec un réchauffeur ACFI, avec des différences concernant la place des dômes et des caisses de sable. Toutes ces variantes sont colorés sur des dessins des machines concernées. Les types 64 et 81 sont illustrés par 126 photos. Au total l'ouvrage contient 102 photos n/b, 51 photos en couleurs et 36 dessins. Les photos sont mises à la disposition par plusieurs auteurs, en partie étrangers.

Prix: 1350 fr Membre B.V.S.: 1215 fr Frais de port: 100 fr

### 6. Le Matériel de Traction de la SNCB 1999-2000 par Max Delie

Édité par Meta-Media, Schellebelle. 132 pp. Format A4

L'auteur donne un aperçu du matériel de traction de la SNCB à la fin du siècle précédent. Chaque type de moyen de traction est présenté par 2 photos (dont une au format A4) et par les caractéristiques techniques. Comme introduction un chapitre est dédié à la numérotation, les couleurs des livrées, la disposition des axes, les différents types de courant, les atterrages, les types de freinage, les abréviations télégraphiques des ateliers de réparation et les tableaux d'affectation du matériel de traction. 138 photos en couleurs, dont 67 en A4.

Prix: 1495 fr Membre B.V.S.: 1345 fr Frais de port: 120 fr.

## 7. VIDEOS BELGES

### 7.1 "Donderwolken boven de Athus-Meuse-lijn" (Nuées d'orage au-dessus de l'Athus-Meuse.)

Produit par Dave Habraken. Durée: 100 min. Le trafic de l'Athus-Meuse en 1999 et 2000, le plus que possible sans caténaires, est le sujet de ce film ! Items: trains de voyageurs, trains de marchandises, trains de travail, le dépôt de Bertrix, trains déviés à cause de l'accident de Stockem, trains d'essai de la série 77 le 05-03-2000, trains "éclipse" du 10 et 11-08-1999. Les séries 44, 45, 52, 53, 54, 62, 77, 91 et CFL 18 sont représentées dans cet ouvrage.

Prix: 900 fr Membre B.V.S.: 800 fr Frais de port: 80 fr.

### 7.2. "42 RIVAGE-GOUVY" -De laatste dieselmotoren.

Production du "Modulespoorgroep Luik-Luxemburg" pendant la période 06/97 - 08/98 (prises de vue à l'aide d'une caméra digitale par Peter Van Gestel). Durée: 90 min.

Ce film a été tourné juste avant l'électrification de Rivage-Gouvvy. Grande diversité de trains: IR, P, trains de marchandises (sable, bois, engrais DSM, cabotage), manoeuvres, trains Lz et trains de travail. Un contenu très détaillé des 100 séquences du film est ajouté! Les séries 55, 62, CFL 18 sont mises en image, ainsi que pendant 10 min. les locomotives à vapeur 26.101 du PFT et 50.3666 de la Vennbahn!

Prix: 900 fr Membre B.V.S.: 800 fr Frais de port: 80 fr.

### 7.3. "TRAINS DE BETTERAVES" de Railapertief Video (L.Claeys).

Ce film montre le transport par rail des betteraves de Poperinge (Flandre Occidentale) à la sucrerie de Moerbeke-Waas par Courtrai et Gand. Les trains de 2200 tons sont composés de wagons-tombereaux ouverts du type Eaos. Les locomotives diésel de la série 51 avec leur bruit de moteur caractéristique sont les vedettes de cette production.

Prix: 995 fr Membre B.V.S.: 900 fr Frais de port: 80 fr Durée: 60 min.

### 7.4. Trains Internationaux en Belgique.

Rail Apertief Video (production L.Claeys) Durée: 55 min. par cassette.

Entre 1993 et 1998 L.Claeys collectionnait des prises de vue des trains internationaux qui parcouraient la Belgique. Les compositions multi-couleurs de ces trains sont disparues définitivement à cause de la venue du TGV et le Eurostar.

**Vidéo 1** montre les trains tractés par les séries 11 à 18, ainsi que par la CC.40.100.

**Vidéo 2** montre les trains tractés par les séries 20 à 28, ainsi que par quelques diesels. Prix par cassette: 995 fr Membre B.V.S.: 900 fr Frais de port: 80 fr.

### 8. NoHABS und Kartoffelkäfer door Wolfgang Herdam.

Livre magnifique plein de photos en couleurs au format A4. 136 pp. 120 photos (120 pp) et 16 pp. de texte traitant un aperçu historique par pays. Des cartes montrent par pays les lignes ou les NoHABS sont actives. Les séries 52-54 belges ont mis la main sur 32 pp., dont 2 avec texte et 30 pages de photos. Le CFL est représenté par 15 grands photos de la série 16. La partie consacrée à la Norvège, nous montre la série Di 3.6 dans une nature grandiose

Prix: 1700 fr Membre B.V.S.: 1530 fr Frais de port: 120 fr



## LES COTISATIONS 2001

### LA FONDATION ROÏ BAUDOÏN

L'année 2000 fut un grand cru, mais il ne faut pas s'arrêter en si bon chemin. Pour que l'ASVi, votre association, soit en mesure d'engranger les fruits de l'inauguration du Centre de Découverte du Chemin de fer vicinal, elle doit compter sur la mobilisation rapide de tous ses membres...et sur leur prosélytisme !

Faut-il rappeler que l'ASVi entretient et restaure seule une quarantaine de véhicules représentatifs de l'histoire de la SNCV, supporte seule l'infrastructure (voie + ligne aérienne) de la ligne Thuin - Lobbes et son appendice vers Anderlues, va terminer cet hiver sa propre sous-station et doit entamer bientôt un nouveau bâtiment d'exposition, encore plus grand, à Thuin !

**Payez maintenant votre cotisation pour que l'ASVi entame le XXIème siècle avec vous et en beauté.**

#### De Belgique :

Que vous entendiez être membre ordinaire (800 BEF) ou bienfaiteur (minimum 1.500 BEF), virez ou versez votre cotisation au compte 310-0811064-36 de l'ASVi, Faubourg de Bruxelles, 189 à 6041 Gosselies.

#### De l'étranger, deux solutions :

A) verser votre cotisation au compte chèque postal (giro) d'ASVi-publications, 000-1390847-61, mais majorée de 61 BEF, le montant de la commission perçue à charge de l'ASVi par le *Postcheque*.

B) envoyer au Secrétariat de l'ASVi, Venelle au Palio, 49, à B 1150 Bruxelles, un Eurochèque garanti, à l'ordre de l'ASVi ASBL (pas de majoration pour frais dans ce cas).

Si vous voulez participer au financement de nos projets tout en atténuant pour vous leur coût final de façon substantielle, vous pouvez effectuer des dons fiscalement déductibles d'un montant minimal de 1.000 BEF (pour les assujettis à l'impôt belge des personnes physiques) au compte 000-0000004-04 de la Fondation Roi Baudouin, rue Bréderode 21 à 1000 Bruxelles, avec la communication « Sauvegarde du Vicinal ». L'inalégitimité de votre don sera affectée par la Fondation Roi Baudouin à nos réalisations, sur production de nos factures. Et des factures, nous en avons et en aurons à profusion !

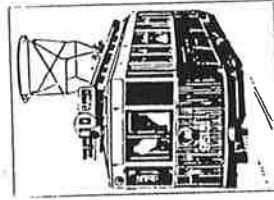

**Vous-avez-vous revoir des trams électriques sur la ligne de Thuin ? C'est MAINTENANT ET AVEC VOTRE DON DEDUCTIBLE que notre sous-station sera terminée et équipée !**

**Un don FRB ne peut pas être considéré comme une cotisation ! En vertu de notre accord avec la FRB, un donateur ne peut pas recevoir de contrepartie.**

## 2000-2001 : FAITS ET PROJETS !

ASVi

### LES ABOUTISSEMENTS :

#### L'ELECTRIFICATION

Au moment où vous lisez ces lignes, le gros œuvre de la sous-station est terminé : il n'y a plus qu'à peindre ses murs intérieurs. Le marché de l'équipement de la sous-station a été passé à AEG ; elle devrait l'exécuter durant l'hiver 2000-2001. Tous les poteaux du site de Thuin sont en place ; l'équipement des potences ne requiert plus que votre huile de bras !

#### LE MATERIEL ROULANT

L'année 2000 aura été notamment marquée par : la réhabilitation de la baladeuse A.8821 (en cours) ; la remise en état de la voiture-échelle A.51657 (pratiquement terminée) ; le tôlage de l'AR 86 et l'achèvement des tâches confiées à CFD-LOCOREM ; le remplacement des plaques de garde de la A.2026 (restent à remonter le frein).

#### LE CENTRE DE DECOUVERTE DU C.F. VICINAL

Le peigne de Thuin (Ouest) a vu la plupart de ses péchés de jeunesse/vieillesse résolus et de nouveaux efforts ont été faits pour présenter le matériel (éclairages, etc). La saison 2001 s'est bien déroulée, avec notamment des journées du patrimoine très réussies.

### LES PROJETS

#### L'ELECTRIFICATION

Le branchement de la sous-station n'aura de sens que quand les isolateurs en ligne auront été remplacés : là aussi, cela dépend de VOTRE aide sur le terrain.

#### LA LIGNE

Ce ne sont pas les tâches qui manquent : remplacement de poteaux et de traverses, pose de ballast çà et là, curage d'une section de fossé, défrichage annuel...autant de travaux impératifs pour des raisons de sécurité, d'insertion paisible avec le voisinage...et d'image.

#### LE MATERIEL ROULANT

L'objectif premier de l'ASVi est de préserver du matériel roulant de l'ex-SNCV : sur ce plan aussi, l'année 2001 devrait compter des développements spectaculaires !

#### LE DEUXIEME BATIMENT : UNE NECESSITE

Sauver du matériel, c'est bien, à condition de l'héberger et de l'exposer dans les meilleures conditions : au prix d'une ingénierie dans les méandres de la réglementation régissant divers subsides, nous faisons tout pour construire le deuxième bâtiment du CDV en 2001 !

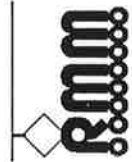

## Rail Miniature Mosan - Namur

Association des modélistes ferroviaires  
et des amis des chemins de fer de la vallée de la Meuse - Fondée en 1965  
Centre culturel de Géronsart - Rue du Trèfle - 5100 JAMBES

« Le RMM », club mosan.

Fondé en 1965, le Rail Miniature Mosan regroupe des modélistes ferroviaires et des amis des chemins de fer. Il leur permet de partager entre amis leur passion pour le rail, d'améliorer leurs connaissances ferroviaires ainsi que leur savoir-faire en modélisme...

Outre les conférences mensuelles (suivant le programme figurant dans le bulletin bimestriel « Ferro Flash Namur » auquel toute personne peut s'abonner), le RMM propose à ses membres des réunions hebdomadaires consacrées à la construction d'un grand réseau en HO sur les thèmes de la ligne 162 (Namur-Luxembourg) et des paysages ferroviaires mosans de la ligne 154 (Namur-Dinant); d'un réseau modulaire à l'échelle N représentant le site de la gare de Vonêche, sur la ligne 165 (Athus-Meuse) et d'un nouveau réseau modulaire HO Nord Américain, le "Rusty Marvellous Mountain". Lors d'expositions, notre réseau N peut se greffer au réseau modulaire du club anversoïsois MOBOV, avec lequel nous entretenons des relations amicales.

Le local du club est situé dans le sous-sol du centre Culturel de Géronsart rue du Trèfle, à Jambes (Namur). Les réunions se tiennent tous les vendredis soirs, avec des programmes variés : circulations à thème sur les réseaux, activités ferroviaires et modélistiques, échanges de vues et d'idées, consultations de la bibliothèque et de la documentation classée, projections vidéos...

La revue du club Ferro Flash Namur traite de divers sujets tels que : Rétro rail, actualité ferroviaire, documentation, histoire, etc.

Pour plus de renseignements, rendez-vous sur notre site: [www.club-rmm.org](http://www.club-rmm.org)

Chaque année au mois d'octobre, le RMM organise dans ses locaux « Les 12 heures du modélisme » présentation du savoir-faire de ses membres. Tous les trois ans, il met également sur pied sa grande exposition

Renseignements au secrétariat:

Daniel BRAIBANT

Rue de la Gare, 98

B-5544 AGIMONT

TEL: +32 82 64 54 33

GSM: +32 478 47 04 47

Email: [daniel.rmm@skynet.be](mailto:daniel.rmm@skynet.be)

URL: [www.club-rmm.org](http://www.club-rmm.org)

## PRO-TRAM

\*\*\*\*\*

### TER INFO

Tijdens ons onderhoud van 15 december jl. heeft de directie van De Lijn West-Vlaanderen het beaamt, het is inderdaad een oud verhaal, maar omdat men het ons regelmatig aanwrijft, wensen wij toch te willen benadrukken dat onze trams (9521-9523 -9527 en 9104) een degelijke beschutting hadden te Waver en het is in 1992 -ter gelegenheid van het project "Fietstram" - dat er een idee tot stand kwam om onze voertuigen hiervoor in te zetten. Het project kreeg een vaste vorm en we moesten -bijna in katastrofe- onze trams te Waver zo snel mogelijk ter beschikking stellen en er is dan ook geen reden om ons die uitgave te "verwijten", zelfs indien ze onder het historisch materiaal gebudgetteerd werd.

Vervolgens, wanneer het project -alvast met oude trams- verlaten werd, hebben wij voorgesteld om toeristische ritten te organiseren wat problematisch leek gezien de hoge frekwentie van de regelmatige diensten. Desondanks zijn wij begonnen met de reiniging en de eerste onderhoudswerken van de rijtuigen. Aansluitend kwam het bericht dat wij geen gebruik meer konden maken van het stallen van de rijtuigen binnen in de stelplaats -echter maar voor enkele maanden- gedurende de veranderingswerken aan de stelplaats van Oostende, Nieuwpoortsesteenweg.

Helaas, éénmaal deze werken beëindigd verkregen onze rijtuigen niet meer een onderdak en uiteraard zijn wij onder deze omstandigheden genoodzaakt geweest om onze aangepane renovatiewerken stop te zetten: honderdduizenden frank uitgeven indien de rijtuigen niet onder dak staan betekent evenveel als het geld langs de venster buiten te gooien.

Uiteraard hadden wij hoop om opnieuw een onderdak te bekomen, om bij gelegenheid (van concerten of ter vervanging van de ex-ITO rijtuigen) uit te kunnen rijden en uiteindelijk een plaats te bekomen in één van de vele vooropgestelde musca aan de Kust.

Sommige van onze rijtuigen zijn niet alleen representatief voor het materiaal dat aan de Kust gereden heeft maar sommigen hebben ook een "historische" waarde want bepaalde zijn de allereerste "standaard" tramrijtuigen van de reeks die ooit aan de Kust gereden heeft.

## KALENDER LOCO 2001

Traditiegetrouw brengt het TSP ook dit jaar, in samenwerking met Ediblanchart, de bekende LOCO-kalender uit.

Het A3-formaat en de handige spiraal waardoor u de foto's onbeschadigd kan bewaren maken dit dé kalender voor het komende jaar! Elke maand wordt opgefleurd met een foto van Belgisch of Luxemburgs materieel, zowel stoom, -diesel en elektrisch. Vijf foto's zijn in kleur, de overige historische documenten werden in zwart-wit afgedrukt.

De bijhorende legendes werden zowel in het Frans als in het Nederlands opgesteld.

Het volstaat om de som van 10 € (403 BEF) te storten op rekeningnummer 001-1201789-35 van het TSP-Brussel (vergeet de verzendkosten (120 BEF) niet!) om deze kalender te verkrijgen. Mededeling: « kalender LOCO 2001 ».

Dit artikel is ook te koop in het spoorwegmuseum te Brussel-Noord.

### “OP DE BAAN”

Kent u “Op de Baan”? Dit is het driemaandelijkse tijdschrift van de vzw Toeristisch Spoor Patrimonium. Dit 60 pagina's tellende magazine, volledig in kleur, houdt u op de hoogte van de actualiteit, brengt boeiende reportages over het heden en verleden, informeert u over het reilen en zeilen in de vereniging en nog veel meer!

“Op de Baan” is te koop in de gespecialiseerde vakhandel. Maar, wat is er gemakkelijker dan meteen een abonnement op het tijdschrift te nemen?! *Hierdoor bespaart u zelfs enkele honderden franken per jaar!*

Via het abonnement heeft u ook recht op aanzienlijke kortingen op de prijzen van onze reizen, op de artikels die we in onze “TSP-shop” aanbieden maar wordt u ook op de hoogte gehouden van speciale evenementen, via onze “Op de Baan, buiten reeks”.

Aarzel dus niet om, indien u in België woont, de som van 25 € (1008 BEF) te storten op de bankrekening nr. 001-1201789-35 van het TSP met als mededeling « abonnement 2001 ». Indien u in het buitenland woont, volstaat het om de som van 30 € (1210 BEF) over te maken aan het TSP.

*Wij wensen u nu reeds veel leesplezier!*

### SPOORBOEKJE 1940

Het TSP heeft onlangs een reproductie uitgebracht van het spoorboekje van 15 augustus 1940. Deze reisgids geeft een beeld van het overgebleven spoorverkeer in het begin van de tweede wereldoorlog.

Deze reisgids werd op bisterkleurig A4-papier gedrukt, net zoals het origineel.

De verkoopprijs is vastgesteld op 6,5 € (262 BEF), verzendkosten bij te voegen (gewicht: 150 gram).

Om deze heruitgave te bekomen volstaat het om het verschuldigde bedrag over te schrijven op onze bankrekening 001-1201789-35 van het TSP met als mededeling: « Spoorboekje 1940 ».

## “EEN EEUW STOOM”

Het TSP heeft het genoegen om u een nieuw boek voor te stellen, namelijk “Een eeuw stoom”. Dit fotoboek tolt momenteel van de TSP-drukkers en is nu te koop.

Dit fotoboek geeft een beeld weer van het eens zo mooie stoomtijdperk bij de Belgische Spoorwegen. Deze prachtige zwart-wit foto's, daterend van het begin van deze eeuw tot het einde van de jaren '70, zullen geen enkele spoorwegliefhebber onberoerd laten.

Het boek is opgedeeld in verschillende hoofdstukken:

- Periode van 1835 tot 1930 (Etat Belge en privé-maatschappijen);
- Periode van 1931 tot 1945 (NMBS met vier-cijferige nummering);
- Periode van 1946 tot 1966 en later (NMBS met de nieuwe 5-cijferige nummering);
- Buurtspoorwegen en industriële netten;
- Buitenlandse stoomlocomotieven (Frankrijk, Luxemburg, Nederland), waarvan een overgrote deel in België gefotografeerd is!

Dit boek, in formaat 26x21 cm met een stevige gekartonnerde omslag bevat 127 foto's uit verschillende privé-collecties die nog nooit eerder gepubliceerd werden. De legendes zijn tweetalig Nederlands/Frans.

De verkoopprijs bedraagt 24,5 € (988 BEF).

## NIEUWE POSTKAARTEN

Ter gelegenheid van de manifestaties tijdens de inhuldiging van de elektrische tractie van de lijn 42 en van de 150e verjaardag van de aankomst van het spoor te Huy, heeft het TSP zes reproducties uitgegeven van oude zwart-wit postkaarten, formaat 10x15 op zijdeglans karton.

Vijf zichten geven volgende onderwerpen weer: het *Nord-Beige* station van Huy, de stations Remouchamps, Trois-Ponts, Bovigny en Gouvy. De zesde postkaart toont het station van Saint-Ghislain.

De zes postkaarten zijn beschikbaar in hun geheel tegen de prijs van 150 BEF, verzendingskosten bij te voegen (zie bladzijde 59 van OP DE BAAN – gewicht 80 gram).

*Ze zullen eveneens te verkrijgen zijn tijdens de opendeurdagen te Saint-Ghislain.*

## VERZENDKOSTEN

Bereken het gewicht van de gewenste artikelen en voeg dit bedrag bij de prijs.

	België	Buitenland	België	Buitenland	
Tot 100g	40 BEF	45 BEF	Tot 2000 g	140 BEF	295 BEF
Tot 250 g	55 BEF	80 BEF	Tot 3000 g	225 BEF	390 BEF
Tot 350 g	65 BEF	130 BEF	Tot 4000 g	260 BEF	520 BEF
Tot 500 g	90 BEF	130 BEF	Tot 5000 g	290 BEF	630 BEF
Tot 1000 g	120 BEF	220 BEF			







## «Musée du Transport Urbain Bruxellois»

### **Vendredi 2 au dimanche 4 mars 2001 : Falt d'Hiver à Orléans**

C'est devenu une tradition : notre dernier Falt d'Hiver de l'entre-saison prendra la forme d'un "grand voyage" à l'étranger. Cette fois, nous nous rendrons dans la Loire, à une centaine de kilomètres au sud de Paris. Au programme : le tout nouveau tramway d'Orléans, la ligne pittoresque à voie métrique du Blanc-Argent et le musée des transports de Pithiviers.

**Vendredi 2 mars** : voyage Bruxelles-Paris en THALYS et en train "classique" Paris-Orléans. L'après-midi, découverte de la ville et du nouveau tramway.

**Samedi 3 mars** : excursion sur la section encore exploitée du "Blanc-Argent" entre Salbris et Lucaye-le-Mâle. Cette ligne à voie métrique traverse les superbes paysages de la Sologne et, ce qui ne gâche rien, est encore parcourue par de très anciens autorails "Verney" dont le remplacement est prévu l'année prochaine.

**Dimanche 4 mars** : visite du musée des transports de Pithiviers (situé à 40 km au nord d'Orléans), dont la collection comprend notamment quelques anciennes remorques à bogies provenant de Valenciennes. Retour à Bruxelles en fin de journée.

Le logement est prévu à Orléans en hôtel "2 étoiles". La participation aux frais, comprenant tous les trajets, les visites, le logement en chambre double et les petits déjeuners, est fixée à 9.000 BEF pour les membres et 10.000 BEF pour les non membres. Supplément de 1.500 BEF pour chambre single.

## Rétroshop

Notre Rétroshop avait dû faire "place nette" à la fin de la saison passée pour cause de renouvellement du tapis dans le hall Guy Cudeli. Il est aujourd'hui à nouveau opérationnel. Nous avons profité du remontage pour simplifier la structure du comptoir, éliminer l'auvent qui surplombait les vitrines et remplacer les armoires de stockage par du mobilier neuf. Certes, ces nouvelles armoires ne sont pas spécifiquement conçues pour un usage commercial mais reconnaissons que l'ensemble est pratique et ne manque pas d'allure.

Après une période difficile passée à l'étroit dans la motrice 7047 temporairement transformée en boutique mobile, l'équipe du Rétroshop est désormais "gonflée à bloc" pour attaquer la nouvelle saison. Parmi les nouveautés d'ores et déjà approvisionnées, épinglons deux "beaux livres" :

❑ HISTOIRE DES TRAMWAYS A BORDEAUX, par Hervé L'HOST, Guy TRECALLE et Richard VERGER (Editions du Cabri). Un très bel ouvrage, agrémenté de plusieurs centaines de photos.

❑ LES CHEMINS DE FER VICINAUX DANS LA PROVINCE DE BRABANT, publié par l'Association Ferroviaire des Cheminots de Charleroi aux éditions Blanchart. Il s'agit en fait d'une nouvelle édition de l'ouvrage initialement inspiré du livre de Jos NEYENS "De Buurtspoorwegen in de Provincie Brabant" (1982). Elle est agrémentée de très jolis documents photographiques et de reproductions de plaques et films en couleurs.

Le volume 6 de la collection AUX TRAMS CITOYENS de Jean BERGER, est également annoncé.



Le 10 décembre dernier, la standard 1376 et la motrice articulée 4032 ont circulé entre le terminus de Grand Bigard et la place Jef Mennekens. Cette sortie particulière avait été commandée par la STIB et la commune de Berchem pour célébrer la fin des travaux dans l'avenue du Roi Albert. Le tram revenait ainsi à Grand Bigard après une interruption de 19 mois (photo M. GRIETEN).

### MTUB a.s.b.l.

avenue de Tervueren, 364b  
1150 BRUXELLES

02.515.31.08 Infos générales clientèle  
02.515.31.09 Téléfax  
02.515.31.10 Accueil du musée  
02.771.19.35 Inscription des bénévoles  
02.762.88.75 Secrétariat locations  
[www.mtub.yucom.be](http://www.mtub.yucom.be)

### Hiver 2000 - 2001

Le Musée est ouvert le premier samedi de chaque mois de 11h à 16h - entrée libre.

Pas de circulation de tramways ni d'autobus historiques. Rétroshop ouvert jusque 15h.

La location des véhicules et des halls du musée est possible toute l'année.

**Comment devenir membre ?** Virez le montant de votre cotisation selon les modalités spécifiées en page 2 de ce TDM. Les cotisations sont toujours valables pour une année calendaire complète. Vous recevrez gratuitement le périodique Tram 2000 et bénéficierez de l'accès libre au musée et aux trams historiques ainsi que de prix réduits au Rétroshop.

**Et pourquoi pas membre actif ?** Après avoir reçu une formation personnalisée, vous pourrez vous inscrire sur les listes déposées à l'accueil du musée ou en téléphonant au 02.771.19.35. Envie d'en savoir plus ? Contactez les responsables de fonction :

Conducteurs trams : Marc Grieten (02.660.65.32)  
Chauffeurs bus : Michel G. Smet (02.673.13.88)  
Receveurs : François Lauwers (02.366.19.40)  
Accueil : André Vanderkelen (02.734.00.18)  
Rétroshop : Olivier Janssens (02.428.71.20)  
Guides BTT : Jacques Lafont (0488.88.47.74)

Vous pouvez aussi nous aider dans de nombreux autres domaines, de la gestion documentaire à l'entretien de nos véhicules. Contactez un de nos Administrateurs-Délégués Roland De Coster (02.736.36.78) ou Marc Grieten (02.660.65.32)

# AMUTRA

Association pour le Musée du Tramway a.s.b.l.  
Siège social : Avenue des Buissonnets 42 - B-1020 BRUXELLES

A tous nos membres et amis lecteurs,

Le Conseil d'Administration de l'AMUTRA vous présente ses meilleurs vœux pour l'année 2001.

2001, année de bonnes résolutions que nous espérons mener à bien et dont la première est de vous faire connaître régulièrement les activités de notre association. Hélas, les imprévus bien souvent pénibles, comme ce fut le cas au cours des deux dernières années écoulées, ne nous ont pas permis d'exécuter un programme préalablement établi.

2001 sera aussi l'année de l'espoir de voir se réaliser dans les meilleures conditions :

- la reprise des travaux de restauration au Musée de Schepdaal ; à l'heure de la rédaction de ces lignes cette reprise serait effective ;
- le transfert du matériel tramways depuis le Musée de l'Archéologie Industrielle de la Sambre vers le site du Bois du Cazier ;
- la parution prochaine d'une plaquette "Tram Magazine" promise de longue date ;

Plus concrète sera l'ouverture fin avril/début mai 2001 du "Vlaamse Tram en Autobusmuseum" à Groenenhoek.

Nous souhaitons au Musée de Groenenhoek ainsi qu'à celui de Natalis (Liège) un franc succès au cours de la prochaine saison.

## Une attention toute spéciale à nos amis et membres du MTUB

Le Musée de Woluwe étant fermé pendant la mauvaise saison, à l'exception du premier samedi du mois ou de l'organisation d'un "Fait d'Hiver" au départ du Musée, n'autorise que peu de rencontres entre membres.

Afin de permettre un meilleur contact tout au long de l'année et de favoriser les synergies entre nos associations, nous organiserons dorénavant nos réunions amicales conjointement avec le MTUB. L'AMUTRA a donc le plaisir d'inviter les membres du MTUB à assister nombreux à chacune de ces réunions mensuelles tenues chaque troisième vendredi du mois à partir de 20 heures.

A tous, nous vous souhaitons dès à présent la bienvenue.

## Réunions amicales

(Salle de réunion de la station de prémetro ANNEESSENS - entrée "Fontainas" à partir de 20 heures)

- Vendredi 19 janvier 2001 : Dias tramways de Karlsruhe, par Mr R.DIEUDONNE.
- Vendredi 16 février 2001 : Dias tramways de Thuringe et de Saxe, par Mr M.ALBRECHT.
- Vendredi 16 mars 2001 : sera communiqué ultérieurement.
- Vendredi 20 avril 2001 : Dias "Le tramways à Bruxelles" collection JM Pholien.

## Librairie/Cartes Postales

L'ensemble des livres et cartes postales proposés dans l'AMUTRA NEWS de Novembre 2000 est toujours disponible. Sur demande une liste peut être obtenue en s'adressant au siège social de l'AMUTRA : Avenue des Buissonnets, 42 à 1020 - Bruxelles.

### Nouveautés

- *Les chemins de fer vicinaux dans la province du Brabant*, édité avec l'ATCC, 248 pages, relié et cartonné, format 21x30, 273 photos N/B, 46 pages graphiques et pages couleurs.  
Prix de vente membres : 1.530 BEF (non-membres 1700 BEF) + frais d'expédition 135 BEF  
A commander sous la réf. : 04/830.

- *Aux Trans Citoyens* / par J.BERGER (Volume 6) : Album photos - La ligne "Bruxelles - Ninove", toutes les photos sont en couleurs.  
Prix de vente : membres : 790 BEF (non-membres : 890 BEF) + frais d'expédition 135 BEF  
A commander sous la réf. : 04/835.

### En préparation

- *Le Chemin de fer électrique "BRUXELLES - TERVUEREN"*, Editions Blanchart.  
La parution de cet ouvrage est annoncée dans le courant du premier semestre 2001, vous serez informé de sa disponibilité.

Sur demande, les articles proposés sont disponibles lors des réunions amicales du troisième vendredi du mois sans majoration de prix pour frais d'expédition

Le paiement de toute commande de livres, revues, photos, cartes postales doit être effectué,

- soit par virement au compte : 068 - 0528040-96 de AMUTRA, 1020-BRUXELLES
- soit par l'envoi d'un "EUROCHEQUE", établi en Francs belges (BEF) et adressé à l'AMUTRA à 1020-BRUXELLES

### Délai de livraison 4 semaines.

Le retard apporté dans la livraison par certains fournisseurs ne nous permet pas toujours de respecter un délai normal d'expédition des articles commandés. Toutefois ces derniers sont expédiés le plus rapidement possible. En cas d'impossibilité de pouvoir honorer une commande (par ex. rupture de stock chez l'éditeur), le montant versé est intégralement remboursé.

### Bientôt disponible en Belgique

## Tramways and Railways of Switzerland and Austria

par Richard Buckley

A l'instar de nos Flash et autres atlas, nos amis anglais du LRTA viennent de publier un ouvrage complet consacré aux tramways, lignes de chemin de fer secondaires et lignes musées de Suisse et d'Autriche. Il s'agit d'une actualisation fin 2000 de l'ouvrage du même auteur publié pour la première fois en 1984. Comme d'habitude, cet ouvrage comporte un recensement complet des véhicules, les plans des lignes, ainsi que 27 photos.

En attendant sa diffusion en Belgique, vous pouvez dès à présent le commander en Angleterre au prix de 14.00 GBP (livres sterling). Paiement possible par carte de crédit.

Adresse : LRTA Publications, 13A The Precinct, Broxbourne, EN10 7HY, United Kingdom.

Site web : [www.lrta.org](http://www.lrta.org)

ISBN : 0 948106 27 1



**CLUB FERROVIAIRE FROIDMONT LOCOMOTION - RIXENSART**  
 Secrétaire: 42, Avenue Winterberg - 1330 Rixensart - Tel: 02/654.03.79  
 Internet: <http://users.skynet.be/sky34004/cffl.html>

## AGENDA C.F.F.L.

Vendredi 09 février 2001  
Christian DOSOGNE  
 nous montrera ses dispositifs ferroviaires: « Images de Belgique en 2000 »

Vendredi 09 mars 2001  
Michel LIEGEOIS  
 nous présentera une VIDEO sur le thème:  
 « De Givet en vapeur aux Sables d'Olonne en TGV tracté »

Vendredi 13 avril 2001  
Claude et Eric BINAME  
 nous présenterons la deuxième partie des  
 « Chemins de fer du Japon »

Vendredi 11 mai 2001  
Guy BRIDOUX  
 nous parlera des « Trains Internationaux: matériel et compositions »

### ORJET DU CLUB

Le Club Ferroviaire Froidmont Locomotion est né en 1985, dans le but de créer à Rixensart un lieu de rencontres et de projets pour tous ceux qui s'intéressent au monde ferroviaire, depuis la miniature jusqu'au chemin de fer réel.  
 Aussi, lors de nos réunions « atelier », les modifications incluent en commun leurs connaissances et leur expérience en construisant un réseau modulaire. De même, nous réalisons des transformations sur base de modèles ferroviaires existants.  
 Nous organisons des conférences, des projections de diapositives et de films vidéo, nous arrangerons des voyages.  
 Nous nous manifesterons publiquement lors d'expositions et le Club essaye dans la mesure du possible de sauvegarder le Patrimoine Ferroviaire.

### NOS REUNIONS MENSUELLES:

- Réunion générale(conférence, projection diapositives ou vidéo, ...): le 2ème vendredi du mois à 20h15.
- Réunion atelier réseau: tous les mardis à 20 heures(sauf celui précédant la réunion générale).

Au Centre Culturel de Froidmont(Ferme), Chemin du Meunier à Rixensart.

Si vous êtes intéressés par nos objectifs et nos activités, il vous suffit de verser la somme de BEF 1008(EUR 25) sur le compte bancaire n° 310-0909190-95 de « CFFL - RIXENSART ».

Vous serez automatiquement informé de nos activités par le biais de la revue « L'ECLISSE ».

Soyez les bienvenus à nos réunions!



Club ferroviaire du Centre  
 Gare - Musée  
 Rue de la Station  
 7100 HAINE-ST-PIERRE

Patricia et Jean-Jac FRANCO, avenue Churchill 18 7140 MORLANWILZ. ☎ 064 442571 - 0496 763866

Réunions hebdomadaires: Le vendredi à partir de 19h30.

Bibliothèque (place Caffet): Le samedi de 14h30 à 17h30 : 10 et 24/02, 10 et 24/03, 14 et 28/04, 12 et 26/05, 9 et 23/06

Réunions de travail: Les samedis, à partir de 14h30 ☐ 064 442571  
*N.B sauf activité extérieure ponctuelle...*

Ateliers dirigés de modélisme: Samedi 17 février (14h30) construction de bâtiments en plastique; présentation et démonstration.

Vendredi 23 février (20h): exploitation pratique du digital.

Samedi 24 mars (14h30): peinture et patine des bâtiments.

Vendredi 20 avril (20h): réalisation de poteaux pour support

feux de passage à niveau.

Samedi 19 mai (14h30) atelier photos: retouche d'images

numérique; utilisation du scanner...

Vendredi 1er juin (20h) réalisation d'une alimentation

électrique pour feux clignotants (PN,

signaux routiers...)

Samedi 16 juin (14h30) confection de rochers en enduits

fibreux; fabrication de l'enduit et mise

en oeuvre.

### ANIMATIONS EN GARE

Dimanche 4 février: portes ouvertes, inauguration du "petit train à vapeur du terri" (échelle Hoo)

Salle de l'Ecomusée: exposition: la grève de 60-61.

Dimanche 11 mars: transport de marchandises en modèles réduits (rail-route)

Dimanche 1er avril: chemins de fer allemands

Dimanche 6 mai: mai... comme Märklin.

Dimanche 10 juin: cirques et champs de foire en miniature.

Wekelijkse vergaderingen: vrijdag, 19.30

zaterdag, van 14.30 tot 17.30 : 10 en 24/02, 10 en 24/03, 14 en 28/04,

12 en 26/05, 9 en 23/06

Bibliothek: zaterdag, vanaf 14.30.

Men werkt : vrijdag, 20.00 : 23/02, 20/04, 01/06

"Leertijd" : zaterdag, 14.30 : 17/02, 24/03, 19/05, 16/06.

Grote vergaderingen in het Station-Museum: vanaf 10.00

04/02, 11/03, 01/04, 06/05, 10/06

Tentoonstelling in het station: 04/02 : werkstaking van 60-61



## Vereniging voor Belangstellenden in het Openbaar Vervoer

vereniging zonder winstgevend doel

### VERENIGINGSNIEUWS

#### 1. MAANDELIJKE PROJECTIEAVONDEN

**Antwerpen** (20.00 uur in "de Nieuwe Zurenborger", Dageraadplaats 4)  
**23 februari 2001** : De buurtspoorwegen in Henegouwen rond La Louvière en het Centrum (Bob Morren). Beelden uit de jaren zeventig en tachtig, de periode van de types S, SI en BN, uit de verzamelingen van Mon Poot en Bob Morren. De dia's zullen gestuurd worden op een grote, schematische netkaart.

**23 maart 2001** : **Al eens in Australië en Nieuw Zeeland geweest ?** (Lucco Van Driessen). De (privatc l) stadstram in Sydney en de al even private monorail. Uitstappen per bus, trein en schip in Nieuw-Zeeland, zowel het Noordelijk als het Zuidelijk eiland; dit land van stranden, "Alpen" en tropisch regenwoud heeft de meest zuidelijke spoorlijnen ter wereld.

**27 april 2001** : **De Antwerpse tram, oud materieel (Mon Poot)**. Beelden uit de periode 1973-1974-1975.  
**18 mei 2001** : **Trams in Groot Brittannië (Luc Couscheir)**. Recente beelden van nieuwe trambedrijven: Manchester, Sheffield, Croydon, Birmingham, maar ook : Blackpool en de Docklands.

**Brussel** (20.00 uur, vergaderzaal Annexsens, ingang Fontainasplein)

**9 maart 2001** : **NMVB Tramlijn 30 Anderlues-Braquegnies (1980-1986)**

**13 april 2001** : **Tram in Antwerpen, van MIVA tot De Lijn, 1980-2001 (Luc De Coster)**.

**11 mei 2001** : **Henegouwen, autobussen: van NMVB tot TEC, 1980 - 2001 (Luc De Coster)**.

**8 juni** : **Fotokijkavond**

**Brugge** (De Londres, t'Zand 15b, Brugge)

Elke eerste zaterdag van de maand om 14.00 uur bijeenkomst in gezamenlijk initiatief van TTO-Noordzee, NVBS/Vlaanderen en Vebov.

#### 2. UITSTAPPEN

**2.1 17 maart 2001**: Spoorwegen in de Antwerpse Haven

- uitstap ingericht ter gelegenheid van de algemene ledenvergadering, maar iedereen mag hieraan meedoen.

- 9.00: vertrek met autobus aan station Berchem (onder de spoorwegbrug, kant postgebouw)

- 9.25: bezoek aan de havensectie Berendrecht

- 10.00: bezoek aan de tractiewerkplaats Noord, met o.a. het vormen van locomotieventreinen

- deelnameprijs: 450 BEF (ter plaatse te betalen); 400 BEF voor Vebov-leden; 100 BEF korting voor leden die

de ledenvergadering bijwonen (wordt ter plaatse terugbetaald).

**2.2 ... mei 2001**: Bezoek aan de werf Antwerpen CS

Bezoek aan de werken van de Noord-Zuidverbinding in Antwerpen, met inbegrip van het Centraal Station en de tunnel onder het Astridplein. Bijeenkomst om 10.00 uur in de grote lokettenhal. Einde omstreeks het middaguur.

Deelnameprijs: 200 BEF. Inschrijving door betaling op de rekening (000-0466768-04). Er wordt geen bevestiging gestuurd.

**2.3 21 juli 2001**: met de TGV naar Parijs en haar nieuwe tramlijnen

We hernemen onze vorig jaar geplande uitstap met de Thalys naar Parijs, die we jammer genoeg moesten afblazen wegens de hoge prijs. Om dit nu te vermijden dringen we er bij de deelnemers op aan om zich aan te melden vóór 31 maart 2001. We kunnen dan trachten om met de opening van de verkoop de goedkoopste tickets aan te kopen.

Omdat de zomerdienstregeling nog niet gekend is kunnen we nu nog geen definitieve vertrekkuren meedelen maar reken alvast met een vertrek in Brussel Zuid omstreeks 7u30 en aankomst 's avonds rond 21u30. Deze vertrek- en aankomsttijden maken een aansluitende treinrit mogelijk van en naar de belangrijkste steden.

Voor de verplaatsingen in Parijs kopen we ter plaatse een dagticket "Mobilis" voor 3 zones (prijs 2000 ongeveer

250 BEF). We bezoeken de twee Parijse tramlijnen, de automatische metrolijn 14 en de RER.

Inschrijving kunt u enkel voor 31 maart 2001 bij Luc Couscheir, Gladiolusstraat 5, 2610 Antwerpen. Bij uw

aanmelding steekt u een aan uzelf gerichte en voldoende gefrankeerde enveloppe. Een voorschot van 2000 BEF per persoon dient gestort op rekening 000-0466768-04 van VeBOV vzw te Kontich. Afrekening gebeurt tijdens de reis. Bevestiging en bijkomende inlichtingen krijgt u per kerende post omstreeks half april.

# HOESELTSE TRENCLOUB

## 42ste INTERNATIONALE RUILBEURS.

*MODELREINEN EN TOEBEHOREN.*

**ZONDAG 01 APRIL 2001.**

**CULTUREEL CENTRUM HOESELT.**

*Van 09.00u tot 13.00u.*

Gratis tombolaticket voor elke bezoeker ! Ticketten zijn geldig voor de trekkingen van 10u15' ; 11u15' en 12u15'.

Waardevolle prijzenpot, lokomotieven , wagons, bouwdozen, modelauto's , posters, en vele andere prijzen.....!!!!!!!

Voor info en reservaties : Lindekapelstraat 7 te 3730 Hoeselt.

Tel : 089 - 51.46.44. Fax : 089-62.29.40.

**43ste RUILBEURS ZONDAG 27 MEI 2001.**

**44ste RUILBEURS ZONDAG 02 SEPTEMBER 2001.**

**EUROMODELBOUW'01 Genk 13 en 14 Okt.2001.**

**45ste RUILBEURS ZONDAG 09 DECEMBER 2001.**

## 42 - BOURSE D'ECHANGE INTERNAT.

*TRAINS ET ACCESOIRES.*

**DIMANCHE 01 AVRIL 2001.**

**CENTRE CULTUREL HOESELT**

*De 9.00h à 13.00h.*

Billet de tombola gratuit à chaque visiteur. Les billets sont valables pour les tirages de 10h15' , 11h15' et 12h15'. Nombreux lots de valeurs tel que locomotives, wagons, boîtes de construction, auto's miniatures, posters et beaucoup d'autres prix intéressants.....!!!!

Renseignements et réservations : Lindekapelstraat 7 à 3730 Hoeselt.

Tel. : 089-51.46.44. Fax : 089-62.29.40.

**43 Bourse d'échange 27 MAI 2001.**

**44 Bourse d'échange 02 SEPTEMBRE 2001.**

**EUROMODELBOUW'01 à Genk 13 et 14 Oct. 2001.**

**45 Bourse d'échange 09 DECEMBRE 2001.**



### MOBOV

p/a Frank Bourguignon, Clementinastraat 60  
2018 Antwerpen – tel. 03 237 27 64

MOBOV is een club voor iedereen. Nieuw is de opbouw van een Märklinbaan (6 x 1,20 m) met digitaalbesturing, maar ook HO-gelijkstroom – HOe – Oe – en N komen aan bod. Iedereen is welkom voor een bezoek – elke maandag van 20u tot 23u. Voor de ouderen zijn er middagen voorzien van 14u tot 17u. Hiervoor eerst beilen voor info aub!

### ARBAC/KBVVS

p/a Centraal Station – Gare Centrale  
1000 Brussel - Bruxelles



Après l'organisation de l'exposition "Le RER, Réseau Régional pour la Mobilité", à l'occasion du 70ème anniversaire de l'ARBAC, une exposition similaire est prévue à l'occasion des 25 ans du métro de Bruxelles au cours de l'automne 2001, sur le thème "Une infrastructure et un équipement performant pour le réseau des citoyens".

### KMYCA - Stoomgroep

Contactadres: De Ridder E.,  
Pater Vertentenstraat 53, 9220 Hamme  
Tel. 052 47 41 74



### KONINKLIJKE MODEL YACHT CLUB ANTWERPEN

Rijdagen op de clubbaan in het Rivierenhof te Antwerpen (spoorbaan met spoorwijdten 2 1/2", 3 1/2", 5"); 11 maart, 8 april, 13 mei, 10 juni, 8 juli, 12 augustus, 9 september, 14 oktober 2001.

### STOOMGROEP TURNHOUT

p/a D. Bellemans, Heizijde 25, 2300 Turnhout  
Tel. 014 41 90 74

Rijseizoen 2001 in het stadspark van Turnhout:  
opening op 1 april; daarna elke zaterdag, zondag en feestdag rijdag in het park, van 13u tot 18u.

Internationale stoomdagen: 2, 3, 4 juni 2001  
Zomerstoomdagen: 15, 18, 19 augustus 2001

### KOLENSPOOR

p/a Hoogstraat 140, bus b  
3665 As  
Tel. 089 62 28 67

Na de officiële opening in september 2000 van het traject Eisdén – As – Genk, organiseerde de vzw Kolenspoor Kerstritten in december II. Vanaf het toeristisch seizoen 2001 plant het Kolenspoor regelmatig ritten op zon- en feestdagen. Bovendien kunnen vanaf januari 2001 op aanvraag evenementen georganiseerd worden in de restaurantwagons en de cafeteria, eventueel in combinatie met treintritten naar Eisdén of Genk, met een bezoek aan het mijnmuseum.



### VLAAMS TRAM- EN AUTOBUSMUSEUM

Verniging zonder winstbejag, opgericht op 15 januari 1999  
Bijlagen B.S. 26.08.1999 Akte N. 12216

Via TAM ■ Diksmuidelaan 42 ■ B-2600 Antwerpen-Berchem

Het Vlaams Tram- en Autobusmuseum opent zijn deuren op zondag 6 mei 2001 en zal toegankelijk zijn elke zaterdag, zondag, wettelijke feestdagen en 11 juli tot en met 15 oktober 2001, telkens van 14 uur tot en met 18 uur.

De individuele inkomprijs bedraagt 100 BEF. Prijsverminderingen zijn voorzien voor senioren en groepen. Kinderen tot en met 12 jaar en vergezeld van een volwassene hebben gratis toegang.

Het museum is ondergebracht in de unieke tramloods van de Groenthoek, Diksmuidelaan 44 in Berchem. Het gebouw is beschermd als monument en de dakconstructie overspant een oppervlakte van meer dan 4.600 m<sup>2</sup>, zonder enige ondersteuning van palen.

De verzameling omvat thans meer dan 40 trams en bussen. Ook het Genese trammaterieel is er ondergebracht. Een foto- en documentenexpo geeft een overzicht van meer dan 100 jaar stads- en streekvervoer in Vlaanderen.

Er is tevens een verkoopstand waar boeken, postkaarten en documentatie kan aangeschaft worden.

Het museum is vlot bereikbaar met het openbaar vervoer. Het ligt in de onmiddellijke buurt van het NMVB-station Antwerpen-Berchem. Tramlijnen 8 (Eksterlaar – Lambermont) en 11 (Eksterlaar – Melkmarkt) hebben een halte om de hoek. Buslijn 16 (Centraal Station – Morise) stopt voor de ingang van het museum.

Een bezoek aan dit nieuwe museum zal u ongetwijfeld bijlijven ! Kom eens langs !



### MOMA

Info: Together bvba/sprl  
Av. Des Volontaires / Vrijwilligerslaan 19  
1160 Brussel / Bruxelles  
Tel. 02 743 47 87

MOMA – Salon du Modélisme et Maquettisme – Salon van Modelbouw en Maquetttenbouw

17 – 18 mars 2001 – Palais 12 Heysel / Bruxelles  
17 – 18 maart 2001 – Paleis 12 Heizel / Brussel

### 9ème SALON INTERNATIONAL DU MODELISME A CHARLEROI

7 et 8 avril 2001, au Palais des Expositions, Hall 2

De très nombreux réseaux ferroviaires Z, N, O, HO, LGB et vapeur vive, expositions d'avions, hélicoptères, concours de maquettisme, voitures électriques, grande bourse d'échange

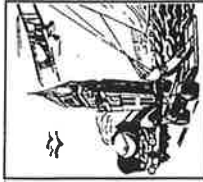

### GROOTS MODELSPOOREVENEMENT TE MAASTRICHT

23, 24, 25 maart 2001, in het M.E.C.C.  
vrijdag 11u-18u, zaterdag 9u-18u, zondag 9u-18u

ARBAC

SIEGE SOCIAL :  
Gala de  
Bruxelles-Central  
1000 BRUXELLES

A.S.B.L. - FONDÉE EN 1900 -

V.Z.W. - GESTICHT IN 1900 -



ASSOCIATION ROYALE BELGE DES AMIS DES CHEMINS DE FER

KBVVS

MAATSCHAPPEL  
Brussel-Centraal  
Station  
1000 BRUSSEL

KON. BELGISCHE VERENIGING DER VRIENDEN VAN HET SPOOR

#### REUNIONS

Chaque mardi non férié de 20 h. à 22 h. 30 dans nos locaux de la station STIB "ANNEESSENS" (en-tête place Fontainas).

- Portefeuille de lecture: magazines, publications, revues...
- Bibliothèque (de 20 à 21 h.).

Le dernier mardi du mois, sauf en juillet août, projections de films, vidéos ou diapositives à 20 h. 30

De laatste dinsdag van de maand, behalve in juli en augustus, films, videos of diaprojecties om 20 u. 30

#### VERGADERINGEN

Iedere dinsdag van 20 u. tot 22 u. 30 in onze lokalen van het MIVB station "ANNEESSENS" (ingang Fontainasplein).

- Tijdschriften & publikaties ter beschikking.
- Bibliotheek van 20 tot 21 u.

De laatste dinsdag van de maand, behalve in juli en augustus, films, videos of diaprojecties om 20 u. 30

### 3de INTERNATIONALE MODELSPOORTOONSTELLING BLANKENBERGE 24, 25, 26 en 27 MEI 2001

Tijdens het hemelvaartweekend van 2001, organiseert de stad Blankenberge voor de 3de keer een groots opgevatte tentoonstelling van modelspoorbanen.

Na het succes van de tentoonstelling in 1997 en 1999, zullen ook in 2001 duizenden bezoekers de weg vinden naar het unieke decor van het Blankenbergse casino dat zijn 3 grote zalen voor het treinnimnend publiek zal openstellen.

Houd nu al het weekend van 24 tot 27 mei 2001 vrij!  
Het wordt een denderend trein succes!

Inlichtingen:  
VVV Blankenberge, Modelspoorontentoonstelling,  
Leopold III-plein,  
B - 8370 Blankenberge  
☎ (050)41 22 27 - fax (050)41 61 39

### EXPOSITION INTERNATIONALE DE TRAINS MINIATURES BLANKENBERGE LE 24, 25, 26 et 27 MAI 2001

Pendant le week-end de l'Ascension la ville de Blankenberge organise pour la troisième fois une sublime exposition de trains miniatures.

Après le succès de l'exposition '97 et '99, nous espérons pouvoir accueillir des milliers de visiteurs. Le décor féerique des différentes salles du casino emportera le visiteur dans un autre monde.

Réservez désormais le week-end du 24 au 27 mai 2001.  
Il sera sans aucune doute formidable et inoubliable.

Renseignements:  
VVV Blankenberge, Exposition trains miniatures,  
Leopold III-plein,  
B - 8370 Blankenberge  
☎ (050)41 22 27 - fax (050)41 61 39

CLUB FERROVIAIRE FROIDMONT LOCOMOTION - RIXENSART

Société: 42, Avenue Winterberg - B 1330 Rixensart - Tél: 02/654.05.79

Internet : <http://users.skynet.be/sky34004/cffl.html>

## « LA LIGNE DU LUXEMBOURG » 2<sup>ème</sup> impression

Voici enfin un ouvrage dédié à cette grande ligne de nos chemins de fer. Si la chronologie historique est naturellement présente, c'est surtout la petite histoire de cette fabuleuse ligne qui en est le thème majeur.

Jean Dubuffet, cheminot au sens noble du terme a connu la traction vapeur, Diesel et électrique et a parcouru cet axe aux commandes d'innombrables trains de toutes natures. Il nous la raconte cette petite histoire, avec précision et talent. Ses souvenirs nous apportent connaissances, richesses et découvertes... que d'incédits ! Jean Dubuffet nous offre un texte original et complet que le Club Ferroviaire de Rixensart (C.F.F.L.) a l'honneur de publier intégralement.

Des photographies anciennes et actuelles jalonnent le texte, parmi celles-ci de nombreuses photos inédites réalisées par des photographes confirmés.

Ce livre de 104 pages se présente sous le format A4 (210x297 mm) ;

- Papier couché satiné ;
- Broché et cousu en fil de lin ;
- Couverture souple et plastifiée en quadricromie ;
- 72 photos dont 18 en couleurs.

Cet ouvrage de qualité, disponible au prix de BEF 975, plus frais de port (BEF 120), est à commander auprès du C.F.F.L. - RIXENSART, avenue Winterberg, 42 - B 1330 Rixensart

L'expédition se fera dès réception de votre règlement au compte bancaire numéro 310-0909190-95 du CFFL - RIXENSART, ou d'un chèque barré à l'ordre du C.F.F.L. Nous vous souhaitons d'ores et déjà une agréable lecture.

#### AUTRES PUBLICATIONS DU C.F.F.L.

*Abréviations télégraphiques et appellations symboliques des stations, haltes, gares, gares privées, dépendances et points d'arrêt en 1925 et 1991.*

Réalisé par Jean Dubuffet, cet ouvrage répertorie toutes les gares de Belgique d'après leurs noms

et/ou leurs abréviations télégraphiques ferroviaires. Ce document de 92 pages au format A4 est agrémenté de nombreux documents photographiques de valeur historique, et assemblé par une reliure métallique de qualité. Il est disponible au C.F.F.L. ou est à commander de la même manière décrite plus haut. Prix : BEF 320 (+ frais de port : BEF 60).



#### 75 JAAR NMBS IN 2001

Er zijn activiteiten gepland in de loop van 2001 (tentoonstellingen, speciale ritten). Het programma wordt bekendgemaakt tijdens een persconferentie die vermoedelijk einde maart 2001 zal plaatsvinden. Locomotief 29.013 zal in Meiningen (D) een grote herstelling ondergaan.

#### 75ème ANNIVERSAIRE DE LA SNCB EN 2001

Plusieurs activités sont prévues en 2001 (expositions, circulations de trains spéciaux). Le programme des événements sera présenté lors d'une conférence de presse qui sera probablement organisée fin mars 2001. La locomotive 29.013 est partie pour Meiningen (D) afin de subir une réparation générale.

# DIENSTREGELING 2001

1,13,20,24,27 Mei / 3,4,10,17,24 Juni / 2,9,16,23,30 September

## Smalspoor

elk uur vanaf 12u (H/T circa 25 min.)

1,8,15,21,22,29 Juli / 5,15,19,26 Augustus

Normaalspoor	Diesel	Stoom	Diesel
Maldegem	12.25	14.20	15.45
Balgerhoeke			16.00
Balgerhoeke	12.40	14.40	16.10
Eeklo	13.00	15.00	16.30
Eeklo	13.30	15.40	16.45
Balgerhoeke		16.00	
Balgerhoeke	13.50	16.05	17.05
Maldegem	14.05	16.25	17.20

Normaalspoor	Stoom	Diesel	Stoom
Maldegem	12.45	14.00	15.30
Balgerhoeke		14.15	15.50
Balgerhoeke	13.05	14.25	15.55
Eeklo	13.25	14.45	16.15
Eeklo	13.55	15.25	16.45
Balgerhoeke	14.15	15.45	
Balgerhoeke	14.20	15.55	17.05
Maldegem	14.40	16.10	17.25

VZW  
**STOOMCENTRUM**



**MALDEGEM**  
POSTBUS 23  
9900 MALDEGEM

## Smalspoor

elk uur vanaf 12u (H/T circa 25 min.)

Dienstregeling:

- Uurdienst van 10 tot 17 uur op Eekloo-Maldegem
- Smalspoor : doorlopend treinverkeer vanaf 10 uur

5, 6 Mei stoomdagen

11, 12 augustus : RAILFEEST

**AMSAC - Rijtuigen, "Vergaderlokaal" K1 ad en "Modelbaan" K3 b HO-modelbaan zowel voor gelijkstroom als wisselstroom. Standplaats in het goederenstation GENT-ZEEHAVEN Veenackerstraat te 9000 Gent.**

De vergaderingen gaan door in onze rijtuigen op maandagavond tussen 20u en 22u enkel voor de leden (lidgeld 1100 fr) Bezoek is mogelijk na afspraak met de nummers DDL (09)228.85.21 of MDW (09)236.55.39.

Iedere laatste zondag van maart en oktober is er een rijlbeurs voor modelbouw en speelgoed deze gaan door in onze rijtuigen tussen 9u en 13u. (inkom 50 fr. toegang + 1 consumatie) volgende rijlbeurs 25 maart 2001. Standhouders kunnen zich telefonisch melden, tafels vanaf 250 fr (per m²).

Verder zijn er werkvergaderingen die doorgaan op zaterdagmiddag en er zijn veel handen nodig om de rijtuigen terug in originele staat te brengen. Kennis en werkracht zijn steeds welkom

# Programme

Chemin de Fer de Sprimont ouvre ses portes de Mai à Sept  
Le Premier départ est à 14h30.

Chemin de Fer de Sprimont  
Rue de Mierdy, 2  
4140 SPRIMONT

## Programme de la saison 2001

D 22/04/2001	Rallye Touristique et Début des Festivités des 20 ans : "Les Transports en Ourthe - Ambliève - Vesdre"
D 06/05/2001	Réouverture de la Saison - Circulation des Trains CFS et des Bus Parisiens Route de la Pierre Spéciale Sprimont - Esneux en bus Vicinal Exposition : La Batellerie sur l'Ourthe à la Maison de la Laiterie à Méry
D 20/05/2001	Circulation des Trains CFS et des Bus Parisiens vers le Musée de la Pierre
D 03/06/2001	Circulation des Trains CFS et des Bus Parisiens vers le Musée de la Pierre Route du "Tram" Sprimont - Trooz en bus Vicinal Expositions sur les transports sur la Vesdre et sur le Vicinal
D 17/06/2001	Circulation des Trains CFS et des Bus Parisiens vers le Musée de la Pierre
D 01/07/2001	Circulation des Trains CFS et des Bus Parisiens vers le Musée de la Pierre Route de la Pierre" Sprimont - Comblain en bus Vicinal Expositions sur le Vicinal en Ourthe - Ambliève au Musée Communal de Comblain
D 15/07/2001	Circulation des Trains CFS et des Bus Parisiens vers le Musée de la Pierre
D 05/08/2001	Circulation des Trains CFS et des Bus Parisiens vers le Musée de la Pierre Marché Artisanal et Rassemblement de Bus Anciens
D 18/08/2001	Circulation des Trains CFS et des Bus Parisiens vers le Musée de la Pierre
D 02/09/2001	Circulation des Trains CFS et des Bus Parisiens vers le Musée de la Pierre
S 08/09/2001 D 09/09/2001	Journées du Patrimoine "Week-End Militaire" Circulation d'un train et de véhicules militaires et exposition Circulation des Trains CFS et des Bus Parisiens vers le Musée de la Pierre
D 16/09/2001	Circulation des Trains CFS et des Bus Parisiens vers le Musée de la Pierre
S 06/10/2001 D 07/10/2001	Exposition de Clôture des festivités des 20 ans "Les Transports en Ourthe - Ambliève - Vesdre" Circulations Vapeurs

Remarque : Toutes ces dates et activités sont encore susceptibles d'être adaptées.

Chemin de Fer de Sprimont

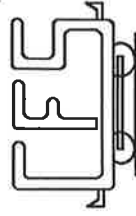



## MUSEUM VAN DE BELGISCHE SPOORWEGEN MUSEE DES CHEMINS DE FER BELGES

### NIEUWIGHEDEN - NOUVEAUTES : 20/01/2001

#### Geschiedenis - Histoire :

##### Opnieuw verkrijgbaar / De nouveau disponible

La ligne du Luxembourg, petite histoire de la ligne Bruxelles - Arlon, de sa construction à nos jours, J.Dubuffet, CFEL Edition, 1998: **975 BEF** (24,17 Euro)

#### Diversen - Divers :

Kalender / Calendrier 2001, PFT - Edibianchard: **403 BEF** (10 Euro)

#### Fotoalbums - Albums Photos :

En Belgique sur les rails d'autrefois / Belgique langs de spoorweg van weleer; 1931 - 1965, H.G.Hesselink - O.Geerinck - J.Banaudo, Editions du Cabri, 2000: **In herdruk / En réimpression**

#### Tijdschriften - Périodiques : (prijs per tijdschrift - prix par périodique)

- Rail & Traction, cahiers de documentation ferroviaire, ARBAC, n° 141: **160 BEF** (3,97 Euro)
- En ligne, Revue trimestrielle; PFT: **303 BEF** (7,50 Euro)
- Op de baan, driemaandelijkse tijdschrift; TSP: **303 BEF** (7,50 Euro)
- Trans-fer, Périodique trimestriel, GTF: **200 BEF** (4,96 Euro)
- Wagen / Wagon type Shimms: **20 BEF** (0,50 Euro)
- Wagen / Wagon type Zacs: **30 BEF** (0,74 Euro)
- Wagen / Wagon type Tads: **50 BEF** (1,24 Euro)
- Diesellocomotief reeks / Locomotive diesel série 77 (Velleije / Feuillet): **150 BEF** (3,72 Euro)
- Pochette met de 4 zegels / avec les 4 timbres: **250 BEF** (6,20 Euro)

### Eveneens verkrijgbaar in het museum - Egalement disponible au musée

De spoorwegzegels van de Reeks 2000 - Les timbres chemin de fer de la série 2000 :

- Wagen / Wagon type Shimms: **20 BEF** (0,50 Euro)
- Wagen / Wagon type Zacs: **30 BEF** (0,74 Euro)
- Wagen / Wagon type Tads: **50 BEF** (1,24 Euro)
- Diesellocomotief reeks / Locomotive diesel série 77 (Velleije / Feuillet): **150 BEF** (3,72 Euro)
- Pochette met de 4 zegels / avec les 4 timbres: **250 BEF** (6,20 Euro)

#### MUSEUM VAN DE BELGISCHE SPOORWEGEN

Station Brussel-Noord  
Vooruitgangstraat, 76  
1030 BRUSSEL  
Telefoon: 02/224.62.79  
Fax : 02/224.62.43

#### MUSEE DES CHEMINS DE FER BELGES

Gare de Bruxelles-Nord  
rue du Progrès, 76  
1030 BRUXELLES  
Téléphone: 02/224.62.79  
Fax : 02/224.62.43

Het Museum is toegankelijk voor het publiek het ganse jaar door, van maandag tot vrijdag, en op elke eerste zaterdag van de maand, telkens van 9u00 tot 16u30;

Het Museum is gesloten op de overige zaterdagen, zondagen en feestdagen.

Tijdens de week is slechts de benedenzaal te bezichtigen, de eerste zaterdag van de maand zijn de twee zalen toegankelijk.

Le Musée est accessible au public pendant toute l'année, du lundi au vendredi,

ainsi que le premier samedi de chaque mois, de 9h00 à 16h30;

Le Musée est fermé les autres samedis, les dimanches et jours fériés.

La salle de l'étage n'est pas accessible en semaine, le premier samedi du mois les deux salles sont ouvertes.



#### Publicatie van de Werkgroep Spoorweggeschiedenis:

### FRANSTALIGE EN NEDERLANDSTALIGE WOORDENLIJST VAN STOOMLOCOMOTIEFTERMEN

Alfabetische lijst van ong. 350 stoomlocomotief termen (Frans/Nederlands en Nederlands/Frans), in drie tabellen, waarvan één tabel met een opsomming per thema, gebaseerd op de indeling van het boek "Vapeur en Belgique - Tome I" van Phil Dambly (Uitg. Edibianchard), dat tot nu toe niet in het Nederlands gepubliceerd werd.

#### Publication du Groupe de Travail d'Histoire Ferroviaire:

### GLOSSAIRE EN LANGUE FRANCAISE ET NEERLANDAISE DES TERMES RELATIVES A LA LOCOMOTIVE A VAPEUR

Liste alphabétique d'env. 350 termes relatifs à la locomotive à vapeur (français/néerlandais et néerlandais/français); trois tableaux, dont un tableau avec une classification thématique selon le Tome I de l'ouvrage "Vapeur en Belgique" de Phil Dambly (Ed. Edibianchard), qui n'a pas, jusqu'à présent, été publié en néerlandais.

40 blz., prijs: 200,- fr., verzending inbegrepen (buitenland: 220,- fr.)

40 pages, prix: 200,- fr., envoi compris (étranger: 220,- fr.)

(PCR/CCP 000-0395463-91 - J. Van Olmen, Holle Eikgaard 45, 2550 Kontich)

### ASSOCIATION FERROVIAIRE DES CHEMINOTS DE CHARLEROI (AFCC)

À la fin de l'année 2000, l'A.F.C.C. a fait paraître aux Éditions Bianchart son dernier ouvrage : « Les Chemins de fer Vicinaux dans la Province de Brabant. » Il s'agit d'une refonte complète de la traduction française du livre de Jos NEYENS (De Buurtsporwegen in de Provincie Brabant) que l'association avait éditée il y a quelques années. La présentation est la même que celle de l'ouvrage précédent de l'AFCC consacré aux Tramuways Vicinaux de Charleroi et du Centre de façon à présenter de nombreuses photos (281) largement commentées.

C'est en 1993, à l'occasion du 150<sup>e</sup> anniversaire de l'arrivée du rail à Charleroi que l'A.F.C.C. s'est lancée dans la création d'ouvrages relatifs à l'histoire du rail en commençant par « 150 ans du rail dans la région de Charleroi » (épuisé). Ont suivi : les fascicules sur « L'évolution du réseau belge » et « Les embranchements ferroviaires des charbonnages de Monceau-Fontaine », un livre sur « Les Tramu Vers de Charleroi » et les deux ouvrages mentionnés ci-dessus.

Poursuivant ses études sur les chemins de fer vicinaux, l'A.F.C.C. réunit actuellement de la documentation sur leur développement dans les provinces de Namur et du Luxembourg. Elle est aussi bien avancée dans un travail relatif aux charbonnages des Bassins de Charleroi et du Centre dans leurs relations avec le rail.

La section « Modélisme » achève la construction d'un grand réseau établi dans son local en gare de Charleroi-Sud.





Le 15 janvier dernier, la Commission de Modélisme de Febelrail a élu pour la dixième fois (!) les **Modèles de l'Année**.

Cette élection a eu pour but, dès le début, de pousser les marques de trains miniatures à produire plus de modèles belges et de meilleure qualité. On peut dire que ce but a été pleinement atteint.

En effet, le modèle qui subit avec succès cette évaluation impitoyable mais toujours objective se voit classé parmi les meilleurs modèles belges. Les fabricants le savent maintenant: le seul critère qui nous sert pour juger un modèle, c'est la fidélité au réel!

C'en est fini des modèles "passe-partout" simplement repeints et munis d'inscriptions fantaisistes: la documentation, les photos et la compétence des membres du jury garantissent qu'un tel modèle ne réussira pas l'examen de passage !

Les résultats des dernières années nous montrent que les normes NEM sont de mieux en mieux respectées. La qualité de roulement des modèles et le respect de l'échelle sont aussi en progrès. Un modèle hors normes n'est même plus pris en considération.

L'année passée a vu l'apparition d'environ 80 modèles belges. Cela nous confirme que le marché belge est en pleine expansion. Et cela laisse espérer la production de nouveaux modèles de locomotives, voitures et wagons marchandises typiquement belges: le marché est là .  
Vous saurez y contribuer en nous communiquant vos souhaits!

Le travail d'évaluation n'était pas facile dans la catégorie du matériel traction: les 4 locomotives présentées ont été évaluées successivement par plusieurs équipes de membres du jury et c'est **Märklin** qui remporte la victoire avec son modèle de la loco du **type 81**. Le jury aimerait attirer l'attention sur le fait qu'il n'y a pas de mauvais modèles dans cette catégorie (bien que la Trix '2201' mérite une meilleure motorisation pour son prix). On notera que les locomotives présentées sont représentatives d'époques NEM différentes. Même si plusieurs modèles se tiennent de très près dans le classement, il n'y a qu'un seul **modèle de l'année**.

Le vainqueur absolu dans la catégorie des voitures est **la T2 de Rivarossi**. Un modèle attendu avec impatience pour le marché belge, et qui mérite absolument d'être acheté !  
La version Jouef/LS-Models n'a malheureusement pas réussi le même score: il y a incompatibilité entre la numérotation (2e tranche) et la version reproduite (1e tranche).  
Par souci d'économie, les voitures K2 de OVB-Models ont reçu les mêmes bogies que le type K1.  
C'est impardonnable pour des modèles de ce prix.

Parmi les wagons de marchandises, la firme **OS.KAR** nous a surpris avec la représentation excellente du wagon du type **Remms**. Ce nouveau venu semble déterminé de prendre une place de choix sur le marché belge. Excellent choix du modèle et bonne qualité de finition. De bon augure pour les prochains modèles annoncés !

Cette année, il y a un modèle dans la catégorie Décor qui a séduit tous les membres du jury: **la cabine de signalisation Saxby**, présentée par **Kibri**. Un modèle facile à monter, typiquement belge, qui mérite de figurer sur chaque réseau, tant son prototype a connu une longue vie.  
Il manque toujours d'accessoires ferroviaires belges (à part les produits disponibles chez Jocardis). Espérons que Kibri et d'autres nous offriront d'autres produits bien de chez nous.

La remise officielle des diplômes aura lieu lors de l'ouverture officielle de l'exposition 'Sporwegen voor Toeristen', le jeudi 24 mai 2001, à 18:30 à l'Hotel de Ville (Stadhuis) à Blankenberge.

Pour tous renseignements sur Febelrail adressez-vous à Febelrail, Holle Eikaard 45, B-2550 KONTICH, ou visitez le site web [www.febelrail.net](http://www.febelrail.net) .

Les modèles jugés ont été gracieusement mis à notre disposition par **Jocardis à Enghien, et Modelbouwcenter West-Vlaanderen à Bruges**. Qu'ils en soient remerciés.



Op 15 januari jongstleden heeft de Modelbouwcommissie van Febelrail voor de 10e maal (!) het Model van het Jaar gekozen.

Deze verkiezing, die voor 10 jaar bescheiden begon als een poging om de modelspoorfabrikanten ertoe aan te zetten meer, en zo mogelijk betere Belgische modellen op de markt te brengen, is ondertussen uitgegroeid tot een waardemeter in de Belgische modelspoorwereld.

Inderdaad, een model dat deze meedogenloze en ongenadig harde maar steeds objectieve waardering overleeft weet dat het behoort tot het kruim van de Belgische modellen. Alle modelspoorfabrikanten weten waaraan zich te houden: een model dat als Belgisch op de markt gebracht wordt moet voldoen aan één welomschreven voorwaarde: de enige maatstaf is de werkelijkheid !

Gedaan met de praktijken om een Duits passe-partout-model om te schilderen naar Belgische kleuren met een fantasie-nummering: de documentatie, de foto's, de originele plannen en het vakmanschap waarover de leden van de Modelbouwcommissie beschikken zijn voldoende garantie om dergelijke uitspattingen te onderscheppen.

De resultaten van voorbije jaren laten zien dat de gekeurde modellen steeds beter voldoen aan de eisen. De NEM-normen inzake uitwisselbare kortkoppelingen, gebruik van standaard-assen en standaardbuffers worden tegenwoordig nagenoeg altijd nageleefd. De beschrijving van de modellen is nu meestal correct uitgevoerd naar kleur en inhoud; de rij-eigenschappen zijn enorm verbeterd en qua afmetingen voldoen de meeste modellen aan de afmetingen volgens de originele bouwplannen.

Voor het derde jaar op rij is de keuring gespreid moeten worden over twee zaterdagen. Dit feit bewijst dat er steeds meer Belgische modellen op de markt komen, en dat die ook blijkbaar allemaal verkocht raken ! De Belgische modeltreinwereld is in volle expansie en dat kan ons als modelspoorliefhebbers alleen maar verheugen. Een grotere afzetmarkt is inderdaad voor een firma steeds moeilijker te negeren en laat ons toe steeds meer druk uit te oefenen om echt typisch Belgische modellen geproduceerd te krijgen.

Dit jaar verschenen weer zo'n 80 (!) modellen naar Belgisch voorbeeld, waarvan alle echt nieuwe modellen de keuring ondergingen (de hernummerde of herschilderde modellen niet). Er zitten af en toe nog echte 'draken' tussen maar over het algemeen is de kwaliteit en de uitvoering tegenwoordig bevredigend te noemen.

In de categorie van het tractiematerieel kwamen vier locomotieven in aanmerking. Het was niet eenvoudig om het eindresultaat te bepalen en alle modellen werden tweemaal gekeurd door een andere groep juryleden.

Dit jaar kaapt **Märklin** de prijs weg met zijn model van de **stoomlocomotief type 81**.

We moeten hierbij benadrukken dat de scores zodanig dicht bij elkaar liggen dat er geen slechte modellen meer bij zijn (alhoewel de Trix-versie van de '2201' voor zijn prijs beter verdient dan een 3-polige motor) en elk van de locomotieven bedoeld is voor een ander tijdperk - dus mekaar niet beconcurreren voor een afzetmarkt - maar uiteindelijk kan er naar percentage maar een de winnaar zijn.

In de categorie van de rijtuigen is de overtuigende winnaar het rijtuig **type T2 van Rivarossi**. Dit model werd al lang verwacht op de Belgische modeltreinmarkt en het wachten was de moeite waard ! Het is jammer dat Jouef op zijn model dezelfde fout in de beschrijving begaan heeft als op de Franse versie ervan. Een beetje meer aandacht kan hier de moeite lonen.

De K2-rijtuigen werden uit misplaatste zuinigheid voorzien van de verkeerde draaistellen. Zoiets is voor modellen in deze prijsklasse onvergefelijk. Jammer genoeg weten de meeste modelliefhebbers niet genoeg over het grote voorbeeld en zullen deze modellen vlot over de toonbank gaan.

Uit het grote aantal nieuwe goederenwagens die het voorbije jaar aangeboden werden springt er één duidelijk naar voren: de firma **OS.KAR** sleept hier als nieuwkomer op de Belgische markt al direkt een diploma in de wacht met de hoofdprijs voor zijn model van de platte wagen type **Remms** (cat.nr 4002). Met de keuze van dit model en de perfecte uitvoering ervan op schaal blijkt deze firma vastbesloten om zich direkt een eersterangsplaats te veroveren bij de modelspoorliefhebbers. Dat belooft voor de toekomst !

Voor het eerst sedert meerdere jaren is er ook in de categorie Decor een model dat de modelspoorliefhebber doet watertanden: de **signalisatiepost type SAXBY** (uitgebracht door Kibri) mag voortaan op een baan naar Belgisch voorbeeld eigenlijk niet meer ontbreken. Het gaat hier om een gebouw dat onlosmakelijk verbonden is met de spoorweg en dat bovendien eenvoudig en toch perfect te bouwen is.

Er is op de markt nog een leemte wat betreft typisch Belgische spoorweg-accessoires: stationsgebouwtjes, schuilhuisjes, perronlichten, enzovoort. Moge deze erkenning een aansporing zijn voor Kibri en andere merken om ook aandacht te schenken aan de omgeving naast de rails op een Belgische modelbaan.

De overhandiging van de diploma's aan de winnende firma's zal plaatsvinden op donderdag 24 mei eerstkomend om 18:30 u, na de openingsreceptie van de tentoonstelling 'Spoorwegen voor Toeristen', op het Stadhuis in Blankenberge.

Voor alle verdere informatie over de werking van de Modelbouwcommissie of over Febelrail in het algemeen: schrijf naar **Febelrail, p/a Holle Eikaard 45, B-2550 Kontich**, of surf naar [www.febelrail.net](http://www.febelrail.net)

De gekeurde modellen werd met plezier en belangeloos uitgeleend door **Jocadis in Edingen** en **Modelbouwcenter West-Vlaanderen te Brugge**.



# FEBELRAIL MODEL VAN HET JAAR - MODELE DE L'ANNEE 2000

Mark	Referance	Bedrijfsnummer	Opschrift	1.1 Belangrijkste afm	1.2 Detailafmetingen	Cotes de detail	1. Total	2.1 Algemene Indruk	2.2 Details	2.3 Kleurweergave	2.4 Beschrijving	2. Total	3.1 Technische Opt	3.2 Nem-normen	3.3 Rij-eigenschappen	3.4 Bijkomende functies	3. Total	Keuze - Opportuniteit	Keuze - Aantrekkelijkheid	4. Total	Eindscore %
				1.1 Belangrijkste afm	1.2 Detailafmetingen	Cotes de detail	1. Total	2.1 Algemene Indruk	2.2 Details	2.3 Kleurweergave	2.4 Beschrijving	2. Total	3.1 Technische Opt	3.2 Nem-normen	3.3 Rij-eigenschappen	3.4 Bijkomende functies	3. Total	Keuze - Opportuniteit	Keuze - Aantrekkelijkheid	4. Total	Eindscore %
				Aardig model, maar jammer genoeg op schaal 1/100. Belle livrée sur un modèle à l'échelle 1/100.																	
	Roco	45.400	I 6 'Vauban'																		
				Actuele livree op het basismodel uit 1992. Erg bruikbaar in moderne treinstaanstellingen. Cette voiture mérite sa place dans les rames modernes - même les trains P ! Le modèle de 1992 a reçu la tout dernière décoration. Peut-être le gris des bas de caisse est un peu clair. le blanc des marquages ressort très peu.																	
	Roco	44.646	I 6 couchette																		
				Il s'agit de nouveau d'une ré-édition du modèle datant de 1991.																	
	<b>Goederenwagens - Wagons Marchandises :</b>																				
1.	OS.KAR	4002	Remms	83,34	100,00	88,89	88,33	82,50	100,00	53,33	81,04	100,00	100,00	100,00	100,00	-	100,00			100,00	92,48
				Een prachtscore voor deze nieuwkomer op de modelreimarkt. Goede keuze van model voor de Belgische markt. Zo zouden er meer moeten zijn; dat belooft voor de toekomst ! Résultat impressionnant pour ce nouveau venu sur le marché. Modèle bien choisi pour les modelistes Belge. Continuez l'effort !																	
2.	KAM	250103	Transport de Poissons	100,00	60,00	86,67	88,33	47,50	100,00	100,00	83,96	100,00	100,00	100,00	100,00	-	100,00			80,00	87,66
				Deze uitgave in eigen beheer (maar al uitverkocht) bewijst wat er mogelijk is op basis van een bestaand Duits basismodel. Ce wagon en série limitée (déjà épuisé) montre ce qui est possible à partir d'un modèle de base allemand existant.																	
3.	Kleinmodellbahn	71/2000	Eaos	100,00	80,00	93,33	100,00	65,00	100,00	100,00	91,25	65,00	100,00	100,00	100,00	-	88,33			72,00	86,23
				Model quasi volledig conform aan zijn voorbeeld. Veel beter kan niet meer. Alleen de keuze van dit gespecialiseerde model viel wat tegen. Très fidèle au prototype. Il s'agit malheureusement d'un wagon assez peu répandu puisque dédié à quelques relations interportuaires.																	
4.	Kleinmodellbahn	74 & 75/2000	Eaos Interry & NV Ferryboats	100,00	80,00	93,33	100,00	65,00	76,67	100,00	85,42	65,00	100,00	100,00	100,00	-	88,33			72,00	84,77
				Dit model is even perfect afgewerkt als de blauwe variant, maar hier zweemt de bruine kleur teveel naar 'chocolade' Modèle de la même qualité de finition que la version bleue; la couleur par contre se rapproche trop fort du 'chocolat au lait'.																	
5.	Liliput	L222707	Glms	96,40	90,00	94,27	100,00	65,00	100,00	65,00	82,50	55,00	100,00	100,00	100,00	-	85,00			67,14	82,23
				Heruitgave van een oud Liliput-model dat bruikbaar toen al ver vooruit op zijn tijd was. De wagen hangt te laag door de te kleine wielen, en de (verende) buffers zijn iets te kort. Il s'agit de la ré-édition d'un modèle déjà ancien. A l'époque de sa sortie, ce wagon se distinguait par une gravure des plus fines et un excellent respect de l'échelle. Ses nouveaux essieux de trop petit diamètre présentent un jeu important et diminuent par trop la hauteur du wagon. Les nouveaux tampons, à ressort, sont un peu trop courts.																	
6.	Laser/Jocadis	1071/51	Hf	90,00	80,00	86,67	100,00	100,00	100,00	100,00	85,00	96,25	100,00	71,43	70,00	-	80,48			54,29	79,42
				Heel goed afgewerkt model, maar de beperkte inzetbaarheid kost wat punten in het eindtotaal. Modèle réproduit fidèlement. Son utilisation limitée a malheureusement influencé le score final.																	
7.	Sachsenmodelle/Jocadis	16263	Z	100,00	50,00	83,33	100,00	20,00	100,00	100,00	80,00	100,00	100,00	100,00	100,00	-	100,00			54,29	79,40
				Ketelwagentjes Wagons cifernes																	
				Deze modellen wijken in details nogal wat af van de beschikbare foto's. Niettemin zijn het heel opvallende wagentjes, heel bruikbaar voor een baan in tijdperk III. Les photos disponibles nous montrent des wagons qui diffèrent en détails des modèles. Ce sont néanmoins des modèles très réussis et parfaits pour un réseau situé en époque III.																	
8.	Roco	46.653	G 'Dresden'	75,79	40,00	63,86	76,67	100,00	100,00	100,00	94,17	100,00	100,00	100,00	100,00	-	100,00			54,29	78,08
				De afwerking van het model stemt volledig overeen met foto's. De afmetingen wijken in details af van het plan. Model is welkom voor de liefhebbers van periode III. Wagon 'Armistice' fort bien reproduit si on se réfère aux photos. Parfait pour un réseau en époque III.																	

# FEBELRAIL MODEL VAN HET JAAR - MODELE DE L'ANNEE 2000

Marque	Catalogoogn	Bedrijfsnummer	Inscriptions	1.1 Belangrijkste afm Cotes principales	1.2 Detailafmetingen Cotes de détail	1. Totaal	2.1 Algemene Indruk Aspect Général	2.2 Details	2.3 Kleurweergave Rendu de la couleur	2.4 Beschrijving Inscriptions	2. Totaal	3.1 Technische Opt Solutions techniques	3.2 Nem-normen Conformité NEM	3.3 Rij-eigenschappen Qualités de roulement	3.4 Bijkomende functies Fonctions Accessoires	3. Totaal	Keuze - Opportuniteit Choix du Modèle	Keuze - Aantrekkelijkheid Modèle attrayant	4. Totaal	Eindscore %
9.	Sachsenmodelle railreinigingswagen wagon nettoyeur	16197	G	85,27	100,00	90,18	100,00	30,00	100,00	100,00	82,50	100,00	100,00	100,00	100,00	-	100,00	28,57	75,31	
				Dit model komt overeen met de foto's die ervan beschikbaar zijn. Dit is de eerste railreinigingswagen die realistisch op de baan (in tijdperk III) ingezet kan worden. Modèle absolument conforme aux photos disponibles. Enfin un wagon nettoyeur réaliste, qui ne choquera pas dans une rame. Epoque III exclusivement.																
10.	Piko	95.493	E	41,91	48,57	44,13	46,67	37,50	100,00	100,00	71,04	100,00	100,00	100,00	-	100,00	86,00	75,29		
				Heruitgave van een heel oud, erg gelijkend model van Piko. De kleurcombinatie van witte beschrijving en groene kast situeert dit model als eerste in periode II (waarvoor er nog geen Belgische lok beschikbaar is...) Réédition d'un très ancien modèle de la marque, qui présente assez de similitudes avec un wagon belge pour permettre une reproduction plus ou moins correcte. Attention, le marquage appliqué situe ce wagon avant la seconde guerre mondiale. Vous avez la loco pour cette période ?																
11.	Märklin (Z)	82414	Habins B-Cargo Nordwagon	80,00	35,71	65,24	70,00	20,00	100,00	100,00	72,50	100,00	100,00	100,00	-	100,00	60,00	74,43		
				De eerste Belgische goederenwagen in schaal Z ! Weliswaar ook weer een verbelgisch Duits basismodel. Le premier wagon belge à l'échelle Z, mais une fois de plus il s'agit d'un modèle de bas allemand avec livrée belge.																
12.	Roco	47.273	I	74,00	48,57	65,52	100,00	55,00	100,00	53,33	77,08	100,00	100,00	100,00	-	100,00	54,00	74,15		
				Transport de Poissons Visvervoer Leuk wagentje dat echter door een teveel aan details aan het Duitse basismodel doet denken. De beschrijving zou in het rood moeten zijn... Joli petit modèle dont le modèle de base allemande présente trop de détails pour la version belge. Les inscriptions devraient être peintes en rouge !																
13.	Laser (Jocadis)	1070/01	Es	61,91	40,00	54,60	65,00	100,00	30,00	65,00	65,00	100,00	57,14	46,67	-	67,94	100,00	71,88		
				Een specifiek belgisch type goederenwagen maar jammer genoeg nogal grof afgewerkt en met teleurstellende rij-eigenschappen. Modèle typiquement belge dont la finition et la qualité de roulement ne sont malheureusement pas au niveau de qualité actuel.																
14.	Piko	95.492	I	51,60	50,00	51,07	100,00	65,00	100,00	46,67	77,92	100,00	100,00	100,00	-	100,00	54,00	70,75		
				Visvervoer Poissons de Mer Poging tot reproductie van een Belgisch model maar jammer genoeg op het verkeerde basismodel... Kijk eens wat KAM hier gepresteerd heeft. Il s'agit d'une reproduction d'un modèle belge sur base d'un wagon allemand erroné... KAM a fait mieux avec son wagon frigorifique !																
15.	Märklin	set 47888	E	80,00	60,00	73,33	100,00	55,00	100,00	76,67	92,92	100,00	100,00	100,00	-	100,00	18,00	68,56		
				Ucs Eds Gklm Deze set lijkt een haastig bijeengezocht aantal Duitse modellen met een Belgisch kleurtje, bedoeld om te passen bij de lok type 122 van vorig jaar. Ce set semble être rien d'autre qu'une collection de modèles allemands repeints en livrée belge pour accompagner la loco du type 122 de l'année passée.																
16.	Liliput	L224407	Eaos	77,00	100,00	81,33	60,00	47,50	100,00	36,67	61,04	37,50	100,00	100,00	-	79,17	40,00	65,39		
				Ook hier een heruitgave van een oud Liliput-model dat ditmaal zijn leeftijd niet kan verbergen. Verkeerde opschriften op een reeds ten overvloed gereproduceerd model. Ce modèle n'est qu'une ré-édition du vieux modèle Liliput, qui a reçu des inscriptions erronées. Ce Eaos a déjà été reproduit à l'infini.																
17.	Lima	303722	Rils B-Cargo	93,34	1,43	62,70	58,33	20,00	10,00	100,00	47,08	100,00	100,00	100,00	-	100,00	50,00	64,95		
				Dit model heeft verkeerde kopwanden en foutief geplaatste trapjes. De kleur van de draaistellen is fout. Dossiers non conformes, marche-pieds mal placés, bogies : couleur fantaisiste.																



# FEBELRAIL MODEL VAN HET JAAR - MODELE DE L'ANNEE 2000

Marque	Catalognr	Bedrijfsnummer	Numeration	Inscriptions	1.1 Belangrijkste afm	1.2 Detailafmetingen	1. Total	2.1 Algemene indruk	2.2 Details	2.3 Kleurweergave	2.4 Beschrijving	2. Total	3.1 Technische Opt	3.2 Norm-normen	3.3 Rij-eigenschappen	3.4 Bijkomende functies	3. Total	Keuze - Opportuniteit	Keuze - Aantrekkelijkheid	4. Total	Eindscore %
18.	Sachsenmodelle	14.136	set G		50,80	48,57	<b>50,06</b>	46,67	37,50	76,67	76,67	<b>59,38</b>	100,00	100,00	76,67	-	<b>92,22</b>			<b>58,00</b>	<b>64,91</b>
					Deze wagentjes zijn gemaakt op een veel te kort Duits basismodel, het Belgische type 2511A (en werden zo opgemeten). Eigenlijk zijn dit modellen van het type 2021. De koelwagen lijkt nergens op... Les wagons fermés sont beaucoup trop courts pour le type qu'ils sont censés représenter d'après leurs marquages. Un modèle 100% belge aux dimensions très proches a pourtant existé. Quant au wagon frigorifique, nous n'avons rien trouvé qui y ressemble, de près ou de loin...																
19.	Roco	47.294	K		57,14	30,00	<b>29,05</b>	100,00	100,00	100,00	28,00	<b>82,00</b>	100,00	100,00	100,00	-	<b>100,00</b>			<b>48,57</b>	<b>64,90</b>
					Alweer een verbelgisch Duits basismodel, maar veel te kort om realistisch te zijn. De nouveau un modèle de base allemand beaucoup trop court pour reproduire fidèlement le modèle belge.																
20.	Sachsenmodelle/ Jocadis	52.032	set G	SPA Monopole	50,80	48,57	<b>50,06</b>	46,67	37,50	76,67	76,67	<b>59,38</b>	100,00	100,00	76,67	-	<b>92,22</b>			<b>48,57</b>	<b>62,56</b>
					Een leuke set van wagentjes met correcte beschrijving maar op een niet conform basismodel (zie de set van Sachsenmodelle - veel te kort) Les wagons fermés sont beaucoup trop courts pour le type qu'ils sont censés représenter, d'après leurs marquages. (cfr. le set de Sachsenmodelle)																
21.	Liliput	L221207	Sa		76,67	50,00	<b>67,78</b>	76,67	25,00	0,00	65,00	<b>41,67</b>	100,00	100,00	100,00	-	<b>100,00</b>			<b>14,00</b>	<b>55,86</b>
					Een heruitgave van een oud Liliput-model, gebaseerd op een Duits basismodel. De kolonel indertijd verantwoordelijk voor het pantserspoortje kan zich alleen zwarte wagons van dit type herinneren... Encore une ré-édition d'un vieux modèle Liliput d'origine de base allemande. Le colonel responsable du transport des blindés ne se rappelle que des wagons noirs dans son temps (jusqu'en 1980)...																
<b>Decorelementen - Elements Décor</b>																					
					Voor het eerst moeten we hier een onderscheid maken tussen 3 totaal verschillende soorten modeltrein-accessoires. De voorkeur van de jury ging hier uit naar de seinpost type Saxby van Kibri. Pour la première fois on doit faire la distinction entre 3 types de produit différents. Le jury a préféré la cabine de signalisation Saxby de Kibri.																
<b>Gebouwen - Bâtiments</b>																					
	Kibri	B-9483	<b>Seinpost type Saxby - Poste d'aiguillage Saxby</b>																		
	Artitec	10172	Signalisatiepost Brugge																		
<b>Voertuigen - Voitures</b>																					
					In de loop van het jaar verschenen een groot aantal voertuigen specifiek voor de Belgische markt. Hier mag speciaal de inspanning van de firma Rietze vermeld worden: zij brachten niet minder dan 19 verschillende Belgische modellen, méér dan voor eender welk ander land!																
					Un grand nombre de voitures typiquement belges ont apparé sur le marché belge. La firme Rietze a produit pas moins de 19 références typiquement belges, plus que pour n'importe quel autre pays!																
<b>Divers</b>																					
Preiser		10244	Personeel NMBS - Personnel SNCB																		
Preiser		10292	Belgische Politie - Police Belge																		
Preiser		10293	Gendarmerie Belge - Belgische Rijkswacht																		

**PRO - TRAM**

vzwd  
asbl  
Dokter Hemerijckxlaan 1  
1850 GRIMBERGEN

Tel.: 02/269.02.74 - 0496/77.77.43.  
E-mail: [pro\\_tram@hotmail.com](mailto:pro_tram@hotmail.com)

Grimbergen, 29 december 2000.

Beste heer Voorzitter, Geachte tramlieffhebber,

Wij werden op 15 december jongstleden door de Directie van De Lijn West-Vlaanderen ontvangen waarbij zij ons inlichtte dat zij hoopt om ALLE "BN" tramrijtuigen die er tot nu toe nog niet voor uitgerust zijn een middenstuk te kunnen plaatsen en er hierdoor (in eerste instantie) een "reorganisatie" van de stelplaats van Knokke zal plaatsvinden waardoor de zekerheid wegvalt dat het nog gestalde 'oude' materiaal er kan bewaard worden (van De Lijn/TTO en van Pro-Tram).

Hetzelfde lot ondergaat het materiaal dat momenteel nog aanwezig is in Diksmuide waarbij de VVM nog steeds plannen heeft om deze stelplaats te verkopen.

Terzelfdertijd is het kwasi zeker dat de stelplaats van Kalken voor de normale exploitatie weer in "ere" hersteld wordt, dat het er gestalde historisch materiaal zal moeten geëvacueerd worden en dat hun toekomst méér dan onzeker lijkt.

Men is het Buurtspoorwegmuseum van Schepdaal sinds vele maanden -zogezegd- aan het restaureren, terwijl er een deel van het aanwezige materiaal beschadigd wordt.

Het project van een trammuseum aan de Kust zal de eerstkomende jaren zeker niet worden gerealiseerd.

Indien er geen beslissing door de overheid genomen wordt voor de bewaring en de bescherming van het historisch materiaal met een daarbijhorend begrotingsplan, dan kan De Lijn het bewaren van het materiaal niet meer verzekeren.

Vershillende verenigingen hebben (vooral dankzij de financiering door hun leden of door overheidsgeld) materiaal verworven teneinde deze te kunnen redden van de slopershamer en -misschien in een latere toekomst- bestaat er de mogelijkheid om hen aan het publiek te tonen en -waarom niet- bij gelegenheid te laten rijden. Sommige verenigingen en personen hebben daarbij reeds uitstekend werk geleverd om een deel van zulk een programma te concretiseren (Groenenhoek te Antwerpen, Asvi in Thuin, de gebroeders Rijckaert te Knokke en Gent, enz.....alleen om nog maar te spreken over diegenen die zich interesseren voor de NMVB).

Wij zijn van oordeel dat het hoog tijd wordt om onze krachten te bundelen, om onze ideeën te hergroeperen en SAMEN een oplossing voor te stellen die ons in staat zou stellen om de financiële investeringen te redden, om de tot nu toe geredde voertuigen te beschermen en hun toekomst te verzekeren. In het verleden werd er reeds gerd materiaal gesloopt omdat diens bewaring slecht verzekerd werd (in de meeste gevallen bij gebrek aan financiële middelen) en vandaag bijt men soms zijn tanden stuk omdat er geen getuigen meer bestaan van deze of gene serie van materiaal.

**Wordt het niet tijd dat we een GEZAMELLEJKE visie hebben, dat elke club of vereniging verder gaat en wil kijken dan zijn/haar neus lang is ? Deze keer gaat het niet meer om de restauratie van dit type materiaal of de schildering van dat rijtuig, maar WEL om de TOEKOMST van ALLE nog niet gerestaureerde en/of ondergebrachte getuigen van het roemrijke verleden van de Buurtspoorwegen !!!**

Het verleden heeft het ook reeds aangeleerd, geld is heel belangrijk maar de politieke steun nog meer. Hebben wij in onze verschillende verenigingen dan geen personen of relaties die politieke leiders kunnen sensibiliseren, hen voor hun verantwoordelijkheid te plaatsen en een reddingsprogramma op te starten ?

Wij zouden graag samen hierover willen beraadslagen. Indien u ons idee genegen bent, gelieve mij te contacteren, telefonisch op 02/269.02.74 of 0496/77.77.43 (na 08/01/2001) ofwel per email: [pro\\_tram@hotmail.com](mailto:pro_tram@hotmail.com)

Wij zullen dan SAMEN met diegenen die zich nog willen inspannen voor deze "reddingsactie" (we kunnen bijna spreken van een 'wanhoopspoging' ....) een datum en een plaats afspreken alwaar we mekaar kunnen ontmoeten en hierover beraadslagen

Ik hoop van ganser harte en in **IEDERS** belang dat u iets laat horen!

Alvast mijn beste wensen voor 2001

Vriendelijke groeten,



Philippe MEERT  
Voorzitter  
Vzwd PRO-TRAM



### ASVi

1/1/2001-31/12/2001 : Tous les samedis, séances de restauration de tramways vicinaux au musée de Thuin, rue du Fosteau. Contact : P. Dussart au 0475/84 90 65

1/5/2001-1/10/2001 : Tous les dimanches après-midi et fériés, circulations de tramways anciens, au départ du musée du tramway de Thuin, rue du Fosteau.

-----

1/1/2001-31/12/2001 : Alle zaterdagdag, restauratie van buurtspoorwegtrams in het museum van Thuin, rue du Fosteau te Thuin. Contact : P. Dussart, tel. 0475/84 90 65

1/5/2001-1/10/2001 : Alle zondagen en feestdagen ('s namiddags): rijdagen met historische trams; vertrek aan het buurtspoorwegmuseum van Thuin, rue du Fosteau.

### PTVF (Petit Train à Vapeur de Forest)

Chaussée de Neerstalle, 323b, 1090 Bruxelles/Forest  
Tél. 02 376 69 96

Nous exploitons un réseau de +/- 1000 m de voie à l'échelle 5 pouces et 7 1/4 pouces en traction vapeur et électrique.

Notre saison d'exploitation s'étend du 3ème WE d'avril au 1er WE d'octobre, tous les samedi et dimanche de 14h à 18h00, excepté durant les vacances de juillet et août où nous exploitons uniquement le dimanche.

Le premier WE d'exploitation (3ème WE d'avril) et le 3ème WE de septembre sont appelés JPO ou journées portes ouvertes. Nous exploitons alors de 10h00 à 18h00 et recevons des amis de clubs étrangers (français, anglais, allemands, etc ...).

Vous pouvez en voir quelques images sur le site mis à notre disposition à l'adresse :  
<http://perso.infonie.fr/aavvs/salon/ptvf.htm>

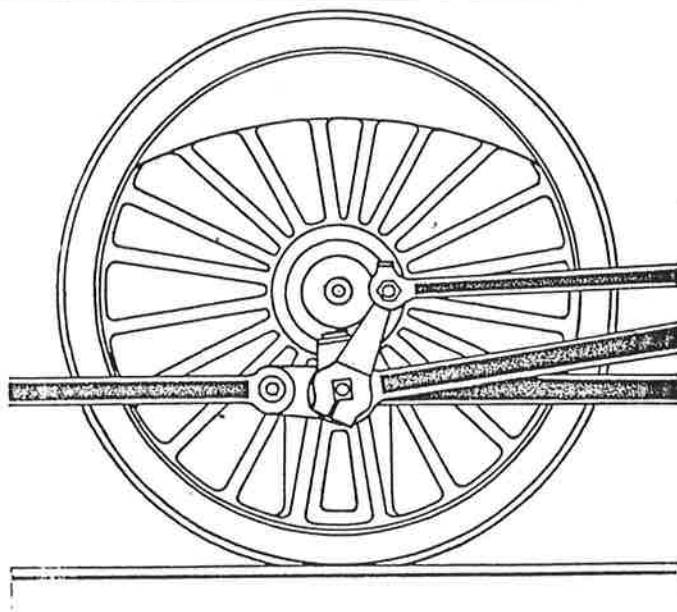

N° 84

# FEBELRAIL

## AGENDA

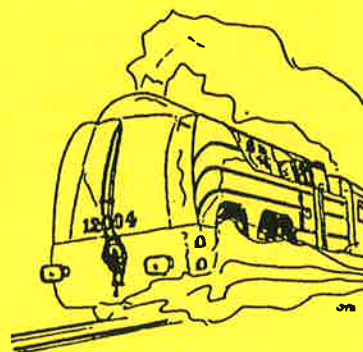
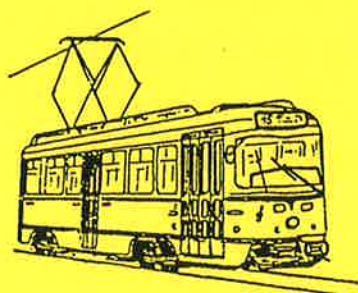

<b>FEBELRAIL AGENDA</b> Driemaandelijks tijdschrift (februari, april, augustus, oktober) Nr. 84 – 2de trimester 2001	<b>FEBELRAIL AGENDA</b> Périodique trimestriel (février, avril, août, octobre) N° 84 – 2ème trimestre 2001
<b>Verantwoordelijke uitgever:</b> J. Van Olmen Holle Eikaard 45, 2550 Kontich	<b>Editeur responsable:</b> J. Van Olmen Holle Eikaard 45, 2550 Kontich
<b>Inhoud:</b> - Kalender van de activiteiten van de verenigingen aangesloten bij Febelrail - Nieuws omtrent publicaties - Diverse mededelingen van allerlei clubs en organisaties van spoorwegbelangstellenden	<b>Contenu:</b> - Calendrier des activités des associations membres de Febelrail - Informations concernant de nouvelles publications - Communications diverses de plusieurs clubs et organisations d'amis du rail
<b>Febelrail is niet verantwoordelijk</b> voor vergissingen die eventueel in de inhoud van deze Agenda zouden geslopen zijn. Voor alle inlichtingen omtrent de vermelde activiteiten wordt verwezen naar de betrokken clubs en organisaties !	<b>Febelrail ne peut pas être tenu responsable</b> des erreurs qui se seraient éventuellement glissées dans cet Agenda. Pour tous renseignements concernant les activités mentionnées, nous renvoyons aux différentes associations et organisations concernées !
<b>Abonnement:</b> 350,- fr. per jaar (buitenland: 450,- fr.). Bankrekening: 068-0918460-91 Postrekening: 000-1482295-38	<b>Abonnement:</b> 350,- fr. par an (étranger: 450,- fr.). Compte bancaire: 068-0918460-91 C.C.P.: 000-1482295-38
<b>FEBELRAIL vzw</b> Federatie van Belgische Verenigingen van Spoorwegbelangstellenden  Holle Eikaard 45, 2550 Kontich <a href="http://www.febelrail.net">http://www.febelrail.net</a>	<b>FEBELRAIL asbl</b> Fédération des Associations Belges d'Amis du Rail  Holle Eikaard 45, 2550 Kontich <a href="http://www.febelrail.net">http://www.febelrail.net</a>
<b>Oplage van dit nummer:</b> 1.100 exemplaren.	<b>Tirage de ce numéro:</b> 1.100 exemplaires.



**LIJST VAN DE BIJ FEBELRAIL AANGESLOTEN VERENIGINGEN (2001)**  
**LISTE DES ASSOCIATIONS MEMBRES DE FEBELRAIL (2001)**



<b>AFCC - Association Ferroviaire des Cheminots de Charleroi</b>	Boîte Postale 1096, 6000 Charleroi - 1 ☎ 071/60 20 54
<b>AMSAC - Artevelde Miniatuur Spoorweg Club</b>	D. De Lathauwer, Achterstraat 73, 9040 St.-Amandsberg - ☎ 09/228 85 21
<b>AMUTRA - Association pour le Musée du Tramway / Vereniging voor het Trammuseum</b>	R. Dieudonné, Avenue des Buissonnets 42, 1020 Bruxelles - ☎ 02/268 05 40
<b>ARBAC/KBVVS - Association Royale Belge des Amis des Chemins de Fer / Koninklijke Belgische Vereniging der Vrienden v. h. Spoor</b>	Gare Centrale, 1000 Bruxelles / Centraal Station, 1000 Brussel ☎ -
<b>ASVi - Association pour la Sauvegarde du Vicinal</b>	R. Dussart Desart, Venelle au Palio 49, 1150 Bruxelles - ☎ 071 / 51 66 03
<b>BVS - Belgische Vrienden van de Stoomlocomotief</b>	L. Blommaerts, Ten Berg 101, 9300 Aalst ☎ 053 / 70 38 37
<b>CFC - Club Ferroviaire du Centre</b>	Section Centre: J.L.Francq, Gare Musée de Haine-Saint-Pierre, Rue de la Station, 7100 La Louvière - Section Bruxelles: M. Symons, Avenue Hansen Soulié 79, bte 6, 1040 Bruxelles ☎ 064 / 44 25 71 - 02 / 733 72 97
<b>CFFL - Club Ferroviaire Froidmont Locomotion</b>	C. Defechereux, Avenue Winterberg 42, 1330 Rixensart - ☎ 02 / 654 05 79
<b>CFMS - Club Ferroviaire de Mons et de sa Région</b>	J. Noel, Rue du 4 Août 6, 7032 Spiennes ☎ 065 / 33 86 78
<b>CFS - Chemin de Fer de Sprimont</b>	G. Hans, Rue du Mierdy 2, 4140 Sprimont ☎ 04 / 382 19 25
<b>GTF - Groupement Belge pour la Promotion et l'Exploitation Touristique du Transp. Ferro.</b>	Boîte Postale 191, 4000 Liège 1 ☎ -
<b>HOESELTSE TREINCLUB</b>	D. Smets, Lindekapelstraat 7, 3730 Hoeselt ☎ 089 / 51 46 44
<b>KOLENSPOOR</b>	Hoogstraat 140, bus b, 3665 As ☎ 089 / 62 28 67
<b>LMS - Lierse Modelspoorwegen</b>	M. Gullentops, Antwerpsesteenweg 66, 2500 Lier ☎ 03 / 480 44 03
<b>MTUB/MSVB - Musée du Transport Urbain Bruxellois / Museum voor het Stedelijk Vervoer te Brussel</b>	M. Grieten, Avenue des Meuniers 64, 1160 Bruxelles - ☎ 02 / 660 65 32
<b>MVB - Modelspoorvrienden Brugge</b>	U. Schotte, Kerkebeekstraat 32, 8490 Varsenare ☎ 050 / 38 95 32
<b>PFT / TSP - Patrimoine Ferroviaire Touristique / Toeristisch Spoor Patrimonium</b>	P.B / B.P. 5, 1140 Brussel / Bruxelles - 14 ☎ NL.: 0477 / 77 06 57, Fr.: 0475 / 71 20 28
<b>PTVF - Petit Train à Vapeur de Forest</b>	Chaussée de Neerstalle 323 b, 1090 Bruxelles (Forest) - ☎ 02 / 376 69 96
<b>RMM - Rail Miniature Mosan</b>	D. Braibant, Rue de la Gare 98, 5544 Agimont ☎ 082 / 64 54 33
<b>SCM - Stoom Centrum Maldegem</b>	Postbus 29, 9990 Maldegem ☎ 050 / 71 68 52
<b>TMS - Train Modèle Sud (Association des Modélistes Ferroviaires du Sud-Luxembourg)-</b>	Avenue Nothomb 67, 6700 Arlon ☎ 063 / 22 12 77
<b>TRAM 2000</b>	T. Hamal, Rue Abbé J. Heymans 15, 1200 Bruxelles - ☎ 02 / 779 14 42
<b>VeBOV - Vereniging voor Belangstellenden in het Openbaar Vervoer</b>	H. Van den Bergh, Kroonstraat 8, 3920 Lommel ☎ 03 / 870 05 05 - 011 / 54 15 04
<b>VENNBahn</b>	Bahnhof Raeren, Bahnhofstrasse 70, 4730 Raeren ☎ 087 / 85 24 87
<b>FEBELRAIL - Federatie van Belgische Verenigingen van Spoorwegbelangstellenden / Fédération des Assoc. Belges d'Amis du Rail</b>	J. Van Olmen, Holle Eikaard 45, 2550 Kontich ☎ 03 / 457 53 71



# LE PETIT TRAIN A VAPEUR DE FOREST

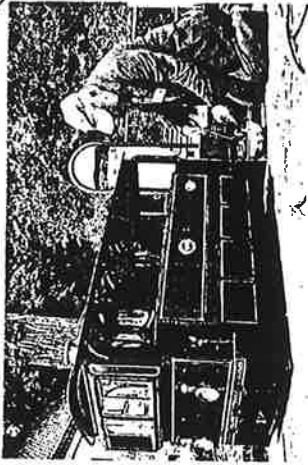

**SEIZOEN 2001**

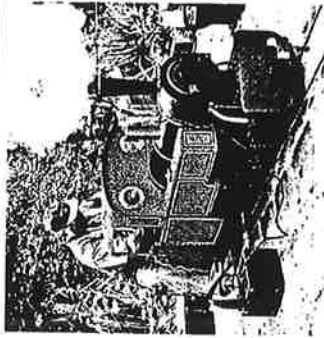

\* Er wordt gereden elke zaterdag, zon en feestdag  
tussen 14 en 18 uur.  
\* In juli en augustus wordt er uitsluitend gereden  
op zon en feestdag.

**\* WEEK VAN DE SCHOLEN : VAN 8 TOT 10 MEI.**

**\* SPECIALE RIT OP ZATERDAG 21 JULI.**

**\* HOOGDAG VAN DE STOOM : WEEK-END VAN 15 EN  
16 SEPTEMBER.**

**\* ER WORDT VOOR HET LAATST GEREDEN ZONDAG  
7 OKTOBER.**

*Omloop van het Stoomtreintje :  
Bemptpark*

*Steenweg op Neerstalle 323 B - 1190 BRUSSEL  
Telefoon : 02/376 69 96 (eveneens in de week)*

# LE PETIT TRAIN A VAPEUR DE FOREST



**SAISON 2001**

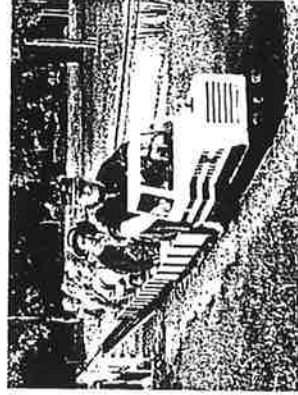

\* Circulations  
chaque samedi, dimanche  
et jour férié, de 14 H à 18 H.  
\* En juillet et août, circulations  
uniquement dimanche et jour férié !

**\* SEMAINE DES ECOLES DU 8 AU 10 MAI.**

**\* CIRCULATION SPECIALE LE SAMEDI 21 JUILLET.**

**\* FETE DE LA VAPEUR LE W-E DES 15 ET 16  
SEPTEMBRE.**

**\* DERNIER JOUR DE CIRCULATION LE DIMANCHE 7  
OCTOBRE.**

*Circuit de petit train à vapeur  
Parc du BEMPT, Chaussée de  
Neerstalle 323 B à 1190 BRUXELLES  
Téléphone : 02/376 69 96 (en semaine également)*



### Bulletin d'information de l'a.s.b.l. «Musée du Transport Urbain Bruxellois»

## Activités

### Réunions mensuelles à Anneessens

Voici le programme des projections prévues au cours des prochaines réunions amicales organisées le troisième vendredi de chaque mois en collaboration avec l'AMUTRA :

- vendredi 20 avril : présentation par R. Dieudonné de diapos de la collection de feu Jean-Marie Pholien, sur le thème "Le tramway à Bruxelles" ;
- vendredi 18 mai : "Les Vicinaux dans les années '80" par Philippe Pillet ;
- vendredi 15 juin : "Bruxelles dans les années '70" par René Stevens.

Pour rappel : rendez-vous à 20 heures au Centre de Relations publiques de la station Anneessens, entrée côté place Fontainas.

### Erratum

Les nouveaux horaires de circulation du *Brussels Tourist Tramway* étaient présentés le mois dernier d'une façon quelque peu ... confuse. Remettons donc les pendules à l'heure. Durant la saison d'été (1er avril - 7 octobre), circuit en Français les 1er, 3ème, 4ème et 5ème dimanche du mois, en Néerlandais le 2ème dimanche ; départ à 10h. Durant la saison d'hiver (4 novembre - 3 mars 2002), circuit en Français uniquement le premier dimanche de chaque mois ; départ à 13h30.

### On ne peut pas penser à tout ...

Evidemment, on se réjouit de ce que la STIB se préoccupe enfin de l'infrastructure ferrée menant à Tervueren. La quasi-totalité des voies de la ligne 44 sont maintenant en passe d'être renouvelées. Cerise sur le gâteau : la voie centrale de Tervueren a été maintenue ! Une excellente nouvelle pour les nombreux photographes ayant déjà "grillé" à cet endroit quelques dizaines de mètres de pellicule pour immortaliser tel ou tel convoi exposé au cours d'une sortie spéciale organisée par notre association. Et de fait : les travaux sont quasiment terminés, les nouveaux poteaux sont en place. Dont un, fièrement dressé ... pile au milieu du dégageant généralement choisi pour les séances photos ! On ne peut pas penser à tout ...

### Dimanche 6 mai 2001 : Fête de l'avenue de Tervueren

La traditionnelle "Fête de l'avenue de Tervueren" aura lieu le dimanche 6 mai de 10 à 19 heures environ. Comme d'habitude, le MTUB assurera une bonne partie de l'animation en sortant "la grosse artillerie" selon un canevas maintenant bien rodé : navettes entre Mérode et Montgomery en motrices du début du siècle, liaison Montgomery-Woluwe en convois avec baladeuses et circulation de "standards" vers Tervueren. Quelques autobus anciens seront également exposés devant le musée.

**MTUB a.s.b.l.**  
avenue de Tervueren, 364b  
1150 BRUXELLES

02.515.31.08 Infos générales clientèle  
02.515.31.09 Téléfax  
02.515.31.10 Accueil du musée  
02.762.99.75 Secrétariat locations  
[www.mtub.yucom.be](http://www.mtub.yucom.be)  
[www.museedutram.yucom.be](http://www.museedutram.yucom.be)

**Saison 2001 : 31 mars - 7 octobre**  
Musée ouvert les week-ends et jours fériés de 13h30 à 19h. Circulation de tramways historiques dans l'av.Tervueren.  
Brussels Tourist Tramway : le dimanche à 10h (sur réservation). Circuit en NL chaque 2ème dimanche, en FR les autres.  
La location des véhicules et des halls du musée est possible toute l'année.

**Comment devenir membre ?** Versez votre cotisation selon les modalités spécifiées en page 2. Les cotisations sont toujours valables pour une année calendrier complète. Vous recevrez gratuitement le périodique Tram 2000 et bénéficierez de l'accès libre au musée et aux trams historiques ainsi que de prix réduits au Rétro-Shop.

**Et pourquoi pas membre actif ?** Après avoir reçu une formation personnalisée, vous pourrez vous inscrire sur les listes déposées à l'accueil du musée ou en téléphonant au 02.771.19.35. Envie d'en savoir plus ? Contactez :  
Conducteurs trams : Marc Grieten (02.660.65.32)  
Chauffeurs bus : Michel G. Smet (02.673.13.66)  
Receveurs : François Lauwers (02.366.19.40)  
Accueil : André Vanderkeien (02.734.00.16)  
Rétro-Shop : Olivier Janssens (02.428.71.20)  
BTT : Jacques Lafont (0486.86.47.74)

Vous pouvez aussi nous aider dans de nombreux autres domaines, de la gestion documentaire à l'entretien de nos véhicules. Contactez un de nos Administrateurs-Délégués Roland De Coster (02.736.36.76) ou Marc Grieten (02.660.65.32)



# Rail Miniature Mosan - Namur

Association des modélistes ferroviaires

et des amis des chemins de fer de la vallée de la Meuse - Fondée en 1965  
Centre culturel de Géronsart - Rue du Trèfle - 5100 JAMBES

« Le RMM », club mosan.

Fondé en 1965, le Rail Miniature Mosan regroupe des modélistes ferroviaires et des amis des chemins de fer. Il leur permet de partager entre amis leur passion pour le rail, d'améliorer leurs connaissances ferroviaires ainsi que leur savoir-faire en modélisme...

Outre les conférences mensuelles (suivant le programme figurant dans le bulletin bimestriel « Ferro Flash Namur » auquel toute personne peut s'abonner), le RMM propose à ses membres des réunions hebdomadaires consacrées à la construction d'un grand réseau en HO sur les thèmes de la ligne 162 (Namur-Luxembourg) et des paysages ferroviaires mosans de la ligne 154 (Namur-Dinant); d'un réseau modulaire à l'échelle N représentant le site de la gare de Vonêche, sur la ligne 165 (Althus-Meuse) et d'un nouveau réseau modulaire HO Nord Américain, le "Rusty Marvellous Mountain". Lors d'expositions, notre réseau N peut se greffer au réseau modulaire du club anversoïis MOBOV, avec lequel nous entretenons des relations amicales.

Le local du club est situé dans le sous-sol du centre Culturel de Géronsart rue du Trèfle, à Jambes (Namur). Les réunions se tiennent tous les vendredis soirs, avec des programmes variés : circulations à thème sur les réseaux, activités ferroviaires et modélistiques, échanges de vues et d'idées, consultations de la bibliothèque et de la documentation classée, projections vidéos...

La revue du club Ferro Flash Namur traite de divers sujets tels que : Rétro rail, actualité ferroviaire, documentation, histoire, etc.

Pour plus de renseignements, rendez-vous sur notre site: [www.club-rmm.org](http://www.club-rmm.org)

Chaque année au mois d'octobre, le RMM organise dans ses locaux « Les 12 heures du modélisme » présentation du savoir-faire de ses membres. Tous les trois ans, il met également sur pied sa grande exposition

Renseignements au secrétariat:

Daniel BRAIBANT

Rue de la Gare, 98

B-5544 AGIMONT

TEL: +32 82 64 54 33

GSM: +32 478 47 04 47

Email: [daniel.rmm@skynet.be](mailto:daniel.rmm@skynet.be)

URL: [www.club-rmm.org](http://www.club-rmm.org)

bewaarde B734) en het motorrijtuig TA4620 het atelier.

Op de smalspoorlijn wordt de dienst nog één seizoen verzekerd door de geleende 0-4-0ST 'Pixie' van de Leighton Buzzard Railway in Groot-Brittannië. Stoomcentrum is echter reeds ver gevorderd met de restauratie van de Poolse Chrzanow 0-6-0 'Las' nr. 21, die tijdens de zomer gaat proefrijden.

Belangrijke data voor 2001 zijn het stoomfestival op 5 en 6 mei. Tegelijk met het openingsweekend '75 jaar NMBS', biedt dit evenement een leuke terugblik op hoe het vroeger was. Liefst 7 (!) locomotieven gaan gelijktijdig onder stoom, waaronder de La Meuse 0-4-0T nr. 6 van MBS uit Haaksbergen in Nederland (herinnert U zich nog de Belgische 'Magda'?) en de Grafensteden 0-6-0 T3 van Train 1900 in het GHD, Luxemburg.

Nog te onthouden is het Railfeest op 11 en 12 augustus. Een versterkte treindienst en 100% inzet van eigen materieel worden gekoppeld aan diverse randactiviteiten zoals een volksfeest op de goederenkoer van het voormalige station van Balgerhoeke. Ten slotte zijn er de jaarlijkse Sinterklaas-stoomtreinritten eind november-begin december (hierover later meer).

Wenst U meer informatie over tarieven, dienstregelingen en andere activiteiten, dan kan U surfen naar de webstek van het Stoomcentrum op <http://www.scm.yucom.be>. Deze site is weliswaar nog in volle ontwikkeling, maar moet in de toekomst een volledig overzicht gaan bieden van het reilen en zeilen van de vereniging.

Het Stoomcentrum bestaat in het 2001 15 jaar...en is duidelijk nog springlevend!

van  
STOOMCENTRUM



MAALDEGEM

In het jaar 2001 brengt SCM vzw de bezoeker enkele interessante nieuwig-heden. Na het cruciale jaar 2000, een echt "annus horribilis", moet volgens plan de exploitatie weer op de volledige lijn - met inbegrip van de sectie Balgerhoeke-Eeklo - mogelijk worden. Hiervoor waren omvangrijke werkzaamheden nodig. Van Maaldegem tot Balgerhoeke werd in één jaar tijd een duizendtal dwarsliggers vervangen. 2000 andere volgen in de komende jaren. Reken daarbij nog 800 ton staalslakken om het ballastbed te verstevigen.

Ondanks deze zware en tijdrovende arbeid zat men ook in de werplaat niet stil. Het werd reeds meerdere malen aangekondigd, maar in het voorjaar 2001 komt de tot in de puntjes gerestaureerde Poolse stoomlocomotief Chrzanow 0-8-0 Tkp 6281 (bouwjaar 1962) in bedrijf. Ouwe getrouwe Avonside 0-4-0ST 'Fred' (bouwjaar 1925) kan het dan wat rustiger aan doen, en krijgt tussen 2001 en 2002 een tussentijdse revisie.

Na jaren van intensief gebruik en verblijf in open lucht, worden vanaf 2001 enkele rijtuigen aan een uiterlijke herziening onderworpen. In de toekomst moet het dan mogelijk zijn op de normale exploitatiedagen een piekfijne stam rijtuigen in te leggen. Ex NMBS K3B 22.483 werd reeds onder handen genomen. Vóór 2002 passen minstens nog een rijtuig, de bijwagen B734.10 (de enige privé

**vzw. BELGISCHE VRIENDEN VAN DE STOOMLOCOMOTIEF(B.V.S)**

**STOOMSPOORLIJN DENDERMONDE-PUURS (S.D.P.)**

**Fabrieksstraat, 118 9200 Dendermonde-Baasrode**

tel. + fax. + antwoordapparaat : +32 (0)52/33.02.23

<http://travel.to/bvs>

BTW BE417.167.405

## **1. BELANGRIJK BERICHT VOOR DE LEZERS NIET-LEDEN / NIET-DONATEURS 2001 - BIJDRAGE 2001**

Enkele jaren geleden besliste de raad van beheer van de vzw.B.V.S. de Febrail-Agenda ter beschikking te stellen van de leden en de donateurs die in regel zijn met het lidgeld / de gift voor het lopende jaar, in plaats van een deel van de B.V.S.-Info te wijden aan dezelfde informatie. Door de afwisselende verschijningsdata van de B.V.S.-Info en de Febrail-Agenda, kan de B.V.S. zijn leden en donateurs 8 keer per jaar bereiken. De laatste jaren zijn de druk- en vooral de portokosten aanzienlijk gestegen. Inderdaad het nummer 83 (2000/1) van de Agenda kostte de B.V.S. 57 BEF (30 BEF druk- en 27 BEF portokosten) per exemplaar!

Bij de B.V.S. bestond de gewoonte om gedurende enkele trimesters de verzending van de Febrail-Agenda voort te zetten aan de B.V.S.-lezers die hun bijdrage (gift) niet hernieuwd hadden, hopend dat dezen de oproepen wel zouden opmerken.

Het is onmogelijk geworden deze procedure verder te zetten!

De lezers van deze agenda die niet als leden/donateurs 2001 geregistreerd zijn, zullen voortaan de Agenda via de B.V.S. niet meer ontvangen vanaf n° 85 (2000/3).

**Behoudens vergissing van onze kant – in dat geval verzoeken wij u vriendelijk ons te waarschuwen – duidt een verticale paarse streep op het adreslabel aan dat de bestemming niet als B.V.S.-lid/donateur 2001 geregistreerd werd en dat bijgevolg deze zending de laatste is tot de ontvangst van de jaarbijdrage.**

Het bedrag van de bijdrage 2001 werd vastgesteld op 1100 fr. Men kan de bijdrage betalen door overschrijving op rekening 001-1798180-70 van B.V.S. te Baasrode. Wij herinneren er aan dat de leden/donateurs die in regel zijn met de bijdrage 4 x per jaar de B.V.S.-Info ontvangen, alsook de Febrail-Agenda. De leden hebben ook recht op 10% korting bij hun aankopen in de B.V.S.-Shop (5% op abonnements). Bovendien hebben ze recht op een gratis rit heen en terug op de museumlijn.

## **2. WEEKEND VAN DE TREIN**

Op 7 en 8 juli organiseert de B.V.S. te Puurs "zijn" Weekend van de Trein. Zoals de vorige jaren vinden de activiteiten plaats in de school van de Sjabi, grenzend aan het terminusperron te Puurs.

Dit jaar zal de "Cockerill", een stoomlocomotief met een verticale ketel opnieuw de

dienst verzekeren, nadat belangrijke onderhoudswerken uitgevoerd zijn, die de lichte van de machine noodzakelijk maakte. Er zal ook een draaine uit de dertiger jaren in dienst genomen worden. Dit voertuig was tot in de vijftiger jaren in dienst bij de NMBS in het station van Roeselare. Enkel B.V.S.-leden hebben de aankoop mogelijk gemaakt en hebben het voertuig grondig gerestaureerd, in het bijzonder de houten bovenbouw.

Op de S.D.P. zal een aangepaste dienstregeling van toepassing zijn.

Op de spoorwagentoonstelling zullen te zien zijn:

-de grote prachtige modulebaan van Amerikaanse inspiratie, gebouwd door de Antwerp Tram Association (schaal H0).

-een baan in schaal N, geheel van Japanse inspiratie, zowel het landschap als het rollend materieel.

-een Nederlandse modulebaan in schaal N.

De invoerders en de handelaars zullen ook vertegenwoordigd zijn, evenals de B.V.S.-Shop.

**Bovendien richt de vzw.B.V.S. in refter van de school op zaterdag 7 juli van 11 tot 18u. een Ruilbeurs voor modelbouw materiaal (spoorwegen en andere) en aanverwante artikelen in.**

**Inlichtingen en Inschrijvingen: B.V.S. Fabrieksstraat, 118 te 9200 Baasrode.**

Op zaterdag 7 en zondag 8 juli wordt op de speelplaats een Rommelmarkt ingericht.

## **3. B.V.S. - SHOP OP VERPLAATSING.**

De B.V.S.-Shop is op verplaatsing:

-op 5 en 6 mei op het Stoomfestival van het Stoomcentrum Maldegem

-op 6 mei in Brussel: stelplaats en museum van de MIVB, Woluwelaan Brussel

-van 24 tot 27 mei (verlengd Hemelvaartweekend) in het Casino van Blankenberge

## **4. RIJDAGEN EN DIENSTREGELING VAN HET SEIZOEN 2001 -STOOMSPOORLIJN DENDERMONDE-PUURS**

De dienstregeling van 2001 komt in grote mate overeen met deze van 2000.

Bijgevoegd de pagina van de publiciteit zoals die in het Spoorboekje van mei 2001 zal verschijnen.

## **5. MOMA**

De B.V.S.-Shop heeft in Paleis 12 van de Heysel te Brussel deelgenomen aan de MOMA (Salon voor Modelbouw en Maquettisme) op 17 en 18 maart 2001. Deze jaarlijkse manifestatie kent een steeds groeiend succes. Het niveau van de deelnemers verbetert voortdurend, in het bijzonder dat van de afdeling spoorwegen. De afwezigen hadden ongelijk!



P. V.S.

# BESTELBON

Te vernedigen en terug te sturen naar:  
 BVS-SHOP - Station BAASRODE, NOORD  
 Fabrieksstraat 118 - 9200-Dendermonde-BAASRODE

Naam: \_\_\_\_\_ Lidnummer: \_\_\_\_\_  
 Straat: \_\_\_\_\_ Nr: \_\_\_\_\_ Bus: \_\_\_\_\_  
 Postcode: \_\_\_\_\_ Woonplaats: \_\_\_\_\_

Bestelt de hierna volgende artikels en schijft meteen het overeenstemmend bedrag over op rekening 423-2017811-21 van de BVS-Shop.  
 Alle prijzen zijn in BEF

Artikel	Hoey	Prijs	Prijs lid	Port	TOTAAL
LOCO-Kalender 2001		400	360	120	
BELGIE langs de sporen van weleer		1.300	1.170	120	
Magtref Rail		1.650	1.485	120	
Spoorwegen 2001		590	530	80	
Traject 2001		560	504	80	
Spoorwegen 1 hants 2001		1.000	900	120	
(NMBV 5) Brussel-Antwerpen		790	710	100	
(NMBV 1) Een jubileum volgt het andere		790	710	100	
(NMBV 2) De groepen in de jaren 60		790	710	100	
(STIL 3) De "tram vert" in Luik		790	710	100	
(NMBV 4) Mons - Lijnen 1 en 2		790	710	100	
(NMBV 5) De kusttram Oostende-Knokke		790	710	100	
Belgische modellen in HO (2 delen)		2.995	2.700	100	
E-Loos reeksen 22, 23, 25, 25.5		995	900	100	
Stoomlocs Types 60, 62, 64 en 81		1.350	1.215	100	
Faciemateriaal NMBV 1999-2000		1.495	1.345	120	
Die Fahrzeuge der Fuhr-Oberleit-Bahn		1.630	1.470	120	
Nahds und Kartoffelkifer		1.700	1.530	120	
Video : Denderwalken boven Athus		900	800	80	
Video : lin 42 Bivage-Gowwy		900	800	80	
Video : Bietentreinen		995	900	80	
Video : Internat. Treinen door België I		995	900	80	
Video : Internat. Treinen door België II		995	900	80	
TSP - Een eeuw stoom		990	890	120	
75 jaar NMBV		3025	2695	240	
75 ans SNCB		3025	2695	240	
Eisenbahnarratien in Farbe Bellingrodt		1430	1290	120	
EJ Superanlagen Kraftwerk Zeche		575	515	80	
EJ Sp. Täglich Volkampf Schmalspurbahnen		490	440	80	

Totaal in BEF: \_\_\_\_\_

## 6. Nieuwigheden in de B.V.S.-Shop Duitstalige uitgaven

### 6.1. Eisenbahnarratien in Farbe - Aus dem Archiv CARL BELLINGRODT (1939-1960).

De "vader" van de Duitse spoorwegfotografie Carl Bellingrodt (1897-1971) was de eerste spoorwegfotograaf die de belangrijkheid van de kleurenfotografie erkende. Nog voor WOII experimenteerde hij met de nieuwste producten van Agfa. Tijdens zijn leven heeft hij nooit kleurenfoto's van zijn kleurendiaposities laten publiceren. Men waarde zijn kleurendia's verloren. De uitgeverij Eisenbahn Kurier heeft het kleurendiapositiearchief grotendeels teruggevonden. Jürgen-Ulrich Ebel heeft een keuze gemaakt uit de opnamen en er passende commentaren bijgeschreven. Het resultaat is een prachtig fotoboek met deels unieke opnamen. Zowel de stoomtractie als de opkomst van de moderne tractiemiddelen komen aanbod. Ook vooroorlogse diesels, elektrische locomotieven en motorwagens zijn te bewonderen.  
 Formaat A4 (21cm x 29,7cm), 144 blz, 300 kleurenfoto's.  
 Prijs: 1430 BEF Prijs B.V.S.-Leden: 1290 BEF Portokosten: 120 BEF

### 6.2. EJ Super-Anlagen KRAFTWERK en ZECHE

In de reeks Super-Anlagen van Eisenbahn Journal (Merker Verlag) waren tot eind 2000 reeds 15 brochures verschenen, met telkens besprekingen (tekst en prachtige foto's) van één of twee modelspoorbanen. Blijkbaar gaat de uitgeverij op een periodische wijze de reeks verder zetten. De nieuwste brochure is 1/2001 "genummerd. De bekende modelbouwer Rolf Knipper brengt verslag uit over de bouw van een grote modelbaan die eigenlijk 3 deelbanen en een paradebaanvak omvat. Het thema is het spoorwegverkeer tussen steenkoolmijnen, een elektrische centrale en andere industriële installaties.  
 Formaat A4, 90 blz, 180 kleurenfoto's  
 Prijs: 575 BEF Prijs B.V.S.-Leden: 515 BEF Portokosten: 80 BEF

### 6.3 EJ Special Ausgabe 2/2001 Täglich VOLLDAMPF Schmalpurbahnen heute : Ostsee-Harz-Sachsen

Duitsland telt nog een tiental smalspoorlijntjes waar dagelijks met stoomtractie gewerkt wordt. Deze brochure beschrijft de huidige situatie en schenkt toch ook aandacht aan het verleden van de betrokken lijntjes. Bovendien heeft men oog voor het puike werk van de Eisenbahnmaren die er in slagen om verdwenen spoorlijntjes opnieuw aan te leggen. Niets dan bewondering voor de prestaties van de Interessengemeinschaft Pressnitztal-bahn die vanuit Jöhstadt de sedert 1986 opgebroken lijn naar Wolkenstein langzaam maar vastberaden weer opbouwen. Tot Steinach met de bekende waterbevoorrading zijn ze al gevorderd: 11 km spoor met 26 wissels werden aangelegd en 6 bruggen werden opnieuw gebouwd! Een gelijkaardig initiatief in Schönheide/Carlsfeld wordt eveneens toegelicht. Onontbeerlijk om een reis voor te bereiden naar de laatste dagelijkse stoom in de Europese Unie.  
 Formaat A4, 84 blz, 135 kleurenfoto's  
 Prijs: 490 BEF Prijs B.V.S.-Leden: 440 BEF Portokosten: 80 BEF





**VZW. BELGISCHE VRIENDEN VAN DE STOOMLOCOMOTIEF (B.V.S.)**  
(asbl. AMIS BELGES DES LOCOMOTIVES A VAPEUR)  
**STOOMSPOORLIJN DENDERMONDE-PUURS (S.D.P.)**  
Fabrieksstraat, 118 9200 Dendermonde-Baasrode  
tél. + fax. + répondeur : 052/33.02.23 <http://travel.to/bvs>

## 1. AVIS IMPORTANT AUX LECTEURS NON-MEMBRES / NON-DONATEURS 2001 - CONTRIBUTION 2001.

Il y a des années le conseil d'administration de l'asbl B.V.S. avait décidé la mise à disposition de l'Agenda de Febelrail aux membres et aux donateurs du B.V.S. en règle avec la cotisation / le don pour l'année en cours, au lieu de continuer à consacrer une partie du B.V.S.-Info aux mêmes informations. Par l'alternance des dates de parution du B.V.S.-Info et de l'Agenda de Febelrail, le B.V.S. peut atteindre ainsi ses membres et donateurs 8 fois par an.

Les dernières années les frais d'imprimerie et surtout de port de l'Agenda de Febelrail ont augmenté considérablement. En effet le n° 83 (2001 / 1) de l'Agenda coûtait au B.V.S. 57 BEF (30 BEF de production + 27 BEF de port) par exemplaire!

De la part du B.V.S. il existait la coutume de continuer pendant quelques trimestres l'envoi de l'Agenda aux lecteurs qui n'avaient pas renouvelé leur cotisation (ou don), en espérant que ceux-ci remarqueraient les (r)appels. Il est devenu impossible de continuer cette procédure.

Les lecteurs de cet agenda qui ne sont pas enregistrés comme membre/donateur 2001 ne recevront dorénavant plus l'Agenda par l'intermédiaire du B.V.S. à partir du n° 85 (2001 / 3). Sauf erreur de notre part - dans ce cas veuillez nous avvertir s'il vous plaît - le trait vertical en mauve sur l'étiquette d'adresse indique que le destinataire n'est pas enregistré comme membre/donateur 2001 et par conséquent cet envoi est le dernier jusqu'à réception de la cotisation.

Le montant de la contribution 2001 a été fixé à 1100 fr. On peut renouveler sa contribution en payant 1100 fr au compte 001-1798180-70 du B.V.S., Baasrode. Nous rappelons que les membres du B.V.S. en ordre avec la contribution reçoivent 4x par an le B.V.S.-Info, ainsi que le Febelrail-Agenda. Les membres ont aussi droit à 10 % de réduction à l'occasion de leurs achats au B.V.S.-shop (5% aux abonnements). En plus il peuvent bénéficier d'un voyage aller-retour gratuit au train touristique du S.D.P.

## 2. WEEK-END DU TRAIN

Les 7 et 8 juillet le B.V.S. organise à Puurs "son" Week-end du Train. Comme les années précédentes les activités se dérouleront dans l'école SJABI, adjacente au quai-terminus de la ligne-musée à Puurs.

Cette année-ci la locomotive à chaudière verticale "Cockerill" reprendra son service après

## BON DE COMMANDE

à compléter et à renvoyer au :  
BVS-SHOP - Station BAASRODE-NOORD  
Fabrieksstraat 118 - 9200-Dendermonde-BAASRODE

Nom : \_\_\_\_\_ MEMBRE-n° : \_\_\_\_\_

Rue : \_\_\_\_\_ N° : \_\_\_\_\_ Bte : \_\_\_\_\_

Code postal : \_\_\_\_\_ Localité : \_\_\_\_\_

commande les articles indiqués ci-après et vire simultanément le montant correspondant au compte 423-2019311-21 du BVS-Shop.

Tous les prix sont en BEF

Article	Qté.	Prix	Prix membre	Port	TOTAL
LOCO-Calendarier 2001		400	360	120	
En BELGIQUE sur les rails d'autrefois		1.300	1.170	120	
Maghreb Rail (en néerlandais)		1.650	1.485	120	
Spoorwegen 2001		590	530	80	
Trams 2001		560	504	80	
Spoorwegen + Trams 2001		1.000	900	120	
(Vicinal 6) Bruxelles-Ninove N		790	710	100	
(Vicinal 1) Florilège d'anniversaires		790	710	100	
(Vicinal 2) Les Groupes dans les '60		790	710	100	
(STIL 3) Le tram vert de Liège		790	710	100	
(Vicinal 4) Mons - Lignes 1 et 2		790	710	100	
(Vicinal 5) Le tram au littoral Ost-Kn		790	710	100	
Les Modèles belges en HO (2 tomes I)		2.995	2.700	100	
Locos Electr. Séries 22, 23, 25, 25.5		995	900	100	
Locos à Vapeur Types 60, 62, 64, 81		1.350	1.215	100	
Matériel de traction SNCB 1999-2000		1.495	1.345	120	
Die Fahrzeuge der Furka-Oberalp-Bahn		1.630	1.470	120	
NoHABS und Karloffelkäfer		1.700	1.530	120	
Vidéo : les Diesels de l' Athus-Meuse		900	800	80	
Vidéo : ligne 42 Rivage-Gouvy		900	800	80	
Vidéo : Trains de Betteraves		995	900	80	
Vidéo : Trains Internat. en Belgique I		995	900	80	
Vidéo : Trains Internat. en Belgique II		995	900	80	
PFF - Un siècle de vapeur		990	890	120	
75 jaar NMBS		3025	2695	240	
75 ans SNCB		3025	2695	240	
Eisenbahnstätten in Farbe Bellingrodt		1430	1290	120	
EJ Superanlagen Kraftwerk Zeche		575	515	80	
EJ Sp. Täglich Volldampf Schmalspurbahnen		490	440	80	

Total en BEF : \_\_\_\_\_

Signature : \_\_\_\_\_

Date : ... - ... - 2001

des travaux importants d'entretien, nécessitant le levage de la machine. En plus une draine Billard des années 30 sera prise en service. L'engin était en service de la SNCB à la gare de Roulers jusqu'aux années cinquante. Quelques membres du B.V.S. ont rendu possible l'achat de cette draine et ont restauré profondément le véhicule, et en particulier la superstructure en bois.

Un horaire adapté sera en vigueur au S.D.P.

L'exposition ferroviaire montrera

- le grand réseau modulaire d'inspiration américaine du club anversois Antwerp Train Association. (échelle H0)
- un réseau en échelle N entièrement d'inspiration japonaise (paysage et matériel roulant),
- un réseau modulaire en N hollandais.

Des importateurs et détaillants de trains miniatures seront aussi présents, ainsi que le B.V.S.-Shop.

**En plus au refectoire de l'école, le B.V.S. organise le samedi 7 juillet de 11 à 18 h. une bourse d'échange de matériel de modélisme (ferroviaire et autres) et articles similaires.**

**Renseignements et Inscriptions: B.V.S. Fabrieksstraat, 118 9200 Baasrode.**

Le samedi 7 et le dimanche 8 juillet la cour de récréation sera occupée par un marché aux puces.

### 3. B.V.S.-SHOP EN DEPLACEMENT

Le B.V.S.-Shop est en déplacement:

- le 5 et le 6 mai: au Festival de la Vapeur du Stoomcentrum Maldegem.
- le 5 mai: MTUB - Bruxelles. Dépôt et Musée du STIB à l'avenue de Woluwe.
- du 24 au 27 mai (Week-end prolongé de l'Ascension) au Casino de Blankenberge.



### 4. LES JOURS DE CIRCULATION ET L'HORAIRE DE LA SAISON 2001 DU S.D.P. - (STOOMSPOORLIJN / TRAIN À VAPEUR DENDERMONDE-PUURS)

L'horaire de 2001 correspond en grandes lignes avec celui-ci de l'année 2000.

Ci-joint la page de la publicité qui sera publiée dans l'Indicateur de la SNCB de mai 2001.

### 5. LE "MOMA"

Le Shop du B.V.S. a participé au Moma (Salon de Modélisme et de MAqetisme) au Palais 12 du Heysel à Bruxelles le 17 et le 18 mars 2001. Cette manifestation annuelle connaît un succès agrandissant. Le niveau des "participants" s'améliore constamment, en particulier de la section ferroviaire. Les absents ont eu tort!

## 6. QUELQUES NOUVEAUTÉS DU B.V.S.-SHOP EDITIONS ALLEMANDES

### 6.1. EISENBahnRARITÄTEN IN FARBE - AUS DEM ARCHIV CARL BELLINGRODT (1939 - 1960)

Le pionnier de la photographie ferroviaire allemande Carl Bellingrodt (1897- 1971) reconnaissait assez vite l'importance de la photographie ferroviaire en couleurs. Déjà avant la guerre Carl Bellingrodt expérimentait avec les produits de la firme AGFA. Pendant sa vie l'auteur ne publiait aucune photo en couleurs. On pensait que les diapositives en couleurs étaient perdus pour toujours. La maison d'édition Eisenbahn Kurier a retrouvé une grande partie des archives en couleurs de Carl Bellingrodt.

Jürgen-Ulrich Ebel a fait une sélection équilibrée et y a ajouté des commentaires. Le résultat est un album photographique splendide. La traction à vapeur, les engins modernes d'après-guerre, les locos électriques, diesel et les autorails d'avant-guerre, tout est représenté dans ce livre.

Format A4, 144 pages, 300 photos. en couleurs

Prix: 1430 BEF Prix Membres B.V.S. 2001: 1290 BEF Frais d'envoi: 120 BEF

### 6.2. EJ Super-Anlagen : KRAFTWERK und ZECHE

Dans la série Super-Anlagen de Eisenbahn Journal (Merker Verlag) existaient déjà 15 brochures, qui traitaient un ou deux réseaux. Ces reportages sont composés de textes, de dessins et de photos magnifiques. Le nouveau né de cette série est numéroté de 2001/1.

Dans cette brochure Rolf Knipper, un modéliste renommé, décrit un réseau, composé de 3 sub-réseaux et une "ligne-parade". Le thème du réseau est le trafic ferroviaire entre les différentes installations industriels ( charbonnages, une centrale thermique et autres)

Format: A4 90 pages 180 photos en couleurs

Prix: 575 BEF Prix Membres B.V.S. 2001: 515 BEF Frais d'envoi: 80 BEF

### 6.3. EJ Special Ausgabe 2/2001 Täglich VOLLDAMPF Schmalspurbahnen heute: Ostsee-Harz- Sachsen

L'Allemagne Fédérale a hérité de la ex-RDA plusieurs chemins de fer à voie étroite à traction à vapeur quotidienne. La brochure décrit la situation actuelle et traite aussi le passé de ces lignes pittoresques. En plus on renseigne l'auteur du travail formidable, réalisé par les mordus du rail! En effet les amateurs du Interessengemeinschaft Pressnitz-talbahn sont entrain de reconstruire la ligne de Jöhstadt à Wolkenstein, demontée depuis 1986. Il ont déjà reconstruit 11 km avec 26 aiguillages et 6 ponts jusque Steinach, dont le typique approvisionnement d'eau est remis en service. Une initiative semblable, qui a été démarrée à Schönheide/Carlsfeld est aussi mentionnée par l'auteur.

Cette brochure est indispensable à la préparation d'un pèlerinage "aux voies étroites" à traction à vapeur allemandes.

Format A4 84 pages 135 photos en couleurs

Prix: 490 BEF Prix Membres B.V.S. 2001: 440 BEF Frais d'envoi: 80 BEF

# BELGISCHE VRIENDEN VAN DE STOOMLOCOMOTIEF V.Z.W.

Station Baasrode-Noord • Fabrieksstraat 118 • B-9200 Dendermonde-Baasrode

## DIENSTREGELING 2001 van de TOERISTISCHE MUSEUMLIJN HORAIRE 2001 de la LIGNE MUSEE TOURISTIQUE "STOOMSPOORLIJN DENDERMONDE-PUURS" (SDP)

SDP-Trein nr. / Train SDP n°	MW3	MW9
Dendermonde NMBS/SNCB . . . . . VID	13.10	18.10
Baasrode-Noord . . . . . A/A	13.30	18.30
SDP-Trein nr. / Train SDP n°	S5	*MW 11
Baasrode-Noord . . . . . VID	14.00	17.30
Sint-Amands . . . . . VID	14.25	17.55
Oppuurs . . . . . VID	14.45	18.15
Puurs . . . . . A/A	15.00	18.30
SDP-Trein nr. / Train SDP n°	S6	*D10
Puurs . . . . . VID	16.00	19.25
Oppuurs . . . . . VID	16.15	19.40
Sint Amands . . . . . VID	16.35	20.00
Baasrode-Noord . . . . . A/A	17.00	20.25
SDP-Trein nr. / Train SDP n°	MW2	MW8
Baasrode-Noord . . . . . VID	12.20	17.20
Dendermonde NMBS/SNCB . . . . . A/A	12.40	17.40

\*D 7 / 10 en \*MW 11/ 12 rijden alleen voor de terugreis van de reizigers die S6 of S6-MW8 voor de heenreis gebruiken en voor groepen die vooraf reserveren. / \*D 7 / 10 et \*MW 11/ 12 ne circulent que pour le voyage-retour des voyageurs empruntant S6 ou S6+MW8 au voyage-aller et pour des groupes qui ont réservé au préalable.

S = Stoomtrein (stoomloc. N° 1 "Cockerill", met verticale ketel, bouwjaar 1907 + houten drie-assige rijtuigen uit 1904). / Train à vapeur (loc. n° 1 "Cockerill" à chaudière verticale de 1907 + voitures en bois à trois essieux de 1904).  
MW = Motorwagen, ex-NMBS 4302 (1954) / Autorail, ex-SNCB 4302 (1954).  
D = Trein met dieselindustriële + L-rijtuigen (1934), inclusief buffetrijtuig / Train à traction diesel (industriel) + voitures L (1934), voiture-buffet inclus.



**INFO: v.z.w. B.V.S.**  
Station Baasrode-Noord, Fabrieksstraat, 118, B-9200 Dendermonde - Baasrode  
☎ + fax + antwoordapparaat/répondeur: 052/33.02.23  
of eventueel/ou éventuellement  
p/a Luc Blommaerts, Ten Berg, 101, B-9300 AALST  
☎ + fax + antwoordapparaat/répondeur: 053/70.38.37  
Internet : <http://travel.to/BVS>

### EXPLOITATIEDAGEN 2001 / JOURS D'EXPLOITATION 2001:

- \*03-06 + \*04-06 (Palingfestival / Festival de l'Anguille, Mariekerke), 24-06,
- \*07-07 + \*08-07 (Weekend van de Trein / Week-end du Train),
- 22-07, 05-08, 15-08, 19-08, 02-09, 03-09, 09-09, \*15-09 (Pukema)
- \* = exploitatie met speciale dienstregeling / exploitation avec horaire adapté.

- Op elke exploitatiedag is er stoom- en dieseltractie voorzien, maar de aard van de tractie kan gewijzigd worden.
- Aansluitingen met de NMBS: In het NMBS-IR-station van Dendermonde (L.60 Brussel-Dendermonde-Lokeren-Sint-Niklaas en L.53 Gent-Dendermonde-Mechelen); te Puurs (L.54/53bis Sint-Niklaas-Puurs-Mechelen-Leuven) ligt het NMBS-IR-station op slechts 150 m. van de terminushalte van de SDP.
- Buffetrijtuig in de treinen D 7 en D 10.
- Gratis fietsvervoer mits reservatie vooraf. Op de MW (motorwagen) is het aantal fietsen sterk beperkt.
- BVS-Spoorwegboekenschap in het station van Baasrode-Noord: open elke zaterdag (behalve feestdagen) van 14 u. tot 18 u., en tijdens de exploitatie.
- Speciale treinen met een dienstregeling op "maat", ook in de week!
- NMBS-fietsenverhuur: Dendermonde (052/21.23.21) en Puurs (03/889.00.53).

- Chaque jour d'exploitation la traction à vapeur et la traction diesel sont prévues, mais le mode de traction peut être changé.
- Correspondance avec la SNCB: Dans la gare-IR de Termonde (Dendermonde) (L.60 Bruxelles-Termonde-Lokeren-St-Nicolas et L.53 Gand-Termonde-Malines); à Puurs la gare-IR de la SNCB (L.54/53bis St-Nicolas-Puurs-Malines-Louvain) se trouve à 150 m du quai-terminus du SDP.
- Voiture-buffet incorporée dans les trains D 7 et D 10.
- Transport gratuit de bicyclettes à condition de réserver au préalable. Dans l'autorail (trains MW) le nombre de bicyclettes admises est fort restreint.
- Le BVS-shop (librairie ferroviaire) est installé dans la gare de Baasrode-Nord: ouvert chaque samedi de 14 à 18 h, et pendant l'exploitation.
- Trains spéciaux pour groupes avec horaire adapté, aussi les jours ouvrables!
- SNCB-location de bicyclettes dans les gares de Termonde (052/21.23.21) et Puurs (03/889.00.53).



## Vereniging voor Belangstellenden in het Openbaar Vervoer

vereniging zonder winstoogmerk

### VERENIGINGSNIEUWS

#### MAANDELIJKE PROJECTIEAVONDEN

**Antwerpen** (20.00 uur in "de Nieuwe Zurenborger", Dageraadplaats 4)

18 mei 2001 : **Trams in Groot Brittanië** (Luc Couscheir). Recente beelden van nieuwe trambedrijven: Manchester, Sheffield, Croydon, Birmingham, maar ook : Blackpool en de Docklands.

22 juni 2001 : **Uit het archief: de NMVB tussen 1975 en 1990** (Alain Janmart). Dia's van de kustlijn tot in de streek van Charleroi, zonder de lijnen in het Brusselse te vergeten, enkele maanden voor de aanschaffing.

27 juli 2001 : **Praatavond.**

**Brussel** (20.00 uur, vergaderzaal Anneessens, ingang Fontainasplein)

11 mei 2001 : **Henegouwen, autobussen: van NMVB tot TEC, 1980 - 2001** (Luc De Coster).

8 juni : **Fotokijkavond**

juli en augustus : geen vergaderingen

14 september 2001 : **De laatste jaren van de buurtspoorwegen** (Wouter Janssens). De types S, SO en N in Brabant, Henegouwen en aan de kust.

**Brugge** (De Londres, t Zand 15b, Brugge)

Elke eerste zaterdag van de maand om 14.00 uur bijeenkomst in gezamenlijk initiatief van TTO-Noordzee, NVBS/Vlaanderen en Vebov.



#### MOROP - CONGRES 2001

48ste Congres van Morop: 8 - 15 september 2001 te Karlsruhe (D), georganiseerd door de B.D.E.F., met diverse excursies op spoor- en tramgebied.

Volledig programma/Info: W.F. de Kruijff, Stationsplein 68, NL-3743KM Baarn (graag 100,- BEF toezenden voor portkosten)

Noteer alvast de datum van de eerstvolgende **EUROMODELBOUW Expo te Genk** (Limburg Hal): 13 en 14 oktober 2001, van 9u30 tot 18u.

Info: Hoeseitse Treinclub, tel. 089 / 51 46 44.

11.

## Programme

Le Premier départ est à 14h30.

Chemin de Fer de Sprimont  
Rue de Mierdy, 2  
4140 SPRIMONT

### Programme de la saison 2001

22/04/2001	Rallye Touristique et Début des Festivités des 20 ans : "Les Transports en Ourthe - Ambliève - Vesdre"
06/05/2001	Réouverture de la Saison - Circulation des Trains CFS et des Bus Parisiens Route de la Pierre Spéciale Sprimont - Esneux en bus Vicinal Exposition : <i>La Batellerie sur l'Ourthe à la Maison de la Laïcité à Mery</i>
20/05/2001	Circulation des Trains CFS et des Bus Parisiens vers le Musée de la Pierre
03/06/2001	Circulation des Trains CFS et des Bus Parisiens vers le Musée de la Pierre Route du "Tram" Sprimont - Trooz en bus Vicinal Expositions sur les transports sur la Vesdre et sur le Vicinal
17/06/2001	Circulation des Trains CFS et des Bus Parisiens vers le Musée de la Pierre
01/07/2001	Circulation des Trains CFS et des Bus Parisiens vers le Musée de la Pierre Route de la Pierre" Sprimont - Comblain en bus Vicinal Expositions sur le Vicinal en Ourthe - Ambliève au Musée Communal de Comblain
15/07/2001	Circulation des Trains CFS et des Bus Parisiens vers le Musée de la Pierre
05/08/2001	Circulation des Trains CFS et des Bus Parisiens vers le Musée de la Pierre <i>Marché Artisanal</i> et Rassemblement de Bus Anciens
18/08/2001	Circulation des Trains CFS et des Bus Parisiens vers le Musée de la Pierre
02/09/2001	Circulation des Trains CFS et des Bus Parisiens vers le Musée de la Pierre
08/09/2001 09/09/2001	Journées du Patrimoine "Week-End Militaire" Circulation d'un train et de véhicules militaires et exposition Circulation des Trains CFS et des Bus Parisiens vers le Musée de la Pierre
16/09/2001	Circulation des Trains CFS et des Bus Parisiens vers le Musée de la Pierre
06/10/2001 07/10/2001	Exposition de Clôture des festivités des 20 ans "Les Transports en Ourthe - Ambliève - Vesdre" Circulations Vapeurs

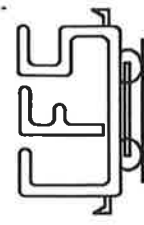

Remarque : Toutes ces dates et activités sont encore susceptibles d'être adaptées.

Chemin de Fer de Sprimont



Club ferroviaire du Centre  
Gare - Musée  
Rue de la Station  
7100 HAINE-ST-PIERRE

Patricia et Jean-Luc FRANCO, avenue Churchill 18 7140 MORLANWELZ ☎ 064 442571 - 0496 763866

**Réunions hebdomadaires :**

Le vendredi à partir de 19h30.

**Bibliothèque (place Caffet) :**

Le samedi de 14h30 à 17h30 : 12 et 26/05, 9 et 23/06, 14 et 28/07, 11 et 25/08, 8 et 22/09.

**Réunions de travail :**

Les samedis, à partir de 14h30 ☎ 064 442571  
*N.B sans activité extérieure ponctuelle...*

**Ateliers dirigés de modélisme :**

Samedi 19 mai (14h30) atelier photos : retouche d'images numériques, utilisation du scanner...  
Vendredi 1er juin (20h) réalisation d'une alimentation électrique pour feux clignotants (PN, signaux routiers...)  
Samedi 16 juin (14h30) confection de rochers en enduits fibreux ; fabrication de l'enduit et mise en oeuvre.  
Samedi 15 septembre (14h30) fabrication d'une voie vicinale réaliste  
Vendredi 21 septembre (20h) pose des rails, ballastage, réalisation de poteaux pour signaux routiers lumineux.

**Le C.F.C. en visite :**

Dimanche 8 juillet à partir de 10h : visite à nos amis de l'Association *Vaporiste du Centre*, qui exploitent un réseau vapeur vive, rue Gustave Boël 23 à La Louvière, derrière l'école technique Saint-Joseph.

**ANIMATIONS EN GARE**

Dimanche 6 mai de 10h à 18h : mai... comme Märklin.  
Dimanche 10 juin de 10h à 18h : cirques et champs de foire en miniature.  
Dimanche 1er juillet de 10h à 18h : les chemins de fer américains.  
Dimanche 2 septembre de 10h à 18h : rendez-vous des artisans du modélisme ferroviaire.

**Wekelijkse vergaderingen :**

**Bibliotheek :** vrijdag, 19.30.  
zaterdag, van 14.30 tot 17.30 : 12 en 26/05, 9 en 23/06, 14 en 28/07, 11 en 25/08, 8 en 22/09.

**Men werkt :**

zaterdag, vanaf 14.30.

**"Leertijd" :**

vrijdag, 20.00 : 01/06, 21/09.

**Grote vergaderingen in het Station-Museum :**

zaterdag, 14.30 : 19/05, 16/06, 15/09.  
06/05, 10/06, 01/07, 02/09.  
08/07 : A.V.C. rue Boël 23, 7100 La Louvière

**Op bezoek :**



**CLUB FERROVIAIRE FROIDMONT LOCOMOTION - RIXENSART**  
Secrétariat: 42, Avenue Winterberg - 1330 Rixensart - Tél: 02/654.05.79  
Internet : <http://users.skynet.be/sky34004/cffl.html>

**AGENDA C.F.F.L.**

Vendredi 11 mai 2001  
*Guy BRIDOUX*

nous parlera des « Trains Internationaux : matériel et compositions »

Vendredi 8 juin 2001  
*Christian DOSOGNE*

nous montrera ses diapositives ferroviaires : « Images de Belgique en 2000 » (suite)

Vendredi 13 juillet 2001  
*« La parole est aux Membres »*

Vendredi 10 août 2001  
*« La parole est aux Membres »*

**OBJET DU CLUB**

Le Club Ferroviaire Froidmont Locomotion est né en 1985, dans le but de créer à Rixensart un lieu de rencontres et de projets pour tous ceux qui s'intéressent au monde ferroviaire, depuis le miniature jusqu'au chemin de fer réel.  
Aussi, lors de nos réunions « atelier », les modélistes mettent en commun leurs connaissances et leur expérience en construisant un réseau modulaire. De même, nous réalisons des transformations sur base de modèles ferroviaires existants.  
Nos organisations des conférences, des projections de diapositives et de films vidéo, nous arrangeons des voyages.  
Nous nous manifestons publiquement lors d'expositions et le Club essaye dans la mesure du possible de sauvegarder le Patrimoine Ferroviaire.

**NOS REUNIONS MENSUELLES :**

- Réunion générale (conférence, projection diapositives ou vidéo, ...): le 2ème vendredi du mois à 20h15.
- Réunion atelier réseau: tous les mardis à 20 heures (sauf celui précédant la réunion générale).

Au Centre Culturel de Froidmont(Ferme), Chemin du Meunier à Rixensart.

Si vous êtes intéressé par nos objectifs et nos activités, il vous suffit de verser la somme de BEF 1008(EUR 25) sur le compte bancaire n° 310-0909190-95 de « CFFL - RIXENSART ».

Vous serez automatiquement informé de nos activités par le biais de la revue « L'ECLISSE ».

Soyez les bienvenus à nos réunions!





## VLAAMS TRAM- EN AUTOBUSMUSEUM

Vereeniging zonder winstbejag, opgericht op 15 januari 1999  
Bijlagen B.S. 26.08.1999 Akte N. 12216

ViaTAM ■ Diksmuidelaan 42 ■ B-2600 Antwerpen-Berchem

Het Vlaams Tram- en Autobusmuseum opent zijn deuren op zondag 6 mei 2001 en zal toegankelijk zijn elke zaterdag, zondag, wettelijke feestdagen en 11 juli tot en met 15 oktober 2001, telkens van 14 uur tot en met 18 uur.

De individuele inkomprijs bedraagt 100 BEF. Prijzverminderingen zijn voorzien voor senioren en groepen. Kinderen tot en met 12 jaar en vergezeld van een volwassene hebben gratis toegang.

Het museum is ondergebracht in de unieke tramloods van de Groenenhoek, Diksmuidelaan 44 in Berchem. Het gebouw is beschermd als monument en de dakconstructie overspant een oppervlakte van meer dan 4.600 m<sup>2</sup>, zonder enige ondersteuning van palen.

De verzameling omvat thans meer dan 40 trams en bussen. Ook het Gentse trammaterieel is er ondergebracht. Een foto- en documentenexpo geeft een overzicht van meer dan 100 jaar stads- en streekvervoer in Vlaanderen.

Er is tevens een verkoopstand waar boeken, postkaarten en documentatie kan aangeschaft worden.

Het museum is vlot bereikbaar met het openbaar vervoer. Het ligt in de onmiddellijke buurt van het NMBS-station Antwerpen-Berchem. Tramlijnen 8 (Eksterlaar - Lambermont) en 11 (Eksterlaar - Melkmarkt) hebben een halte om de hoek. Buslijn 16 (Centraal Station - Mortsel) stopt voor de ingang van het museum.

Een bezoek aan dit nieuwe museum zal u ongetwijfeld bijblijven ! Kom eens langs !

### 3de INTERNATIONALE

## MODELSPOOTENTOONSTELLING BLANKENBERGE

24, 25, 26 en 27 MEI 2001

Tijdens het hemelvaartweekend van 2001, organiseert de stad Blankenberge voor de 3de keer een groots opgevatte tentoonstelling van modelspoorbanen.

Na het succes van de tentoonstelling in 1997 en 1999, zullen ook in 2001 duizenden bezoekers de weg vinden naar het unieke decor van het Blankenbergse casino dat zijn 3 grote zalen voor het trainminnend publiek zal openstellen.

Houd nu al het weekend van 24 tot 27 mei 2001 vrij!  
Het wordt een denderend trein succes!

Inlichtingen:  
VVV Blankenberge, Modelspootentoonstelling,  
Leopold III-plein,  
B - 8370 Blankenberge  
☎ (050)41 22 27 - fax (050)41 61 39

## EXPOSITION INTERNATIONALE DE TRAINS MINIATURES BLANKENBERGE

LE 24, 25, 26 et 27 MAI 2001

Pendant le week-end de l'Ascension la ville de Blankenberge organise pour la troisième fois une sublime exposition de trains miniatures.

Après le succès de l'exposition '97 et '99, nous espérons pouvoir accueillir des milliers de visiteurs. Le décor féerique des différentes salles du casino emportera le visiteur dans un autre monde.

Réservedésormais le week-end du 24 au 27 mai 2001.  
Il sera sans aucune doute formidable et inoubliable.

Renseignements:  
VVV Blankenberge, Exposition trains miniatures,  
Leopold III-plein,  
B - 8370 Blankenberge  
☎ (050)41 22 27 - fax (050)41 61 39

### MOBOV

p/a Frank Bourguignon, Clementinastraat 60  
2018 Antwerpen - tel. 03 237 27 64

MOBOV is een club voor iedereen. Nieuw is de opbouw van een Märklinbaan (6 x 1,20 m) met digitaalbesturing, maar ook HO-gelijkstroom - HOe - Oe - en N komen aan bod. Iedereen is welkom voor een bezoek - elke maandag van 20u tot 23u. Voor de ouderen zijn er middagen voorzien van 14u tot 17u. Hiervoor eerst bellen voor info aub !

### ARBAC/KBWS

p/a Centraal Station - Gare Centrale  
1000 Brussel - Bruxelles



Après l'organisation de l'exposition "Le RER, Réseau Régional pour la Mobilité", à l'occasion du 70ème anniversaire de l'ARBAC, une exposition similaire est prévue à l'occasion des 25 ans du métro de Bruxelles au cours de l'automne 2001, sur le thème "Une infrastructure et un équipement performant pour le réseau des citoyens".

### KMYCA - Stoomgroep

Contactadres: De Ridder E.,  
Pater Vertentenstraat 53, 9220 Hamme  
Tel. 052 47 41 74



KONINKLIJKE MODEL YACHT CLUB  
ANTWERPEN

Rijdagen op de clubbaan in het Rivierenhof te Antwerpen (spoorbaan met spoorwijdten 2 1/2 ", 3 1/2 ", 5 ") : 11 maart, 8 april, 13 mei, 10 juni, 8 juli, 12 augustus, 9 september, 14 oktober 2001.

### STOOMGROEP TURNHOUT

p/a D. Bellemans, Heizijde 25, 2300 Turnhout  
Tel. 014 41 90 74



Rijseizoen 2001 in het stadspark van Turnhout:  
opening op 1 april; daarna elke zaterdag, zondag en feestdag rijdag in het park, van 13u tot 18u.

### 20e Internationale Stoomdagen

Internationale stoomdagen: 2, 3, 4 juni 2001  
Zometerstoomdagen: 15, 18, 19 augustus 2001

### KOLENSPOOR

p/a Hoogstraat 140, bus b  
3665 As  
Tel. 089 62 28 67



Na de officiële opening in september 2000 van het traject Eisden - As - Genk, organiseerde de vzw Kolenspoor Kerstritten in december 2001. Vanaf het toeristisch seizoen 2001 plant het Kolenspoor regelmatig ritten op zon- en feestdagen. Bovendien kunnen vanaf januari 2001 op aanvraag evenementen georganiseerd worden in de restaurantwagen en de cafetaria, eventueel in combinatie met treintritten naar Eisden of Genk, met een bezoek aan het mijnmuseum.

\*\*\*  
\* F E D E C R A I L \*  
\*\*\*

Secr.: De Akker 25, NL-7481 GA Haaksbergen  
fedcra1@worldonline.nl - www.fedecra1.org

**FEDECRAIL'S EUROPEAN WEEKEND "50 YEARS OF RAILWAY PRESERVATION - 50 YEARS OF THE RAILWAY VOLUNTEER"** on 9th and 10th June 2001, with the participation of many European museum and tourist railways.

**INTERNATIONAL CONFERENCE "The heritage railway in the 21st Century"**, marking 50 years of railway preservation 1951-2001, National Railway Museum, York (UK), 21-23 September 2001, with the participation of Fedecra1.

**INTERNATIONAL CONFERENCE of Tourist Railways**, to be organized in Ushuaia, Argentina, 19-21 October 2001, with the participation of Fedecra1.

**"FRIENDS OF FEDECRAIL"**: Anyone who is interested may become a "Friend of Fedecra1", pay a subscription of 25 pounds sterling and thus receive the Fedecra1 Newsletter and Conference Information.

**BTB - Bond voor Trein-, Tram- en Busegebruikers**

Secr.: Frère Orbanstraat 570, 9000 Gent - tel. 09 223 86 12 - info@btb.be - www.btb.be

Zaterdag 19 mei: uitstap met het openbaar vervoer naar de streek van de Semois en superwandelings langs één van de meest spectaculaire buurtspoorwegbeddingen van België: de afdaling van Menuchemet of Noirefontaine naar Bouillon.

De BTB biedt aan:

- Tram- en light rail -atlas van Zwitserland en Oostenrijk
- Schrift 12: Verslag studiedag tariefbeleid 30/3/2000
- Schrift 13: Openbaar vervoer in landelijke gebieden: de rol van de belbus
- Schrift 14: Kwaliteitsvolle reisinformatie voor tram- en busklanten
- Lijnwijzer De Lijn Antwerpen
- Fahrplankarte für Bus und Bahn in Deutschland



bond van  
trein-, tram- en  
busegebruikers.

**CHEMIN DE FER A VAPEUR DES TROIS VALLEES**

Info: tel. 060/31.24.40 (français), 011/37.16.73 (Nederlands) - http://users.skynet.be/cfv3v

En 2001 il n'y aura plus de circulations touristiques entre Dimaant, Hastière et Givet...

**CIRCULATIONS SPECIALES (SPECIALE RITTEN MARIEMBOURG-TREIGNES (2001)):**

24/05: journée de l'enfant  
27/05, 24/06, 29/07, 26/08: journées "voitures en bois GCI"  
22/09, 23/09: Festival de la Vapeur

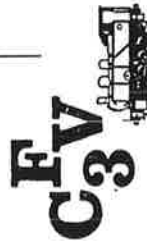

**ASSOCIATION FERROVIAIRE DES CHEMINOTS DE CHARLEROI (AFCC)**

À la fin de l'année 2000, l'A.F.C.C. a fait paraître aux Éditions Blanchart son dernier ouvrage: « Les Chemins de fer Vicinaux dans la Province de Brabant. » Il s'agit d'une refonte complète de la traduction française du livre de Jos NEYENS (De Buurtsporwegen in de Provincie Brabant) que l'association avait éditée il y a quelques années. La présentation est la même que celle de l'ouvrage précédent de l'AFCC consacré aux Tramways Vicinaux de Charleroi et du Centre de façon à présenter de nombreuses photos (281) largement commentées.

C'est en 1993, à l'occasion du 150<sup>e</sup> anniversaire de l'arrivée du rail à Charleroi que l'A.F.C.C. s'est lancée dans la création d'ouvrages relatifs à l'histoire du rail en commençant par « 150 ans du rail dans la région de Charleroi » (épuisé). Ont suivi: les fascicules sur « L'évolution du réseau belge » et « Les embranchements ferroviaires des charbonnages de Monceau-Fontaine », un livre sur « Les Trams Verts de Charleroi » et les deux ouvrages mentionnés ci-dessus.

Poursuivant ses études sur les chemins de fer vicinaux, l'A.F.C.C. réunit actuellement de la documentation sur leur développement dans les provinces de Namur et du Luxembourg. Elle est aussi bien avancée dans un travail relatif aux charbonnages des Bassins de Charleroi et du Centre dans leurs relations avec le rail.

La section « Modélisme » achève la construction d'un grand réseau établi dans son local en gare de Charleroi-Sud.

**ARBAC**

SIÈGE SOCIAL :  
Gare de  
Bruxelles-Central  
1000 BRUXELLES

A.S.B.L. - FONDÉE EN 1930 -



ASSOCIATION ROYALE BELGE DES AMIS DES CHEMINS DE FER

**KBVVS**

MAATSCHAPPELIJKE  
Brussel-Centraal  
Station  
1000 BRUSSEL

V.Z.W. - GESTICHT IN 1930 -

KON. BELGISCHE VERENIGING DER VRIENDEN VAN HET SPOOR

**REUNIONS**

Chaque mardi non férié de 20 h. à 22 h. 30 dans nos locaux de la station STIB " ANNEESSENS " (en-trée place Fontainas).

- Portefeuille de lecture: magazines, publications, revues...
- Bibliothèque (de 20 à 21 h.).

**VERGADERINGEN**

Iedere dinsdag van 20 u. tot 22 u. 30 in onze lokalen van het MIVB station "ANNEESSENS" (ingang Fontainasplein).

- Tijdschriften & publicaties ter beschikking.
- Bibliotheek van 20 tot 21 u.

Le dernier mardi du mois, sauf en juillet août, projections de films, vidéos ou diapositives à 20 h, 30

De laatste dinsdag van de maand, behalve in juli en augustus, films, videos of diaprojecties om 20 u. 30

**TSP - PFT**

Samedi 23 et dimanche 24 juin 2001: journées portes ouvertes à Mons et à Cuesmes, avec la participation du PFT.

Samedi 4 août 2001: voyage "grand public" vers Clervaux (L)

Zaterdag 23 en zondag 24 jun 2001: opendeurdagen te Bergen en te Cuesmes, met de medewerking van TSP.

Zaterdag 4 augustus 2001: rit naar Clervaux (L) voor "een breed publiek"



## LA SNCB A 75ANS

A l'occasion des 75 ans de la SNCB, les Presses Universitaires de Louvain ont décidé d'éditionner un ouvrage sur l'histoire de la Société Nationale.

Divisé en cinq parties, ce livre volumineux d'environ 464 pages retrace l'histoire des chemins de fer en Belgique depuis leurs origines jusqu'à nos jours, en s'attardant plus particulièrement sur les 75 dernières années.

Présenté au format 35 x 27 cm, il est riche de plus de 300 photos en couleurs.

Ses différentes parties sont les suivantes :

- contexte global de l'entreprise ferroviaire belge;
- 19e siècle : la Belgique devient une nation ferroviaire;
- le 20e siècle : vers une profonde restructuration du paysage ferroviaire;
- aspects technologiques, économiques, sociaux et culturels des chemins de fer belges;
- perspectives d'avenir pour le 21e siècle.

Cet ouvrage est disponible en français ou en néerlandais, au prix de 2995 BEF. + frais de port (poids 1700 grammes - voir tableau des prix).

Vous pouvez d'ores et déjà réserver votre exemplaire, le tirage étant strictement limité au nombre d'exemplaires souscrits par les inscriptions ou associations.

La sortie de presse est prévue pour le mois d'avril.

La commande s'effectue par virement de la somme correspondante sur le compte 001-1201789-35 du PFT Bruxelles avec la communication "75 ans SNCB", par Eurochèque barré libellé en francs belges ou par carte Visa.

### FRAIS D'ENVOI

Calculez le poids de votre commande et additionnez au montant des articles celui des frais d'envoi :

	Belgique	Etranger	Belgique	Etranger
Jusque 100g	40 BEF	45 BEF	Jusque 2000 g	295 BEF
Jusque 250 g	55 BEF	80 BEF	Jusque 3000 g	390 BEF
Jusque 350 g	65 BEF	130 BEF	Jusque 4000 g	520 BEF
Jusque 500 g	90 BEF	130 BEF	Jusque 5000 g	630 BEF
Jusque 1000 g	120 BEF	220 BEF		

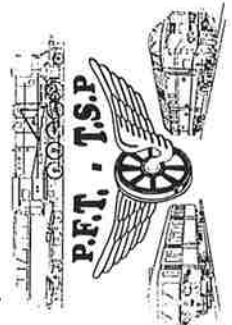

## **75 jaar NMBS**

Ter gelegenheid van het 75-jarige bestaan van de NMBS, besloten enkele universiteiten om samen te werken aan een boek over de geschiedenis van onze nationale spoorwegen.

Dit lijvig boek met ongeveer 460 pagina's werd in vijf delen onderverdeeld, die handelen over de spoorwegen in België vanaf de pionierstijd tot op heden. Een groot deel van dit boek beschrijft echter de voorbije 75 jaren.

Dit boek, formaat 35 x 27 cm, bevat meer dan 300 kleurenfoto's en werd in de volgende hoofdstukken onderverdeeld:

- globale context van de Belgische spoorwegen;
- 19de eeuw : België wordt een invloedrijke en belangrijke spoorwegnatie;
- 20ste eeuw : een grondige herstructurering van onze spoorwegen;
- Technologische, economische, sociale en culturele invloed van de Belgische spoorwegen;
- Toekomstperspectieven voor de XXIste eeuw.

Dit boek is zowel in het Nederlands als in het Frans te koop aan de prijs van **74,24€ (2995 BEF)** + verzendingskosten (gewicht **1700 gram**).

Het wordt u aangeraden uw exemplaar nu reeds te bestellen en te reserveren, de oplage is immers zeer beperkt!

Het boek zal in **april 2001** leverbaar zijn.

U kan dit boek bestellen door het verschuldigde bedrag over te schrijven op de rekening 001-1201789-35 van het TSP-Brussel met de mededeling "75 jaar NMBS". U kan tevens ook met een Eurocheque of met Visa betalen.

**AMSAC - Rijtuigen, "Vergaderlokaal" K1 ad en "Modelbaan" K3 b HO-modelbaan zowel voor gelijkstroom als wisselstroom. Standplaats in het goederenstation GENT-ZEEHAVEN Veenackerstraat te 9000 Gent.**

*De vergaderingen gaan door in onze rijtuigen op maandagavond tussen 20u en 22u enkel voor de leden (lidgeld 1100 fr) Bezoek is mogelijk na afspraak met de nummers DDL (09)228.85.21 of MDW (09)236.55.39.*

*Iedere laatste zondag van maart en oktober is er een ruilbeurs voor modelbouw en speelgoed deze gaan door in onze rijtuigen tussen 9u en 13u. (inkom 50 fr, toegang + 1 consumatie) volgende ruilbeurs 28 oktober 2001. Standhouders kunnen zich telefonisch melden, tafels vanaf 250 fr (per m²).*

*Verder zijn er werkvergaderingen die doorgaan op zaterdagmiddag en er zijn veel handen nodig om de rijtuigen terug in originele staat te brengen. Kennis en werkracht zijn steeds welkom*

Het bestuur

## UN SIECLE DE VAPEUR

Le PFT a le plaisir de vous annoncer le sortie de presse d'un nouvel ouvrage intitulé « Cent ans de vapeur ».

Ce livre est un recueil de photos ferroviaires, avec un thème central, une formule qui séduit un large éventail d'amateurs. On y trouve un cocktail de photographies, toutes en noir et blanc, allant du début des années 1900 jusqu'à la fin des années '70.

Le livre est divisé en cinq chapitres :

- Période 1835 à 1930 (Etat Belge et compagnies privées);
- Période 1931 à 1945 (SNCB avec numérotation à 4 chiffres);
- Période 1946 à 1966 et au-delà (SNCB avec nouvelle numérotation à cinq chiffres);
- Chemins de fer Vicinaux et industriels;
- Locomotives à vapeur étrangères (France, Luxembourg, Pays-Bas), dont une grande partie est toutefois photographiée en Belgique lors de parcours transfrontaliers.

Le livre, présenté au format oblong 26x21 avec couverture cartonnée rigide, présente 127 photos issues de collections privées; presque toutes sont inédites. La reliure est réalisée au fil de lin. Les légendes sont bilingues français/néerlandais.

Son prix de vente est fixé à 24,5 Euros (soit 988 BEF) plus frais d'envoi (poids : 1200g) à commander par virement sur le compte 001-1201789-35 du PFT Bruxelles avec la mention "100 ans de vapeur".

## "EEN EEUW STOOM"

Het TSP heeft het genoegen om u een nieuw boek voor te stellen, namelijk "Een eeuw stoom".

Dit fotoboek geeft een beeld weer van het eens zo mooie stoomtijdperk bij de Belgische Spoorwegen. Deze prachtige zwart-wit foto's, daterend van het begin van deze eeuw tot het einde van de jaren '70, zullen geen enkele spoorwegliefhebber onberoerd laten.

Het boek is opgedeeld in verschillende hoofdstukken:

- Periode van 1835 tot 1930 (Etat Belge en privé-maatschappijen);
- Periode van 1931 tot 1945 (NMBS met vier-cijferige nummering);
- Periode van 1946 tot 1966 en later (NMBS met de nieuwe 5-cijferige nummering);
- Buurtspoorwegen en industriële netten;
- Buitenlandse stoomlocomotieven (Frankrijk, Luxemburg, Nederland), waarvan een overgrote deel in België gefotografeerd is!

Dit boek, in formaat 26x21 cm met een stevige gekartonneerde omslag bevat 127 foto's uit verschillende privé-collecties die nog nooit eerder gepubliceerd werden.

De legendes zijn tweetalig Nederlands/Frans.

De verkoopprijs bedraagt 24,5 € ( 988 BEF) plus verzendingskosten.

# EISEBUNN VIDEO REVUE 1999



12 Video-Beiträge rund um die Eisenbahn

Die Themen:

- **Reparaturarbeiten an der Feuerbüchse der Dampflokk 5519**
- **Dampflokk 5519: Mit dem "Schumann-Zug" ins Osling.**
- **Der Dietrich Z 105 mit Remorque "Decauville" in Steinfort**  
Zum ersten Mal gings mit der Decauville Remorque von Kleinbettingen nach Steinfort. Und zum letzten Mal für absehbare Zeit war der De Dietrich Triebwagen zu sehen. Die grosse Revision wird wohl gut 2 Jahre in anspruch nehmen.
- **Doppeltraktion Dampflokk 5519 und Diesellok 1604 zur Venn-Bahn**  
Gemeinsam fuhren Dampflokk 5519 und Diesellok 1604 von Luxemburg via Troispoints zum Eisenbahntreff in Raeren (Vennbahn)
- **Ein Wasserkran in Eisichen**  
Einweihung des Aterlinie Denkmals in Eisichen
- **Mit Diesel-Power zum Eisenbahn-Festival in Troispoints**  
Unter anderem spektakuläre Cabin-ride Aufnahmen mit der Diesellok 1604.
- **Mit Dampf durch die Eifel**  
Plandampffaktion auf der Eifelstrecke
- **Mit Dampflokk 5519 zur 1000 Jahres-Feier nach Saarbrücken**  
Mit Dampf durch Lothringen via Forbach nach Saarbrücken, zurück gings via Remilly, Metz und Uckange.
- **Luxemburger Spezialitäten:**
- **Dampflokk 5519 fährt Charterzüge nach Wasserbillig und Grevenmacher**
- **Die "Doler Eisenbunn" zu Dol (Dahl): Konkurrenz für die CFL ?**
- **Mit der "Dampfwalz" in Lassauvage (einzige betriebsfähige Luxemburger Dampfwalze)**
- **Mit dem "Europrinter" nach Dudelange.**

Dauer ca 2 Stunden, mit Luxemburgischen Kommentar

**Preis : EUR 29,75 (BEF 1200)**

Versandkosten : Luxemburg 100.- LUF (2.48 €) / Europa 5.00 €

Erhältlich durch Überweisen des Betrages auf unser  
Postcheckkonto CCPL 7855-95 (G.A.R. - Documentation)

## LISTE DES LIVRES DISPONIBLES PAR CORRESPONDANCE

Titre du livre	Edition	Prix vente	Port	Titre du livre	Edition	Prix de vente	Port
50 ans de voyages en France	Cabri	1950	0	NOUVEAUTE	Cabri	2500	0
Ch. Provence -Littoral (tome 2)	Cabri	2250	0	<b>LES VICINAUX DU BRABANT</b>	Cabri	1100	0
Chemins de fer fribourgeois	Cabri	1900	0		Cabri	1950	0
Chemins de fer Jungfrau	Cabri	1800	0	<i>Un livre relatant par l'image l'histoire du réseau vicinal de la province du Brabant. 280 photos et plus de 240 pages.</i>	Cabri	1650	0
Dépôts vapeur de l'Ouest	Vie du Rail	1880	0		Cabri	2200	0
Diesel BB 63000 (vidéo)	Cabri	1250	0	<b>Les locos types 60,62,64,81</b>	Cabri	2200	0
Sur les rails des Causses et Cev.	Cabri	1450	0	Un recueil de photos (dont une bonne partie en couleurs) agrémenté d'une présentation des types 60,62,64,81. édité par la firme Märklin et destiné aux modélistes et aux amateurs.	Cabri	1480	850 gr.
Histoire du dépôt de Reims	Cabri	880	0	128 pages, couverture cartonnée. 1.300 frs (port compris).	Cabri	1480	850 gr.
Inoubliable vapeur SNCF	Cabri	1980	0		Cabri	1580	0
Le chemin de fer rhétique	Cabri	3200	0	NOUVEAUTE	Cabri	1300	0
Les dernières vapeurs d'Europe	Cabri	2200	0	<b>BALADE FERROVIAIRE EN BELG.</b>	Cabri	1580	0
Les loco BB 63000 (livre)	Cabri	1880	0	Une promenade, région par région avec les petits trains vicinaux et SNCB de 1950 à 1970.	Nauwelaerts	990	750 gr.
Les loco BB 63000 (vidéo)	Cabri	1250	0	355 photos de Jacques Bazin, 140 pages. Couverture cartonnée.	Labor	595	490 gr.
Les trains du Mont-Dore	Cabri	1195	0	Livraison : vers le 15 avril.	CFFL	295	150 g.
L'étoile de Veynes	Cabri	3200	0	Prix de vente : 1400 Frs (+ port = 100 frs).	Ediblanchart	200	0
Loco 140 C	Cabri	1400	0		Ediblanchart	1980	0
Loco tender (tome 1)	Cabri	1100	0	EN PREPARATION	Ediblanchart	1980	550 g.
Loco tender (tome 3)	Cabri	1100	0	<b>Balade en Borinage</b>	Ediblanchart	1980	550 g.
Locomotives Decapod SNCF	Cabri	1100	0	A l'occasion des 75 ans de la SNCB et des festivités qui seront organisées à Mons, le PFT publiera une brochure consacrée au rail dans la région de Mons et du Borinage	Ediblanchart	2400	0
Vapeur en Cévennes	Cabri	2000	0		Ediblanchart	2400	0
Passion vapeur	Vie du Rail	990	0		Ediblanchart	690	0
Petits trains de Jadis (Est)	Cabri	1850	0		Ediblanchart	1950	1390 g
Les locos 141 R (Vidéo)	Cabri	2500	0		Ediblanchart	1950	1905 g.
Petits trains de jadis (Ouest)	Cabri	1250	0		Ediblanchart	1180	1250 g.
Premières locos diesel de ligne	Cabri	2900	0		Ediblanchart	1495	950 g.
Souvenirs ferrov. du Languedoc	Cabri	1880	0		Ediblanchart	1700	0
Sur les rails d'Ardèche	Cabri	1100	0		Vie du Rail	2300	0
Sur les rails d'Autrefois	Cabri	1450	0		Vie du Rail	2300	0
Sur les rails d'autrefois (Belgique)	Cabri	1950	0		Vie du Rail	1950	0
Sur les rails d'Auvergne	Cabri	1300	120 frs		Vie du Rail	1950	0
Train des Pignes (Prov. tome 1)	Cabri	1450	0		Vie du Rail	2400	0
Tramways de Nice - Cote d'Azur	Cabri	2950	0		Vie du Rail	2100	0
Vidéo Loco 140 C	Cabri	2100	0		Vie du Rail	2100	0
vidéos X3800, BB12000, CC7100	Cabri	1250	0		Vie du Rail	2100	0
Les tramways de Bordeaux	Cabri	1250	0		Vie du Rail	1800	0
<b>Balade ferrov. en Belgique</b>	Cabri	1880	0		Vie du Rail	2000	0
Ch.fer d'Afrique du Nord+Sahara	La Régordane	1400	100		Vie du Rail	2300	0
		2380	0		Vie du Rail	2300	0





## NOUVEAUTES

La fin de l'année apporte son lot de nouveautés, dans le domaine des livres consacrés aux chemins de fer et aux réseaux secondaires. Les Editions Blanchart, en collaboration avec l'AFCC de Charleroi viennent de sortir de presse un livre abondamment illustré consacré au réseau vicinal de la défunte province de Brabant.

Le 31 août 1978, le dernier tram vicinal brabançon quittait la place Rogier, vers Wemmel, mettant un terme à plus de trois-quarts de siècle de présence vicinale à Bruxelles. Dès la soirée, c'étaient des autobus qui avaient le monopole du transport interurbain de la SNCV sur toute la province.

Moins de 25 ans avaient suffi pour mettre fin à un réseau à voie métrique, très dense et progressivement électrifié sur ses axes importants, partant de Diest, aux confins des provinces de Brabant et Limbourg, traversant l'agglomération de Bruxelles et se dirigeant vers Halle, Nivelles, Braine l'Alleud, avec points de jonction au réseau du Hainaut.

Vingt ans ! C'est une génération. Il était donc temps de recueillir des documents afin de rappeler à ceux qui l'ont connu, ce réseau secondaire aux portes de la capitale, et à ceux qui, trop jeunes ne l'ont pas connu, l'importance du transport ferré, alors que l'automobile n'était pas encore la reine incontestée de nos routes.

Plus de 240 pages et 280 photos, agrémentées de schémas explicatifs, d'un bref historique et chaque groupe de lignes et des plaques d'itinéraires jadis utilisées pour renseigner les voyageurs composent ce livre cartonné. Cet historique illustré existe en version française et en Néerlandais. *Il est disponible de stock au PFT et est vendu 1.700 frs (port compris). Emballage cartonné anti-choc.*

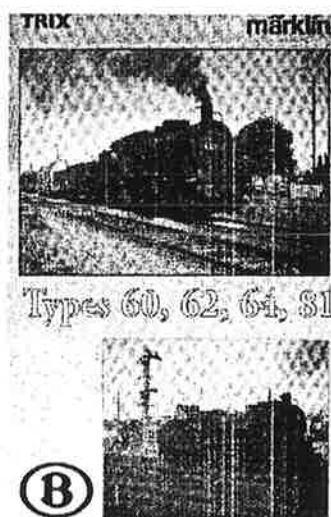

La firme Märklin vient d'éditer un nouveau livre consacré aux locomotives à vapeur des types 60,62,64 et 81. Ces locomotives, d'origine prussienne sont arrivées en Belgique après la première guerre mondiale et ont figuré à l'inventaire de l'Etat belge dès 1919. D'une robustesse extraordinaire, certains exemplaires figurent parmi les dernières locomotives à avoir été déclassées. Destiné aux amateurs et modélistes, ce livre compte 128 pages et est largement illustré, dont de nombreuses photos en couleurs.

*En couverture cartonnée, il est disponible de stock au prix de 1.300 frs (port compris). Existe en version française et néerlandaise.*

# HOESELTSE TRENCLOUB

## 43ste INTERNATIONALE RUILBEURS.

MODELREINEN EN TOEBEHOREN.

ZONDAG 27 MEI 2001.

CULTUREEL CENTRUM HOESELT.

Van 09.00u tot 13.00u.

Gratis tombolaticket voor elke bezoeker ! Ticketten zijn geldig voor de trekkingen van 10u15' ; 11u15' en 12u15'.

Waardevolle prijzenpot, lokomotieven , wagons, bouwdozen, modelauto's , posters, en vele andere prijzen.....!!!!!!!

Voor info en reservaties : Lindekapelstraat 7 te 3730 Hoeselt.

Tel : 089 - 51.46.44. Fax : 089-62.29.40.

44ste RUILBEURS ZONDAG 02 SEPTEMBER 2001.

EUROMODELBOUW'01 te Genk 13 en 14 Okt.2001.

45ste RUILBEURS ZONDAG 09 DECEMBER 2001.

## 43 - BOURSE D'ECHANGE INTERNAT.

TRAINS ET ACCESOIRES.

DIMANCHE 27 MAI 2001.

CENTRE CULTUREL HOESELT

De 9.00h à 13.00h.

Billet de tombola gratuit à chaque visiteur. Les billets sont valable pour les tirages de 10h15' , 11h15' et 12h15'. Nombreux lots de valeurs tel que locomotives, wagons, boîtes de construction, auto's miniatures, posters et beaucoup d'autres prix intéressants....!!!!

Renseignements et réservations : Lindekapelstraat 7 à 3730 Hoeselt.

Tel. : 089-51.46.44. Fax : 089-62.29.40.

44 Bourse d'échange 02 SEPTEMBRE 2001.

EUROMODELBOUW'01 à Genk 13 et 14 Oct. 2001.

45 Bourse d'échange 09 DECEMBRE 2001.

# LMS DE GEIT

ORGANISEERT

## TENTOONSTELLING

### 27-28 OKTOBER

### 3-4 NOVEMBER

### 2001

## VLEESHUIS GROTE MARKT

## LIER

INKOM 50 Bef.  
OPEN VAN  
10.00 TOT 18.00

INFO :

GULLENTOPS M. Tel. 03/480.44.03

FAX 03/491.11.70

DE GRAECKER L. GSM 0477/25.27.16

VERU VAN ZEGSE ARTIKEL 1987

V. U. M. GULLENTOPS



**ASVI**

1/1/2001-31/12/2001 : Tous les samedis, séances de restauration de tramways vicinaux au musée de Thuin, rue du Fosteau. Contact : P. Dussart au 0475/84 90 65

1/5/2001-1/10/2001 : Tous les dimanches après-midi et fériés, circulations de tramways anciens, au départ du musée du tramway de Thuin, rue du Fosteau.

\*\*\*\*\*

1/1/2001-31/12/2001 : Alle zaterdagen, restauratie van buurtspoorwagtrams in het museum van Thuin, rue du Fosteau. Contact : P. Dussart, tel 0475/84 90 65

1/5/2001-1/10/2001 : Alle zondagen en feestdagen ('s namiddags): rijdagen met historische trams; vertrek aan het buurtspoorwagmuseum van Thuin, rue du Fosteau.

**75 JAAR NMBS - 2001 - 75ÈME ANNIVERSAIRE DE LA SNCB - 2001**  
Info: [www.nmbs.be](http://www.nmbs.be) / [www.sncb.be](http://www.sncb.be)

- 5 et 6 mai: ontdekingsweekend in Brussel-Zuid
- 26 et 27 mai: ontdekingsweekend in Brugge en Oostende
- 23 et 24 juni: ontdekingsweekend in Bergen
- 15 septembre t/m 31 januari 2002: grote tentoonstelling te Brussel, Passage 44
- 22 et 23 septembre: ontdekingsweekend in Luik
- 27 et 28 oktober: ontdekingsweekend te Antwerpen-Centraal
- Speciale postzegels ter gelegenheid van de 75ste verjaardag
- Boek "Sporen in België - 175 Jaar spoorwegen, 75 Jaar NMBS", uitgegeven door de Universitaire Pers van Leuven in samenwerking met de NMBS
- Telekaarten NMBS en Belgacom - speciale reeks
- Versierde stations
- Brochure "75 jaar op het spoor van de toekomst".
- 5 et 6 mai: week-end de découverte à Bruxelles-Midi
- 26 et 27 mai: week-end de découverte à Bruges et à Ostende
- 23 et 24 juni: week-end de découverte à Mons
- du 15 septembre au 31 janvier 2002: grande exposition: à Bruxelles, au Passage 44
- 22 et 23 septembre: week-end de découverte à Liège
- 27 et 28 octobre: week-end de découverte à Anvers-Central
- Timbres-poste spéciaux à l'occasion du 75ème anniversaire
- Livre "Le temps du train - 175 Ans de chemins de fer en Belgique - 75ème Anniversaire de la SNCB", publié par les Presses Universitaires de Louvain en collaboration avec la SNCB
- Télécartes SNCB et Belgacom - éditions spéciales
- Gares décorées
- Brochure "75 ans sur la voie de l'avenir".

# LES NOUVEAUTES D'ASVI-PUBLICATIONS

## LE VICINALIA n°621 : RIVAGES

Voici le vicinal (et certains trams urbains) vus au fil de l'eau, sur le thème des journées du Patrimoine 2000. Une anthologie de documents rares, comme le passage d'une HL sur le lit de la Semois après un dynamitage de mai 1940.

36 pages, couverture couleurs.  
Référence : 621. Prix : 250 BEF

Offre conjointe avec le vicinalia n°620  
Référence 666 : 480 BEF

## LE VICINALIA n°620 : L'EST

La série « Vicinalia » s'est enrichie d'un numéro consacré à l'Est de la Belgique : les trams de Verviers, les réseaux d'Eupen et Aix, le « tram » du camp militaire d'Eisenborn y sont à l'honneur ! Couverture en couleurs.

40 pages, couverture couleurs  
Référence : 620. Prix : 245 BEF

Offre conjointe avec le vicinalia n°621 :  
Référence : 666. Prix : 480 BEF

## LA REVUE FACS 279 : DUNKERQUE

L'histoire mouvementée d'un réseau pres-que frontalier ayant de nombreux aspects belges (promoteurs, matériel...) !

Référence : 279. Prix : 360 BEF

## LES REVUES FACS n°197-198 : LES CENT ANS DE LA SNCV

Le n°197 semble épuisé même en France... les recherches continuent...

L'Étincelle



N° 85

# FEBELRAIL

## AGENDA

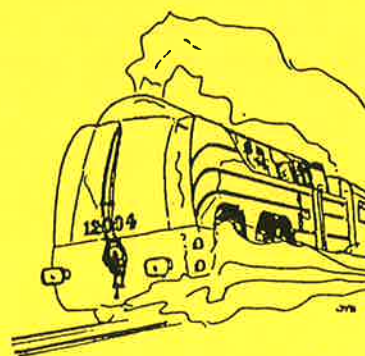
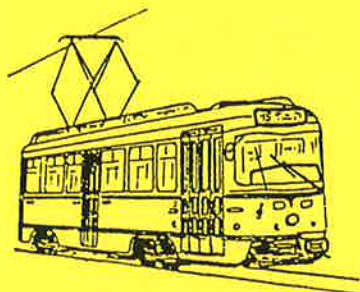

<b>FEBELRAIL AGENDA</b> Driemaandelijks tijdschrift (februari, april, augustus, oktober) Nr. 85 – 3de trimester 2001	<b>FEBELRAIL AGENDA</b> Périodique trimestriel (février, avril, août, octobre) N° 85 – 3ème trimestre 2001
<b>Verantwoordelijke uitgever:</b> J. Van Olmen Holle Eikaard 45, 2550 Kontich	<b>Editeur responsable:</b> J. Van Olmen Holle Eikaard 45, 2550 Kontich
<b>Inhoud:</b> - Kalender van de activiteiten van de verenigingen aangesloten bij Febelrail - Nieuws omtrent publicaties - Diverse mededelingen van allerlei clubs en organisaties van spoorwegbelangstellenden	<b>Contenu:</b> - Calendrier des activités des associations membres de Febelrail - Informations concernant de nouvelles publications - Communications diverses de plusieurs clubs et organisations d'amis du rail
Febelrail is niet verantwoordelijk voor vergissingen die eventueel in de inhoud van deze Agenda zouden geslopen zijn. Voor alle inlichtingen omtrent de vermelde activiteiten wordt verwezen naar de betrokken clubs en organisaties !	Febelrail ne peut pas être tenu responsable des erreurs qui se seraient éventuellement glissées dans cet Agenda. Pour tous renseignements concernant les activités mentionnées, nous renvoyons aux différentes associations et organisations concernées !
<b>Abonnement:</b> 350,- fr. per jaar (buitenland: 450,- fr.). Bankrekening: 068-0918460-91 Postrekening: 000-1482295-38	<b>Abonnement:</b> 350,- fr. par an (étranger: 450,- fr.). Compte bancaire: 068-0918460-91 C.C.P.: 000-1482295-38
<b>FEBELRAIL vzw</b> Federatie van Belgische Verenigingen van Spoorwegbelangstellenden  Holle Eikaard 45, 2550 Kontich <a href="http://www.febelrail.net">http://www.febelrail.net</a>	<b>FEBELRAIL asbl</b> Fédération des Associations Belges d'Amis du Rail  Holle Eikaard 45, 2550 Kontich <a href="http://www.febelrail.net">http://www.febelrail.net</a>
<b>Oplage van dit nummer:</b> 1.100 exemplaren.	<b>Tirage de ce numéro:</b> 1.100 exemplaires.



**LIJST VAN DE BIJ FEBELRAIL AANGESLOTEN VERENIGINGEN (2001)**  
**LISTE DES ASSOCIATIONS MEMBRES DE FEBELRAIL (2001)**



<b>AFCC - Association Ferroviaire des Cheminots de Charleroi</b>	Boîte Postale 1096, 6000 Charleroi - 1 ☎ 071/60 20 54
<b>AMSAC - Artevelde Miniatuur Spoorweg Club</b>	D. De Lathauwer, Achterstraat 73, 9040 St.-Amandsberg - ☎ 09/228 85 21
<b>AMUTRA - Association pour le Musée du Tramway / Vereniging voor het Trammuseum</b>	R. Dieudonné, Avenue des Buissonnets 42, 1020 Bruxelles - ☎ 02/268 05 40
<b>ARBAC/KBVVS - Association Royale Belge des Amis des Chemins de Fer / Koninklijke Belgische Vereniging der Vrienden v. h. Spoor</b>	Gare Centrale, 1000 Bruxelles / Centraal Station, 1000 Brussel ☎ -
<b>ASVi - Association pour la Sauvegarde du Vicinal</b>	R. Dussart Desart, Venelle au Palio 49, 1150 Bruxelles - ☎ 071 / 51 66 03
<b>BVS - Belgische Vrienden van de Stoomlocomotief</b>	L. Blommaerts, Ten Berg 101, 9300 Aalst ☎ 053 / 70 38 37
<b>CFC - Club Ferroviaire du Centre</b>	Section Centre: J.L.Francq, Gare Musée de Haine-Saint-Pierre, Rue de la Station, 7100 La Louvière - Section Bruxelles: M. Symons, Avenue Hansen Soulié 79, bte 6, 1040 Bruxelles ☎ 064 / 44 25 71 - 02 / 733 72 97
<b>CFFL - Club Ferroviaire Froidmont Locomotion</b>	C. Defechereux, Avenue Winterberg 42, 1330 Rixensart - ☎ 02 / 654 05 79
<b>CFMS - Club Ferroviaire de Mons et de sa Région</b>	J. Noel, Rue du 4 Août 6, 7032 Spiennes ☎ 065 / 33 86 78
<b>CFS - Chemin de Fer de Sprimont</b>	G. Hans, Rue du Mierdy 2, 4140 Sprimont ☎ 04 / 382 19 25
<b>GTF - Groupement Belge pour la Promotion et l'Exploitation Touristique du Transp. Ferrov.</b>	Boîte Postale 191, 4000 Liège 1 ☎ -
<b>HOESELTSE TREINCLUB</b>	D. Smets, Lindekapelstraat 7, 3730 Hoeselt ☎ 089 / 51 46 44
<b>KOLENSPOOR</b>	Hoogstraat 140, bus b, 3665 As ☎ 089 / 62 28 67
<b>LMS - Lierse Modelspoorwegen</b>	M. Gullentops, Antwerpsesteenweg 66, 2500 Lier ☎ 03 / 480 44 03
<b>MTUB/MSVB - Musée du Transport Urbain Bruxellois / Museum voor het Stedelijk Vervoer te Brussel</b>	M. Grieten, Avenue des Meuniers 64, 1160 Bruxelles - ☎ 02 / 660 65 32
<b>MVB - Modelspoorvrienden Brugge</b>	U. Schotte, Kerkebeekstraat 32, 8490 Varsenare ☎ 050 / 38 95 32
<b>PFT / TSP - Patrimoine Ferroviaire Touristique / Toeristisch Spoor Patrimonium</b>	P.B / B.P. 5, 1140 Brussel / Bruxelles - 14 ☎ NL.: 0477 / 77 06 57, Fr.: 0475 / 71 20 28
<b>PTVF - Petit Train à Vapeur de Forest</b>	Chaussée de Neerstalle 323 b, 1090 Bruxelles (Forest) - ☎ 02 / 376 69 96
<b>RMM - Rail Miniature Mosan</b>	D. Braibant, Rue de la Gare 98, 5544 Agimont ☎ 082 / 64 54 33
<b>SCM - Stoom Centrum Maldegem</b>	Postbus 29, 9990 Maldegem ☎ 050 / 71 68 52
<b>TMS - Train Modèle Sud (Association des Modélistes Ferroviaires du Sud-Luxembourg)-</b>	Avenue Nothomb 67, 6700 Arlon ☎ 063 / 22 12 77
<b>TRAM 2000</b>	T. Hamal, Rue Abbé J. Heymans 15, 1200 Bruxelles - ☎ 02 / 779 14 42
<b>VeBOV - Vereniging voor Belangstellenden in het Openbaar Vervoer</b>	H. Van den Bergh, Kroonstraat 8, 3920 Lommel ☎ 03 / 870 05 05 - 011 / 54 15 04
<b>VENNBahn</b>	Bahnhof Raeren, Bahnhofstrasse 70, 4730 Raeren ☎ 087 / 85 24 87
<b>FEBELRAIL - Federatie van Belgische Verenigingen van Spoorwegbelangstellenden / Fédération des Assoc. Belges d'Amis du Rail</b>	J. Van Olmen, Holle Eikaard 45, 2550 Kontich ☎ 03 / 457 53 71





PTVF asbl  
Chaussée de Neerstalle 323b  
1190 Bruxelles  
tél 02 376 69 96

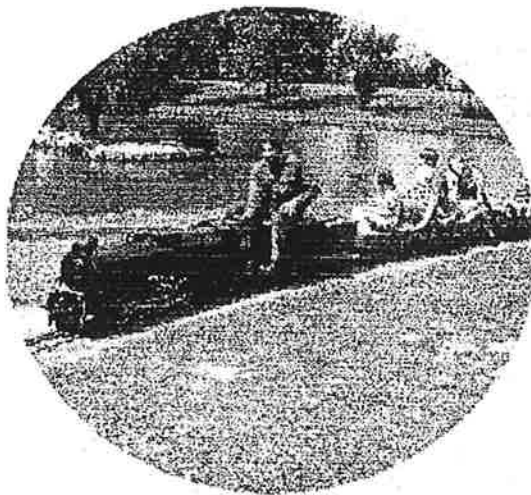

## Invitation

Les **15 et 16 septembre** prochain nous fêterons le 10ème anniversaire de notre club. C'est aussi la fête de « **fin de saison** » avec nos **joursées vapeur**. Y seront présents nos amis français, néerlandais, allemands, anglais et luxembourgeois. Les circulations exceptionnelles auront lieu ce WE là, de 10h00 à 18h00.

Venez donc passer quelques bons moments auprès de notre réseau à l'échelle 1/8 (écartement 7 $\frac{1}{4}$  et 5'). Y circulent des machines à vapeur, thermiques et électriques tirant quelques wagons emportant les passagers.

En gare de Forest-Saint-Georges, les passagers y prennent place pour une circulation dans le parc du Bempt. Après votre voyage, notre buvette « Les Vieux de la Bielle » vous accueillera. Vous pourrez y étancher votre soif ou prendre un snack et prendre un moment de repos sur notre terrasse ensoleillée.

Notre réseau compte environ 1000 m de voies, 23 aiguillages, un pont de 12 m enjambant une petit étang, une gare voyageur, une gare de triage et ses dépendances. Il est situé dans le **parc du Bempt au 323b chaussée de Neerstalle à 1190 Forest**.

**Ouverture du réseau** : samedi (sauf juillet et août), dimanche et jours fériés de 14h à 18h. Dernier jour d'exploitation le dimanche 07 octobre 2001.

**Accès** : tram 18 & 52 – bus 50 : arrêt Madelon.  
Ring de bruxelles sortie n° 18 « Drogenbos ».

---

## Uitnodiging

Op de **15 en 16 september** zullen we onze 10de verjaardag van onze club feestelijk onthalen. Het zal ook het feest van het « **einde van de seizoen 2001** » en onze speciale **stoomdagen**.

Veel stoomvrienden vanuit Frankrijk, Nederland, Duitsland, Engeland en Luxemburg zullen bij ons komen. Speciale circulations tussen 10u00 tot en met 18u00.

Kom ons dus te bezoeken. Kom eens kijken bij onze net met een schaal van 1/8 (7 $\frac{1}{4}$  et 5'). Stoommachine, dieselmachine of elektrische machine trekken enige wagons waarop reizigers kunnen een originele tocht doen.

Bij het station van Vorst-Sint-Jooris, de reizigers nemen hun plaats voor deze trip in de Bempt Park. Daarna kunt u, bij de Estaminet « Les Vieux de la Bielle », een stukje eten of een bier rinkten (of andere drank). Zo kunt u van de zon op het terras genieten.

Onze net is lang van ongeveer 1000 m sporen, 23 wissels, een brug van 12 m over een vijver, een reizigersstation en een goederenstation.

**Adres** : Bempt Park 323b Neerstallesteenweg in 1190 Vorst.

**Openingsdagen** : zaterdag (uitgezonderd in juli en augustus), zondag en feestdagen van 14u tot en met 18u. Laatste ritdag op zondag oktober 2001.

**Toegang** : tram 18 & 52 – bus 50 : halte Madelon.  
Ring van Brussel uitrit nr 18 « Drogenbos ».



## CLUB FERROVIAIRE FROIDMONT LOCOMOTION - RIXENSART

Secrétariat: 42, Avenue Winterberg - 1330 Rixensart - Tél: 02/654.05.79

Internet : <http://users.skynet.be/sky34004/cffl.html>

---

### AGENDA C.F.F.L.

Vendredi 10 août 2001

« La parole est aux Membres »

Vendredi 14 septembre 2001

à fixer

Vendredi 12 octobre 2001

*Michel LIEGEOIS*

nous présentera une VIDEO sur le thème :

« Les Chemins de fer rhétiques ».

Vendredi 9 novembre 2001

**Carl PAULS**

nous présentera ses diapositives sur « Les chemins de fer de la vallée du Rhin : de Cologne à Mayence. le

Loreley ».

Vendredi 14 décembre 2001

**Carlo HERTOOG**

nous présentera des diapositives sur

« L'évolution des travaux TGV en Belgique »

#### OBJET DU CLUB

Le Club Ferroviaire Froidmont Locomotion est né en 1985, dans le but de créer à Rixensart un lieu de rencontres et de projets pour tous ceux qui s'intéressent au monde ferroviaire, depuis la miniature jusqu'au chemin de fer réel.

Aussi, lors de nos réunions « atelier », les modélistes mettent en commun leurs connaissances et leur expérience en construisant un réseau modulaire. De même, nous réalisons des transformations sur base de modèles ferroviaires existants.

Nous organisons des conférences, des projections de diapositives et de films vidéo, nous arrangeons des voyages.

Nous nous manifestons publiquement lors d'expositions et le Club essaye dans la mesure du possible de sauvegarder le Patrimoine Ferroviaire.

#### NOS REUNIONS MENSUELLES:

- Réunion générale(conférence, projection diapositives ou vidéo, ...): le 2ème vendredi du mois à 20h15.
- Réunion atelier réseau: tous les mardis à 20 heures(sauf celui précédant la réunion générale).

*Au Centre Culturel de Froidmont(Ferme), Chemin du Meunier à Rixensart.*

Si vous êtes intéressé par nos objectifs et nos activités, il vous suffit de verser la somme de BEF 1008(EUR 25) sur le compte bancaire n° 310-0909190-95 de « CFFL - RIXENSART ».

Vous serez automatiquement informé de nos activités par le biais de la revue « L'ECLISSE ».

*Soyez les bienvenus à nos réunions!*

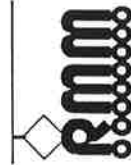

## Rail Miniature Mosan - Namur

Association des modélistes ferroviaires  
et des amis des chemins de fer de la vallée de la Meuse - Fondée en 1965  
Centre culturel de Géronsart - Rue du Tréfle - 5100 JAMBES

# EXPOSITION

## MODELISME FERROVIAIRE

« Le RMM », club mosan.

Fondé en 1965, le Rail Miniature Mosan regroupe des modélistes ferroviaires et des amis des chemins de fer. Il leur permet de partager entre amis leur passion pour le rail, d'améliorer leurs connaissances ferroviaires ainsi que leur savoir-faire en modélisme...

Outre les conférences mensuelles (suivant le programme figurant dans le bulletin bimestriel « Ferro Flash Namur » auquel toute personne peut s'abonner), le RMM propose à ses membres des réunions hebdomadaires consacrées à la construction d'un grand réseau en HO sur les thèmes de la ligne 162 (Namur-Luxembourg) et des paysages ferroviaires mosans de la ligne 154 (Namur-Dinant); d'un réseau modulaire à l'échelle N représentant le site de la gare de Vonêche, sur la ligne 165 (Athus-Meuse) et d'un nouveau réseau modulaire HO Nord Américain, le "Rusty Marvellous Mountain". Lors d'expositions, notre réseau N peut se greffer au réseau modulaire du club anversois MOBOV, avec lequel nous entretenons des relations amicales.

Le local du club est situé dans le sous-sol du centre Culturel de Géronsart rue du Tréfle, à Jambes (Namur). Les réunions se tiennent tous les vendredis soirs, avec des programmes variés : circulations à thème sur les réseaux, activités ferroviaires et modélistiques, échanges de vues et d'idées, consultations de la bibliothèque et de la documentation classée, projections vidéos...

La revue du club Ferro Flash Namur traite de divers sujets tels que : Rétro rail, actualité ferroviaire, documentation, histoire, etc.  
Pour plus de renseignements, rendez-vous sur notre site: [www.club-rmm.org](http://www.club-rmm.org)

Chaque année au mois d'octobre, le RMM organise dans ses locaux « Les 12 heures du modélisme » présentation du savoir-faire de ses membres. Tous les trois ans, il met également sur pied sa grande exposition

Renseignements au secrétariat:  
Daniel BRAIBANT  
Rue de la Gare, 98  
B-5544 AGIMONT  
TEL: +32 82 64 54 33  
GSM: +32 478 47 04 47  
Email: [daniel.rmm@skynet.be](mailto:daniel.rmm@skynet.be)  
URL: [www.club-rmm.org](http://www.club-rmm.org)

10 - 11 NOVEMBRE 2001

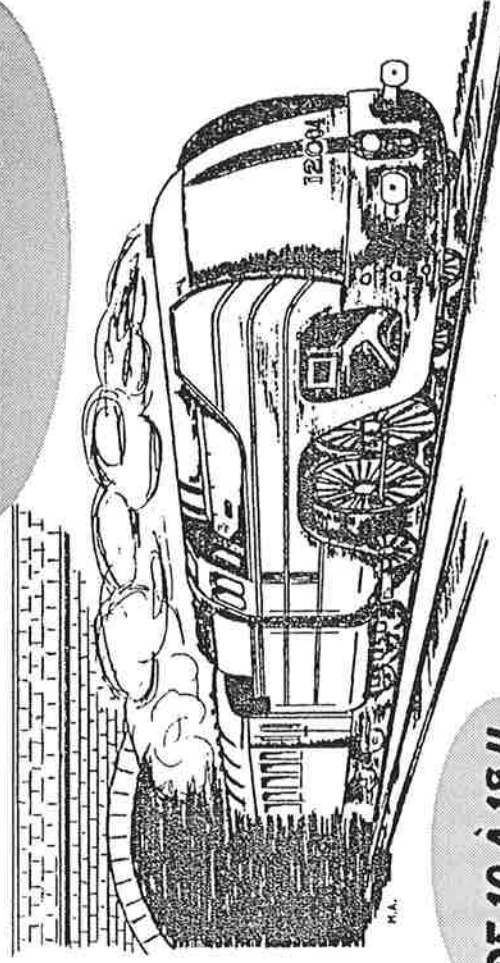

DE 10 À 18 H

[WWW.CLUB-RMM.ORG](http://WWW.CLUB-RMM.ORG)

# Rail Miniature Mosan

CENTRE CULTUREL DE GERONSART - Rue du Tréfle

JAMBES (Namur)

Renseignements au secrétariat: Braibant D. - Rue de la Gare, 98 - B-5544 AGIMONT - 082/64 54 33 ou 0478/47 04 47 - [daniel.rmm@skynet.be](mailto:daniel.rmm@skynet.be)

Editeur responsable: J.C. Botspoel - Rue St. Hadelin, 21 - B-5561 CELLES



# MUSEUM VAN DE BELGISCHE SPOORWEGEN MUSEE DES CHEMINS DE FER BELGES

A partir du 1er août 2001 jusqu'au 31 janvier 2002 le Musée des Chemins de Fer sera fermé.

Durant cette période des travaux seront effectués.

Du 15 septembre 2001 au 31 janvier 2002 une exposition sur les chemins de fer se déroulera au Passage 44 à Bruxelles.

Vanaf 1 augustus 2001 tot en met 31 januari 2002 is het Spoorwegmuseum gesloten.

In die periode worden werkzaamheden uitgevoerd.

Vanaf 15 september 2001 tot en met 31 januari 2002 is er een tentoonstelling over de Spoorwegen in Passage 44 te Brussel.

## MUSEUM VAN DE BELGISCHE SPOORWEGEN

Station Brussel-Noord  
Voornuigangstraat, 76  
1030 BRUSSEL  
Telefoon: 02/224.62.79  
Fax: 02/224.62.43

## MUSEE DES CHEMINS DE FER BELGES

Gare de Bruxelles-Nord  
rue du Progrès, 76  
1030 BRUXELLES  
Téléphone: 02/224.62.79  
Fax: 02/224.62.43

## ARBAC

SIÈGE SOCIAL :  
Gare de  
Bruxelles-Central  
1000 BRUXELLES

A.S.B.L. - FONDÉE EN 1920 -



V.Z.W. - GESTICHT IN 1920 -

KON. BELGISCHE VERENIGING DER VRIENDEN VAN HET SPOOR

## KBVVS

MAATSCHAPPELIJK  
Brussel-Centraal  
Station  
1000 BRUSSEL

### REUNIONS

Chaque mardi non férié de 20 h. à 22 h. 30 dans nos locaux de la station STIB "ANNESENS" (entrée place Fontainas).

- Portefeuille de lecture: magazines, publications, revues...
- Bibliothèque (de 20 à 21 h.).

Le dernier mardi du mois, sauf en juillet août, projections de films, vidéos ou diapositives à 20 h, 30

De laatste dinsdag van de maand, behalve in juli en augustus, films, videos of diaprojecties om 20 u. 30

### VERGADERINGEN

Iedere dinsdag van 20 u. tot 22 u. 30 in onze lokalen van het MIVB station "ANNESENS" (ingang Fontainasplein).

- Tijdschriften & publicaties ter beschikking.
- Bibliotheek van 20 tot 21 u.

## 75 JAAR NMBS - 2001 - 75ème ANNIVERSAIRE DE LA SNCF - 2001

Info: www.nmbs.be / www.sncb.be

- 15 september 2001 t/m 31 januari 2002: grote tentoonstelling te Brussel, Passage 44
- 13 en 14 oktober: ontdekkingsweekend in Luik (*gewijzigde data !*)
- 27 en 28 oktober: ontdekkingsweekend te Antwerpen-Centraal

- Speciale postzegels ter gelegenheid van de 75ste verjaardag
- Boek "Sporen in België - 175 Jaar spoorwegen, 75 Jaar NMBS", uitgegeven door de Universitaire Pers van Leuven in samenwerking met de NMBS
- Telekaarten NMBS en Belgacom - speciale reeks
- Versterkte stations
- Brochure "75 jaar op het spoor van de toekomst".

- du 15 septembre 2001 au 31 janvier 2002: grande exposition à Bruxelles, au Passage 44
- 13 et 14 octobre: week-end de découverte à Liège (*dates modifiées !*)
- 27 et 28 octobre: week-end de découverte à Anvers-Central

- Timbres-poste spéciaux à l'occasion du 75ème anniversaire
- Livre "Le temps du train - 175 Ans de chemins de fer en Belgique - 75ème Anniversaire de la SNCF", publié par les Presses Universitaires de Louvain en collaboration avec la SNCF
- Télécartes SNCF et Belgacom - éditions spéciales
- Gares décorées
- Brochure "75 ans sur la voie de l'avenir".



## TENTOONSTELLING "SPOORWEGEN IN MODEL: 1835 - 2001" TER GELEGENHEID VAN DE 20ste VERJAARDAG VAN DE VERENIGING "MODELSPOORVRIENDEN BRUGGE"

vrijdag 2, zaterdag 3 en zondag 4 november 2001, telkens van 10u tot 18u,  
in de lokalen van de club, Gerard Davidstraat 10 te Brugge  
(wijk Christus Koning), te bereiken met lijnbus 9

meerdere modulebanen, boekenstand, railbeurs  
bar, kleine restauratie

Info: MVB, p/a U. Schotte, Kerkebeekstraat 32, 8490 Varsenare,  
tel. 050 38 95 32

Modelspoorvrienden brugge



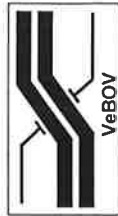

## Vereniging voor Belangstellenden in het Openbaar Vervoer

vereniging zonder winstoogmerk

### VERENIGINGSNIEUWS

#### MAANDELIJKE PROJECTIEAVONDEN

**Antwerpen** (20.00 uur in "de Nieuwe Zurenborger", Dageraadplaats 4)

24 augustus 2001 : **Beelden uit het Donaurijk** (Raf de Landtsheer). Dia's over trein en tram in Tsjechië, Hongarije en Oostenrijk, aangevuld door een greep uit de diavorkopen van de voorbije jaren.

28 september 2001 : **Videobeelden op scherm geprojecteerd** (Rudy Van Iseghem). Video's van de Vebov-uitstap in Charleroi (1993), motorwagen 181 op lijn 7, de museumlijn van ASVI, en de museumlijn van TTA.

26 oktober 2001 : **10 jaar overzicht (1990-2000) NMBS** (Eddy Goens). Een rondrit doorheen gans België met beelden van alles waar een "B" op staat.

23 november 2001 : **Jaarlijkse diavorkoop**, met als spelregels:

- \* slechts leden van VeBOV worden als verkoper toegelaten;
- \* er worden maximum 200 dia's aanvaard;
- \* elke verkoper kan hoogstens 20 dia's te koop aanbieden, tenzij het maximum van 200 niet bereikt wordt, dan aanvaardt de veilingmeester bijkomende dia's in volgorde van aanbieding;
- \* de te koop gestelde dia's worden vanaf 19.30 uur, tot uiterlijk 19.45 uur, ingeraamd bij de veilingmeester aangeboden; de verkoop begint om 20.00 uur; de dia's worden per reeks eerst vertoond, daarna geveild;
- \* het minimumbod per dia is 10 BEF (tenzij de verkoper vooraf een hogere prijs stelt); opbieden met 5 BEF of veelvoud hiervan;
- \* **afrekening voor kopers en verkopers gebeurt dit jaar onmiddellijk na de veiling** ! Minimum 10 % van het verkoopbedrag wordt afgestaan aan de verenigingskas voor huur van de zaal.

**Brussel** (20.00 uur, vergaderzaal Anneessens, ingang Fontainasplein)

14 september 2001 : **De laatste jaren van de buurtspoorwegen** (Wouter Janssens). De types S, SO en N in Brabant, Henegouwen en aan de kust.

12 oktober 2001 : **De trams in Lille (FR), 1980-2000** (Luc De Coster).

9 november 2001 : **MIVB in de periode 1973-1975** (René Stevens).

14 december 2001 : **Tram in Turijn en Milaan** (Jean-Michel Gregoire).

**Brugge** (De Londres, t Zand 15b, Brugge)

Elke eerste zaterdag van de maand om 14.00 uur bijeenkomst in gezamenlijk initiatief van TIO-Noordzee, NVBS/Vlaanderen en Vebov.

## De PIJL



### MINIATUURSPORWEGCLUB "DE PIJL"

p/a Sleutelbaan 4, 3130 Begijnendijk  
Info: tel. 016 69 88 23

De Pijl organiseert naar jaarlijkse gewoonte haar tentoonstelling in november in haar lokalen, gelegen aan de Leuvensesteenweg 443 te Muizen (Mechelen).

Data: 1, 2, 3, 4 november 2001, telkens van 10u tot 18u.

Clubbaan, digitale modulebaan en Märklinbaan in werking, baan in O in opbouw. Tevens tweedehandsmarkt (enkel op 3 en 4 november !), tombola en gezellige bar.

### ZOMERSTOOMDAGEN VAN DE STOOMGROEP TURNHOUT, IN HET STADSPARK VAN TURNHOUT - LIVE STEAM 7 1/4" en 5"

15, 18 en 19 augustus 2001 - Info: D. Bellemans, tel 014 / 41.90.74



# modelstoomtreffen

## zat. 8 en zond. 9 september

10.00 tot 18.00 uur

### MACHINES IN MODEL:

Heteluchtmotoren – stoommachines – locomotieven  
en veel meer...

### PROVINCIAAL DOMEIN ' RIVIERENHOF'

2100 DEURNE

nabij Cogelsplein

Koninklijke Model Yacht Club Antwerpen

[http:// www.kmyca.yucom.be](http://www.kmyca.yucom.be)





## VLAAMS TRAM- EN AUTOBUSMUSEUM

Vereeniging zonder winstbejag, opgericht op 15 Januari 1999  
Bijlagen B.S. 26.08.1999 Akte N. 12216

ViaTAM ■ Diksmuidealaan 42 ■ B-2600 Antwerpen-Berchem

Het Vlaams Tram- en Autobusmuseum opent zijn deuren op zondag 6 mei 2001 en zal toegankelijk zijn elke zaterdag, zondag, wettelijke feestdagen en 11 juli tot en met 15 oktober 2001, telkens van 14 uur tot en met 18 uur.

De individuele inkomprijs bedraagt 100 BEF. Prijsverminderingen zijn voorzien voor senioren en groepen. Kinderen tot en met 12 jaar en vergezeld van een volwassene hebben gratis toegang.

Het museum is ondergebracht in de unieke tramloods van de Groenenhoek, Diksmuidealaan 44 in Berchem. Het gebouw is beschermd als monument en de dakconstructie overspant een oppervlakte van meer dan 4.600 m<sup>2</sup>, zonder enige ondersteuning van palen.

De verzameling omvat thans meer dan 40 trams en bussen. Ook het Genise trammaterieel is er ondergebracht. Een foto- en documentenexpo geeft een overzicht van meer dan 100 jaar stads- en streekvervoer in Vlaanderen.

Er is tevens een verkoopstand waar boeken, postkaarten en documentatie kan aangeschaft worden.

Het museum is vlot bereikbaar met het openbaar vervoer. Het ligt in de onmiddellijke buurt van het NMBS-station Antwerpen-Berchem. Tramlijnen 8 (Eksterlaar - Lambermont) en 11 (Eksterlaar - Melkmarkt) hebben een halte om de hoek. Buslijn 16 (Centraal Station - Mortsel) stopt voor de ingang van het museum.

Een bezoek aan dit nieuwe museum zal u ongetwijfeld bijlijven ! Kom eens langs !

**Chemin de Fer de Sprimont**  
Rue de Mierdy, 2  
4140  
SPRIMONT

P

er départ es

2 /09/2001  
Circulation des Trains CFS  
et des Bus Parisiens vers le Musée de la Pierre

03/09/2001  
09/09/2001  
Journées du Patrimoine  
"Week-End Militaire" Circulation d'un train et de véhicules militaires et exposition  
Circulation des Trains CFS et des Bus Parisiens vers le Musée de la Pierre

16/09/2001  
Circulation des Trains CFS  
et des Bus Parisiens vers le Musée de la Pierre

03/10/2001  
17/10/2001  
Exposition de Clôture des festivités des 20 ans  
"Les Transports en Ourthe - Amblève - Vesdre"  
Circulations Vapeurs

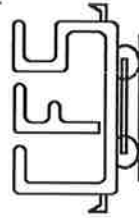

es : Toutes ces dates et activités sont encore susceptibles d'être adaptées

Chemin de Fer de Sprimont

# TENTOONSTELLING L.M.S.

## LMS DE GEIT

### ORGANISEERT

## TENTOONSTELLING

## 27-28 OKTOBER

## 1-4 NOVEMBER

## 2001

### VLEESHUIS GROTE MARKT LIER

INKOM 50 Bef.  
OPEN VAN  
10.00 TOT 18.00

INFO :

GULLENTOPS M. Tel: 03/480.44.03

FAX 03/491.11.70

DE CRAECKER L. GSM 0477252716

VRIJ VAN ZEGELARTIKEL 1967

V.O.F. M. GULLENTOPS



### VOLGENDE MANIFESTATIES

Zaterdag 8 en zondag 9 september : 125 jaar van de lijn 82 Aalst-Burst. Stoomritten tussen Aalst en Burst. Inlichtingen in deze stations.

Zondag 16 september : opendeurdagen in ons stelpaats van Saint-Ghislain; ritten met motorstel tussen Saint-Ghislain en Harmignies; gratis ingang. Vertrekken om 13u15 en 15u15 naar Harmignies, om 17u00 naar Quiévrain. Meer inlichtingen in OP DE BAAN.

Zaterdag 29 september : TTb-dag. Ritten met trek-en-duwstel tussen Marbehan en Valvert; bezoek aan de fabriek Valvert; verplichte reservering: 100 BEF per persoon.

Zaterdag 13 en zondag 14 oktober : 75 jaar van de NMBS in Luik ; stoomritten tussen Liège-Palais en Liers. Inlichtingen in de luikse stations.



### PROCHAINES MANIFESTATIONS

Samedi 8 et dimanche 9 septembre : 125 ans de la ligne 82 Alost-Burst. Parcours en train vapeur. Renseignements dans ces gares.

Dimanche 16 septembre : journées portées ouvertes à notre abri-musée de Saint-Ghislain; parcours en autorail entre Saint-Ghislain et Harmignies; entrée gratuite. Départs des trains à 13h15 et 15h15. Parcours le matin pour les photographes. Renseignements complémentaires au PFT ou par le biais de la revue EN LIGNES.

Samedi 29 septembre : journée TTb : parcours en train entre Marbehan et Valvert; visite de l'usine Valvert; réservation obligatoire; 100 BEF par personne.

Samedi 13 et dimanche 14 octobre : 75 ans de la SNCB à Liège; parcours en train vapeur entre Liège-Palais et Liers. Renseignements dans les gares liégeoises.

## HOESELTSE TREINCLUB

44<sup>ste</sup> INTERNATIONALE RUILBEURS  
MODEL TREINEN EN TOEBEHOREN

**ZONDAG 02 SEPTEMBER 2001.**  
**CULTUREEL CENTRUM HOESELT**

Van 09.00u. tot 13.00u.

Gratis tombolaticket voor elke bezoeker! Ticketten zijn geldig voor de trekkings van 10u15' - 11u15' en 12u15'.

Waardevolle prijzenpot, lokomotieven, wagons, bouwdozen, modelauto's, posters en vele andere prijzen.....!!!!

Voor info en reservatie : Lindekapelstraat 7 te 3730 Hoeseelt.  
Tel: 089-51.46.44. Fax: 089-62.29.40.

Email : [smets.danny@skynet.be](mailto:smets.danny@skynet.be)

**13 + 14 oktober 2001 = Euromodelbouw'01 – Genk.**

45<sup>ste</sup> ruilbeurs/bourse 09 december 2001.

46<sup>ste</sup> ruilbeurs/bourse 27 januari 2002.

47<sup>ste</sup> ruilbeurs/bourse 24 maart 2002.

**44<sup>ieme</sup> BOURSE d'ECHANGE INTERNAT.**

*TRAINS MINIATURES et ACCESOIRES.*

**DIMANCHE 02 SEPTEMBRE 2001.**

*CENTRE CULTUREL HOESELT*

De 09.00h à 13.00h.

Billet de tombola gratuit à chaque visiteur. Les billets sont valables pour les tirages de 10h15' – 11h15' et 12h15'.

Nombreux lots de valeurs tel que locomotives, wagons, boîtes de construction, auto's miniatures, posters et beaucoup d'autres prix intéressants.... !!!

Info et réservations : Lindekapelstraat 7 à 3730 Hoeseelt.  
Tel : 089-51.46.44. Fax : 089-62.29.40.

Email : [smets.danny@skynet.be](mailto:smets.danny@skynet.be)

# HOESELTSE TREINCLUB

**EUROMODELBOUW'01 te Genk 13 en 14 Okt.2001.**

**EUROMODELBOUW'01 à Genk 13 et 14 Oct. 2001.**

#### ASVI

1/1/2001-31/12/2001 : Tous les samedis, séances de restauration de tramways vicinaux au musée de Thuin, rue du Fosteau. Contact : P. Dussart au 0475/84 90 65

1/5/2001-1/10/2001 : Tous les dimanches après-midi et fériés, circulations de tramways anciens, au départ du musée du tramway de Thuin, rue du Fosteau.

1/1/2001-31/12/2001 : Alle zaterdagen, restauratie van buurtspoorwagtrams in het museum van Thuin, rue du Fosteau te Thuin. Contact : P. Dussart, tel. 0475/84 90 65

1/5/2001-1/10/2001 : Alle zondagen en feestdagen ('s namiddags): rijdagen met historische trams; vertrek aan het buurtspoorwagmuseum van Thuin, rue du Fosteau.

## De Zwitserse Treinclub stelt tentoon in het station van Sinaai:

Gelegen tussen Lokeren en Sint-Niklaas.

-Zwitserse modelbaan in bedrijf.

-Belgisch / Duitse baan in opbouw.

Zaterdag 20 & 27 oktober en zondag 21 & 28 oktober 2001

Telkens van 10.00 tot 18.00 uur.

#### CHEMIN DE FER A VAPEUR DES TROIS VALLEES

Info: tel. 060/31.24.40 (français), 011/37.16.73 (Nederlands) - <http://users.skynet.be/cfv3v>

En 2001 il n'y aura plus de circulations touristiques entre Dinant, Hastière et Givet...

#### CIRCULATIONS SPECIALES /SPECIALE RITTEN MARIENBOURG-TREIGNES (2001):

27/05, 24/06, 29/07, 26/08: journées "voitures en bois GCI"  
22/09, 23/09: Festival de la Vapeur



#### MOROP: CONGRES 2001

48ste Congres van Morop: 8 - 15 september 2001 te Karlsruhe (D), georganiseerd door de B.D.E.F., met diverse excursies op spoor- en tramgebied.

48ème Congrès du Morop: 8 - 15 septembre 2001 à Karlsruhe (D), organisé par le B.D.E.F.; plusieurs excursions et événements prévus

Info: B.D.E.F., Postfach 1140, D-30011 Hannover, e-mail: [bdef@bdef.de](mailto:bdef@bdef.de)  
of/ou M. Broigniez, tel/fax 00 352 45 36 95, e-mail: [president@morop.org](mailto:president@morop.org)



Club ferroviaire du Centre  
Gare - Musée  
Rue de la Station  
7100 HAINE-ST-PIERRE

Patricia et Jean-Luc FRANCO, avenue Churchill 18 7140 MORLANWILZ © 064 442571 - 0496 763866

#### Réunions hebdomadaires :

Le vendredi à partir de 19h30.

#### Bibliothèque (place Caffet) :

Momentanément fermée (déménagement dans de nouveaux locaux rénovés, à la Gare - Musée)

#### Réunions de travail :

Les samedis, à partir de 14h30 ☎ 064 442571  
*N.B sans activité extérieure ponctuelle...*

#### Ateliers dirigés de modélisme :

Samedi 15 septembre (14h30) Fabrication d'une voie vicinale réaliste :  
Pose des rails, ballastage...  
électronique : signaux routiers  
lumineux.  
Vendredi 21 septembre (20h) réalisation d'une route en béton réaliste.  
Samedi 20 octobre (14h30) construction d'un heurtoir SNCB.  
Samedi 17 novembre (14h30) électronique : feux de chantier "flashes"  
Vendredi 23 novembre (20h) fabrication de poteaux de ligne aérienne  
Samedi 15 décembre (14h30) SNCV.

#### Le CFC en visite :

Dimanche 9 septembre à partir de 10h : A.V.C. Ruc Boël, 23 à La Louvière : journée "western" ; circulations vapeur non-stop sur le réseau.

#### ANIMATIONS EN GARE

Dimanche 2 septembre de 10h à 18h : rendez-vous des artisans du modélisme ferroviaire.  
Dimanche 7 octobre de 10h à 18h : Les petites échelles de A à...Z  
Dimanche 11 novembre de 10h à 18h : modélisme militaire.  
Dimanche 2 décembre de 10h à 18h : à toute vapeur en HO

#### Wekelijkse vergaderingen :

vrijdag, 19.30.

#### Bibliotheek :

zaterdag, vanaf 14.30.

#### Men werkt :

vrijdag, 20.00 : 21/09, 23/11

#### "Leertijd" :

zaterdag, 14.30 : 15/09, 20/10, 17/11, 15/12

#### Grote vergaderingen in het Station-Museum :

zondag, vanaf 10.00

02/09, 07/10, 11/11, 02/12

09/09 : A.V.C. rue Boël 23, 7100 La Louvière

#### Op bezoek :

#### 20ste "TREINWEEKEND VAN OOSTENDE" op 29 en 30 september 2001

georganiseerd door de Modelspoorclub van de Kust (MSKK) in de Technische School, ingang tegenover het NMBS Station van Oostende - info: tel. 059 33 16 19

Vzw. BELGISCHE VRIENDEN VAN DE STOOMLOCOMOTIEF(B.V.S.)  
STOOMSPOORLIJN DENDERMONDE-PUURS (S.D.P.)

B.V.S.-SHOP (spoorwegboeken, brochures, tijdschriften, vidéos, posters, postkaarten)

Fabrieksstraat, 118 9200 Dendermonde-Baasrode

tel. + fax. + antwoordapparaat : +32 (0)52/33.02.23

<http://www.stoomtrein.be>



## 1. Rijdagen en Dienstregeling 2001.

Van het rijseizoen 2001 blijven nog volgende rijdagen over: 19 augustus, 2 september, 9 september (Open Monumentendag), zaterdag 15 september (Puurse Kermismarkt/Pukema).

Zoals naar gewoonte zijn de rijdagen en de dienstregeling ook in het Spoorboekje verschenen. Daar is spijtig genoeg een fout ingeslopen: **maandag 3 september is geen rijdag!**

## 2. Lidmaatschap 2001.

Na het verschijnen van B.V.S.-Info 103 hebben nog heel wat "leden 2000" hun bijdrage voor 2001 hernieuwd. De vzw.B.V.S. dankt ze oprecht. Toch zijn er jammer genoeg nog achterblijvers, die we vooralsnog verzoeken de vzw.B.V.S. te steunen bij de realisatie van haar doelstellingen!

Het lidgeld voor 2001 bedraagt 1.100 fr., te betalen op rekening 001-1798180-70 van de vzw.B.V.S. te Baasrode met de vermelding "lidgeld 2001". Leden ontvangen 4 x per jaar de B.V.S.-Info en de Febrail-Agenda. Ze genieten 10% korting in de B.V.S.-Shop (5 % op abonnementen) en hebben recht op een gratis rit op de museumlijn.

## 3. Exploitatie 2001

Ondanks de zware inspanningen (honderden uren arbeid en ruim 400.000 fr. kosten) heeft de Cockerill het bij zijn "maiden trip" op zaterdag 7 juli (Weekend van de Trein) laten afweten. Na enkele km was er schade aan een nachtans compleet gerevisceerd askussen. Het dreigde warm te lopen. Voorzichtigheidshalve keerde de machine op kousevoeten terug naar Baasrode en moesten de dieselloks en de motorwagons de dienst overnemen. De oorzaak van het fenomeen is nog niet gevonden en derhalve is er nog niet aan verholpen. Voorlopig is er spijtig genoeg geen stoomtractie.

## 4. B.V.S.-Shop op verplaatsing

- De B.V.S.-Shop zal aanwezig zijn op
- 29 en 30 september te **Oostende**, in de Hotelschool, vlak tegenover het station.
  - 13 en 14 oktober te **Genk**, in de Limburghallen
  - 20, 21, 27 en 28 oktober te **Sinaai-Waas** in het N.M.B.S.-station (lijn 59)
  - 3 en 4 november te **Brugge-Kristus-Koning**, in "de Koepel", Geraard Davidstraat
  - 2 december te **Lier**, Karthuizershof, Kartuizersvest.

Vzw. BELGISCHE VRIENDEN VAN DE STOOMLOCOMOTIEF(B.V.S.)  
(asbl. AMIS BELGES DES LOCOMOTIVES A VAPEUR) -  
STOOMSPOORLIJN DENDERMONDE-PUURS (S.D.P.) -  
B.V.S. - SHOP (librairie ferroviaire, vidéos, posters, cartes postales....)  
Fabrieksstraat, 118 9200 Dendermonde-Baasrode

tel. + fax. + répondeur : +32 (0)52. 33.02.23

<http://www.stoomtrein.be>

## 1. Jours de Circulation et Horaire 2001

De la saison courante de la ligne-musée restent encore comme jours de circulation: le 19 août, le 2 septembre, le 9 septembre (Open monumentendag) et samedi le 15 septembre (PUKEMA = Kermesse folklorique à Puurs)

Comme les années précédentes, les jours de circulation et l'horaire de la ligne-musée sont publiés dans l'Indicateur de la SNCB. Malheureusement il y a une erreur dans cette publicité: **en effet il n'y a pas de circulation le lundi 3 septembre!**

## 2. Contribution 2001

Après la parution du B.V.S.-Info 103 pas mal de "membres 2000" ont encore payé la contribution pour 2001. L'asbl B.V.S. les remercie sincèrement. Mais il y a encore des retardataires! Nous répétons que la cotisation pour l'année courante est fixée à 1.100 fr et est payable au compte 001-1798180-70 du B.V.S. à Baasrode. Les membres reçoivent 4 fois par an le B.V.S.-Info et le Febrail-Agenda. Ils ont droit à une réduction de 10% à l'occasion de leurs achats de livres, brochures, périodiques, vidéos, posters et cartes postales au B.V.S.-Shop. (5% aux abonnements) et à un parcours aller-retour sur la ligne-musée.

## 3. Exploitation 2001

Malgré les efforts considérables (des centaines de heures de travail et plus de 400.000 fr de frais pour les travaux effectués aux ateliers privés), la Cockerill a donné forfait le 7 juillet à l'occasion du Weekend du Train. Après quelques kilomètres la loco devait retourner à Baasrode afin d'éviter des dégâts plus considérables. En effet un coussinet fonctionnait insuffisamment. Les engins diesel et l'autorail ont du reprendre les services de la vapeur. La cause du phénomène n'est pas encore trouvée. Malheureusement la conséquence est l'absence temporaire de la vapeur dans l'exploitation de la ligne-musée.

## 4. B.V.S.-Shop en déplacement

Le Shop sera présent

- le 29 et le 30 septembre à **Oostende**, Hotelschool, en face de la gare.
- le 13 et le 14 octobre à **Genk**, Limburghallen
- les 20, 21, 27 et 28 octobre à **Sinaai-Waas** à la gare (ligne 59)
- le 3 et le 4 novembre à **Bruges**, dans "de Koepel", rue Geraard David
- le 2 décembre à **Lierre**, Karthuizershof, Karthuizersvest.



**B.V.S. - VIDEOS**

Het assortiment videos van de B.V.S.-Shop is aanzienlijk uitgebreid en telt nu zowat 450 verschillende spoorweg- (en enkele tram)-videos. Deze zijn in voorraad in het station van Baasrode-Noord. (behalve als de Shop op verplaatsing gaat!) Hierna volgt een listing met een keuze uit de laatste levering van 175 titels. U kan deze listing gebruiken als bestelbon door de gewenste video's links aan te kruisen en terug te sturen naar B.V.S.-Shop Fabriekstraat, 118 te 9200 Dendermonde-Baasrode. De portokosten bedragen 80 BEF per video. Uw bestelling is zonder gelijktijdige betaling op rekening 423-2019811-21 van de B.V.S-SHOP te 9200 Baasrode niet geldig.

L'assortiment de vidéos du B.V.S.-Shop a considérablement agrandi jusque quelques 450 vidéos ferroviaires (et quelques tramviaires) différents. Ce stock est disponible à la gare de Baasrode-Noord. (sauf les jours de déplacement). Un choix de la dernière livraison de 175 vidéos est énuméré ci-après. Vous pouvez employer cette liste comme bon de commande ( Dans ce cas veuillez indiquer les vidéos souhaitées à gauche en noirissant la lettre O) et la renvoyer au B.V.S.-Shop Fabriekstraat, 118, 9200 Dendermonde-Baasrode. Les frais de port s'élevé à 80 BEF par vidéo. Sans paiement simultané du montant correspondant au compte 423-2019811-21 du B.V.S.-SHOP à 9200 Baasrode, votre commande n'est pas valable.

Nummer	Titel	Prijs	Leden BVS
Numéro	Titre	Prix	Membres BVS
O 10.508	USA Today 1: Dampf in Westen	1335	1200
O 10.503	Bahmland Schweiz	1120	1005
O 14.076	Les Chemins de fer du JURA	1315	1180
O 19.710	Die DR in Farbe	670	600
O 19.741	Alpenbahnen 1 / Bayern / Österreich	900	810
O 19.742	Alpenbahnen 2 / Rhiatische Bahn	900	810
O 19.743	Alpenbahnen 3 / Die Schweiz	900	810
O 19.746	Sachsen - Dichteste Bahnnetz	900	810
O 19.748	Die eisenbahn in Mecklenburg	900	810
O 19.749	Bahn-Erlebnis Thüringen	900	810
O 19.7269	Deutschlandreise in den 60er Jahren	900	810
O 19.7281	Leipzig-Saalfeld mit der 01	1120	1005
O 19.7282	Smalspurdampf im Erzgebirge	1120	1005
O 19.7286	Reichsbahn-Dampf am Ostseestrand	1120	1005
O 19.7294	S-Bahnen in Deutschland	900	810
O 19.7301	Baureihe 41: Das Arbeitstier	1120	1005
O 19.7303	Grosse Lokpartaden Deutschland	900	810
O 19.7305	DB. Die baureihen 101, 145, 152 & Co	900	810
O 19.7306	Stellstrecken Thüringerwald	1120	1005
O 19.7310	Spurensuche Bahnbetriebswerke: Einst und jetzt	1120	1005
O 19.7311	Dampfzügen und Luxuszüge	900	810
O 19.7492	Sud-Bayern und München	900	810
O 19.7494	Eisenbahnen im Schwarzwald	900	810
O 20.227	Cabride Zermatt-Gomergat	1315	1180
O 20.421	Cabride Rigibahn	1315	1180

O 22.00100	Bahnorama Semmeringbahn	1550	1395
O 22.22031	Bahnorama Erzbergbahn	1550	1395
O 23.5114	Die Semflerningbahn	900	810
O 23.5134	Die Pressnitzalbahnen (Wolkenstein-Johstadt)	900	810
O 23.5139	Winterreise Ge 4/4 Albulabahn	900	810
O 23.5146	Privatbahnen in Deutschland	900	810
O 23.5152	Deutsche Eisenbahnbrücken	1120	1005
O 23.5164	100 Jahre Rügensche Kleinbahn	900	810
O 23.5168	Die Baureihe 38.10	1570	1410
O 23.5169	Die Baureihe 01.5	1570	1410
O 23.5172	Lokporträit BR 58.10 & 58.30	1570	1410
O 23.5173	Die Baureihe 03	1570	1410
O 23.5174	Die Baureihe 50 / 50.35 / 50.40	1570	1410
O 23.5180	Die Hamburger S-Bahn	1120	1005
O 23.5616	Cabride: Berliner S-Bahn Südring	900	810
O 23.6011	Glacier Express 2	1765	1565
O 24.031	Dampflok der Rhätischen Bahn	1100	990
O 24.042	Grossartiger Glacier-Express	1315	1185
O 24.054	Lokovision Glacier Express	1100	990
O 24.075	DR-Dampflok BR 50 im Güterverkehr	1315	1185
O 24.079	Baureihe 95 auf Mittelgebirgsstrecken	1550	1395
O 24.084	P8 - Dampflok der BR 38	1550	1395
O 24.086	Von BR 05 bis ICE: 60 Jahre Schnellverkehr	1315	1185
O 24.093	Lokovision Höllentalbahn	1100	990
O 24.098	Die Furka-Oberalpahn	1550	1395
O 24.104	Dampflok-Baureihe 41	1550	1395
O 24.110	Dampflok-Baureihen 01 bis 19	1315	1185
O 24.111	Dampflok-Baureihen 20 bis 39	1315	1185
O 24.115	Smalspu-Dampflokbaureihe 99	1315	1185
O 24.139	1997: SBB - 150 Jubiläum-Schau	1550	1395
O 25.029	Berlin 3: Strassenbahnen	1335	1200
O 25.052	München: S-Bahn und Bahnmotropole	1335	1200
O 27.2003	Dampf und Donner im Weserbergland	1120	1010
O 27.2012	Rhätisches Raritätenkabinett	1120	1010
O 27.2014	Dampf im Ruhrpott	1120	1010
O 27.018	Dampfnotstalgie um Halberstadt	900	810
O 27.022	Die Dampflokzeit	900	810
O 27.039	Die Harzcuernbahn	900	810
O 30.211	UP 3967 Challenger returns	1645	1480
O 30.244	Narrow gauge Glory Vol.1	1940	1745
O 30.274	Maintenanc of Way: Past and Now	1645	1400
O 30.276	Chicago Diesel Action 1970	1645	1480
O 30.292	Pacific Northwest Kaleidoscope	1725	1550
O 30.305	Super slips & Starts ups	1550	1395
O 30.307	Trains on Location: the Horseshoe curve	1725	1550
O 30.316	Pennsylvania RR Ore Trains	1410	1270
O 30.339	NIW 611: The Final Excursion	1725	1550
O 30.391	UP Super RR 5: La Grande Subdivision	1725	1550

70 min.



# LA PAGE D'ASVI - PUBLICATIONS

Paiement : au compte 000-1390847-61 de l'ASVI, avec la référence ET l'objet (ex. : « 621 Rivages »). Livraison ou remboursement dans les 30 jours (sauf pour revues CFRU et plaques : risque de délai prolongé). Le délai de livraison s'explique par l'obligation postale de déposer les imprimés à un guichet. Le temps des actifs est précieux et il s'agit donc de regrouper les envois...  
Pour les paiements de l'étranger :

- soit ajoutez 61 BEF (1,51 EUR) pour frais bancaires si vous payez par CCP (giro) ;
  - soit envoyez un eurochèque en BEF ou en EUR, garanti, au nom de R. Dussart Desart, Venelle au Palio, 49, B 1150 Bruxelles (maximum : 7000 BEF (173,63 EUR))
- Envoi vers l'étranger : + 25 BEF (0,62 EUR) pour le 1er article, + 20 BEF (0,5 EUR) pour chacun des suivants  
Renseignements: 02 770 38 85 // 0479 99 64 47 // roland.dussart@skynet.be

## A) LA REVUE « CHEMINS DE FER REGIONAUX ET URBAINS » (CFRU) :

Une revue de qualité : environ 110 p. A5 jusqu'au n° 196 ; 40 p. sur papier glacé A4 à partir du n° 202, toujours richement illustrées. Ces revues sont en stock réduit : un réapprovisionnement peut prendre plus d'un mois. Les couvertures des numéros les plus anciens peuvent ne plus être parfaites. Seul le principal article est cité.  
240 BEF = 5,95 EUR ; 260 BEF = 6,45 EUR ; 340 BEF = 8,92 EUR ; 360 BEF = 9,92 EUR

140	240 BEF	Les locomotives C.F.D.	177	240 BEF	Le tram de Vénissieux
143	240 BEF	Les C.F. de Camargue	179	260 BEF	C.F. du Calvaados (I)
144	240 BEF	Les trams de Versailles	180	260 BEF	C.F. du Calvaados (II)
159	240 BEF	Les C.F. du Beaujolais (I)	185	260 BEF	Affectation des trams Paris
160	240 BEF	Les C.F. du Beaujolais (II)	188	260 BEF	Le rail tram : évolution (I)
163	240 BEF	Les Nwys Des 2 Sèvres	189	260 BEF	Le rail tram : évolution (II)
166	240 BEF	C.F. Vendée/C.F. Yunnan	190	260 BEF	Tram à vapeur du Tarn
167	240 BEF	C.F. de Vendée (I)	193	260 BEF	Tramways de la Sarthe
168	240 BEF	C.F. de Vendée (II)	194	260 BEF	Protos de trams parisiens
170	240 BEF	Ligne de la Cordagne	195	260 BEF	Le caniveau à Londres (I)
172	240 BEF	Vitréalles-St Symphorien	196	260 BEF	Le caniveau à Londres (II)
173	240 BEF	C.F. de Rhône et Loire (I)	197	260 BEF	100 ans SNCV (I)
174	240 BEF	C.F. de Rhône et Loire (II)	198	Epuisé	
175	240 BEF	V.F.D. du Finistère (I)	202	340 BEF	Ouest du Dauphiné (I)
176	240 BEF	V.F.D. du Finistère (II)	203	340 BEF	Ouest du Dauphiné (II)

## DES NUMEROS DE LA CFRU INDISPENSABLES AUX AMATEURS BELGES :

260	360 BEF	(9,92 EUR) 40 ANS DE TRAMWAYS EN FRANCE ET AU BENELUX
268	360 BEF	(9,92 EUR) LES LOCOMOTIVES TUBIZE ET BLANC MISSERON (I)
272	360 BEF	(9,92 EUR) LES LOCOMOTIVES TUBIZE ET BLANC MISSERON (II)
274	360 BEF	(9,92 EUR) LES LOCOMOTIVES TUBIZE ET BLANC MISSERON (III)
276	360 BEF	(9,92 EUR) LES LOCOMOTIVES TUBIZE ET BLANC MISSERON (IV et fin)
279	360 BEF	(9,92 EUR) LES TRAMWAYS DE DUNKERQUE

LES OFFRES CONJOINTES DE REVUES CFRU : +10 BEF (0,25 EUR) de réduction sur le prix total à l'achat simultané de deux numéros ; 20 BEF (0,5 EUR) de réduction sur le prix total à l'achat de trois numéros.

## B) LES CLASSIQUES :

501	150 BEF	(3,72 EUR) 8 cartes post.
502	75 BEF	(1,86 EUR) Badge ASVI
504	190 BEF	(4,71 EUR) Le vicinal sous l'occupation

## C) LES VICINALIA :

604	145 BEF	(3,59 EUR) Les Flandres
607	145 BEF	(3,59 EUR) Anvers
608	145 BEF	(3,59 EUR) Malines & Mol
609	145 BEF	(3,59 EUR) Espinette
610	145 BEF	(3,59 EUR) Liège
611	145 BEF	(3,59 EUR) Borinage
612	240 BEF	(5,99 EUR) Ouest de Thuin
614	145 BEF	(3,59 EUR) Littoral 1936
615	145 BEF	(3,59 EUR) La conduite de HL
616	145 BEF	(3,59 EUR) Louvain - Bxl
617	240 BEF	(5,99 EUR) Chassart
618	245 BEF	(6,07 EUR) Kemmel
619	120 BEF	(2,97 EUR) Corbège 1885
620	245 BEF	(6,07 EUR) Est Belgique
621	250 BEF	(6,20 EUR) Rivages

## D) NOUVEAUTE 2001

505	145 BEF	(3,59 EUR) Le Guide du Centre de Découverte du chemin de fer vicinal, 34 pages, 31 illustrations décrivant les collections de l'ASVI. Voir aussi l'offre conjointe de TRAMMANIA
-----	---------	---



## E) LES OFFRES CONJOINTES :

222	470 BEF	(11,65 EUR) 617 + 618
333	610 BEF	(15,12 EUR) 222 + 616
444	355 BEF	(8,80 EUR) 619 + 620
666	480 BEF	(11,90 EUR) 620 + 621
777	590 BEF	(14,63 EUR) 666 + 619

## F) LES OFFRES DE VIDEOS, MODELES ET LIVRES TRAMMANIA :

Veuillez consulter les pages qui leur sont consacrées.

## G) LES PLAQUES EMAILLEES

701	1140 BEF	(28,26 EUR) Automotrice MOMUDA (engin de chantier à voie étroite avec train)
702	1160 BEF	(28,76 EUR) Mon charbon (train à vapeur tirant des wagons de charbon)

TRAMMANIA asbl

c/o P. DUSSART

AV. DES LINOTTES 1 à B-1160 BRUXELLES  
Videos, livres & modèles au profit de la restauration du patrimoine vicinal

TRAMMANIA asbl soutient les activités de l'ASVI

### POUR COMMANDER :

VERSEZ LE MONTANT DE VOTRE COMMANDE AU COMPTE 000-1331917-10 DE TRAMMANIA. Etranger : rajouter 246 Francs pour frais. N'oubliez pas la référence de votre commande (Ex. : SNCV 1). Délai minimum de quatre à cinq semaines pour la livraison. Tél. : 0475 84 90 65



"CHARLEROI - MARCINELLE - NALINNES" (livre sorti en 07/01)  
Excellente monographie ; 110 illustrations de qualité - couverture couleurs - papier couché 135 g - 135 g - 96 p. - tirage limité  
Réf. : « Nalinnes » Prix franco : 975 BEF

"WEMMEL - Tram Story 1911-1978" par Paul De Backer (livre)  
De la plume du meilleur spécialiste de cette ligne ; +200 illustrations - papier couché 135 g - 168 p. dont 8 en couleurs. Sortie fin août (\*)  
Réf. : « Wemmel » Prix franco : 1.295 BEF

OFFRE CONJOINTE: NALINNES + WEMMEL (2 livres)  
Description ci-dessus; livraison simultanée des deux ouvrages à dater de la sortie du tome "Wemmel", prévue fin août (\*)  
Réf. : « Nalinnes + Wemmel » Prix franco : 2.210 BEF

OFFRE CONJOINTE: NALINNES + WEMMEL + GUIDE DU CDV  
Les deux ouvrages ci-dessus, plus le guide 2001 du Centre de découverte du cf. vicinal à Thuin (36 p. décrivant tout le matériel ex-SNCV de l'ASVI, avec 31 photos dont 60 % prises en service régulier; valeur franco du guide seul: 145 BEF). Livraison à dater de la sortie du tome "Wemmel", prévue fin août (\*)  
Réf. : « offre triple » Prix franco : 2.310 BEF  
(\*) TRAMMANIA n'est pas l'éditeur de ce livre et ne peut donc pas garantir la date de sortie

SNCV 1 : L'EST DE LA Belgique (vidéo de 60 minutes, anglais)  
Une anthologie filmée unique : le tram Verviers - Eupen, les « bateaux » Verviers-Spa, vues sur Poulsour-Sprimont, AR à Pussemange, vue couleurs des AR à bogies d'Hasselt, vues TULE/RELSE (trolleybus réversibles), etc !  
Réf. : « SNCV 1 » Prix franco : 1.500 BEF

MODELE REDUIT HOM (1/87, voie 12 mm), SNCV série 9480-9484  
Motrice à 2 essieux ostendaise en version modernisée par la SELVOP, moteur Faulhaber avec volant d'inertie, peinture, publicité MIR, plaques « 5 », archet fonctionnel...  
Réf. : « Ostende » Prix franco : 16.300 BEF (sans port : 16.000 BEF : r-v au tél. supra)

## UN SIECLE DE VAPEUR

Le PFT a le plaisir de vous annoncer le sortie de presse d'un nouvel ouvrage intitulé « Un siècle de vapeur ».

Ce livre est un recueil de photos ferroviaires, avec un thème central, une formule qui séduit un large éventail d'amateurs. On y trouve un cocktail de photographies, toutes en noir et blanc, allant du début des années 1900 jusqu'à la fin des années '70.

Le livre est divisé en cinq chapitres :

- Période 1835 à 1930 (Etat Belge et compagnies privées);
- Période 1931 à 1945 (SNCB avec numérotation à 4 chiffres);
- Période 1946 à 1966 et au-delà (SNCB avec nouvelle numérotation à cinq chiffres);
- Chemins de fer Vicinaux et industriels;
- Locomotives à vapeur étrangères (France, Luxembourg, Pays-Bas), dont une grande partie est toutefois photographiée en Belgique lors de parcours transfrontaliers.

Le livre, présenté au format oblong 26x21 avec couverture cartonnée rigide, présente 127 photos issues de collections privées; presque toutes sont inédites. La reliure est réalisée au fil de lin. Les légendes sont bilingues français/néerlandais.

Son prix de vente est fixé à 24,5 Euros (soit 988 BEF) + frais d'envoi (voir tableau).



\*\*\*\*\*

## CASSETTE-VIDEO DE LA LIGNE 128

Le PFT vient d'éditer une cassette-véo consacrée à la ligne de chemin de fer 128 Ciney-Yvoir.

Pendant les mois de juillet et août, chaque année, les amateurs du PFT mettent en circulation un autorail de leur collection sur la section parcourable de la ligne, entre Ciney et Spontin-Sources. Cette année, la ligne est exploitée jusque Dorinne-Dumal, sur un tronçon remis en état par les bénévoles de l'association.

La cassette-véo présente, en 42 minutes, l'histoire de la ligne, grâce à de nombreux documents d'époque, photographiques et cinématographiques.

La section Ciney-Dorinne est ensuite parcourue par l'autorail 4602, depuis la mise en service effectuée par le conducteur, jusqu'à l'arrivée à Dorinne. La section Dorinne-Yvoir est alors découverte, de même que les travaux entrepris par l'association.

Cette cassette, de qualité professionnelle, dure 42 minutes.

Elle est disponible par virement de la somme de 850 BEF (+ frais d'envoi - 800 grammes), sur le compte 001-1201789-35 du PFT Bruxelles, avec la mention « Cassette ligne 128 ».

## LE PFT OUVRE UNE SECTION MODELISME

La mise en oeuvre du Musée du Rail à Saint-Ghislain ouvre, pour l'association, une perspective nouvelle : la création d'une section « Modélisme ».

Nombreux en effet sont ceux qui pratiquent ce hobby, et l'espace dont nous disposons à Saint-Ghislain nous permet maintenant d'envisager le développement de réseaux miniatures.

A l'heure actuelle, les locaux ont été définis, et une petite équipe s'est proposée d'animer cette nouvelle activité, dont le but est évidemment la création d'un réseau à l'échelle HO.

L'idée est que chacun puisse participer, même de façon non régulière, à l'animation du futur réseau. Il conviendra donc, en premier lieu, d'être « Membre PFT », c'est-à-dire abonné à une des revues « En Lignes » ou « Op de Baan ». Ensuite, il est envisagé soit une participation pour chaque séance à laquelle l'amateur se présente, soit une formule d'abonnement ou de forfait.

Ceux qui sont intéressés à la mise en place de cette section, sans obligation d'engagement quel qu'il soit, peuvent prendre contact avec Christian MICHEL, par téléphone au 0479/21.04.60 ou 065/77.00.44, ou par écrit à l'adresse suivante : Cité Doyen, 68 7390 QUAREGNON.

Bienvenue à tous.

\*\*\*\*\*

## LE TRAM A WEMMEL

Les Editions Rétro vont publier pour la fin du mois de juin un livre consacré à l'histoire du tram dans la commune de Wemmel, près de Bruxelles.

Au début du XXe siècle, ce petit bourg du nord de Bruxelles est peuplé essentiellement de paysans. Le tram leur offre un accès rapide au centre ville et permet l'acheminement journalier de leurs productions vers la capitale. Il contribue également à l'essor du service postal en emportant à son bord courrier et colis.

Dans l'ouvrage foisonnent anecdotes, récits et souvenirs; plus de 200 photos, cartes postales et plans agrémentent l'iconographie.

Ce livre, de 168 pages, est présenté au format 20x28 avec une très belle couverture cartonnée; la présentation est luxueuse sur papier couché satiné, avec reliure au fil de lin.

Le PFT vous propose cet excellent ouvrage au prix unitaire de 1095F, frais d'envoi en sus (poids 950 grammes).

Si cette offre vous intéresse, n'hésitez pas à passer commande par les moyens traditionnels, en mentionnant en communication : « WEMMEL ».

## LA FONDATION ROI BAUDOIN

Entrepris depuis plusieurs années, les contacts avec cette prestigieuse institution qu'est la Fondation Roi Baudouin viennent d'aboutir. La Fondation encourage par son action le développement de projets sociaux et culturels, et c'est dans ce cadre que lui a été soumis le projet de réhabilitation de l'atelier des wagons de Saint-Ghislain, à transformer en un vivant Musée du Rail.

Le procédé mis en place par la Fondation Roi Baudouin est simple : un compte est attribué au projet, et tous les versements qui y arrivent sont fiscalement déductibles. Une attestation est établie par elle chaque année pour les donateurs de montants supérieurs à 1000 BEF ou 30 Euros, et le montant du don est fiscalement déductible.

Praatiquement, les dons seront affectés à l'aménagement du site de Saint-Ghislain; ils doivent être effectués sur le compte 000-0000004-04 de la Fondation Roi Baudouin, rue Brederode, 21 à 1000 BRUXELLES. En communication, il est indispensable de mentionner, sous peine de ne pas voir le montant attribué au projet, le terme : "L78599-asbl Patrimoine Ferroviaire Touristique".

Un grand merci à ceux qui soutiendront maintenant notre action et qui se verront directement récompensés par le biais de la déduction fiscale.



\*\*\*\*\*

### LE RAIL A MONS ET DANS LE BORINAGE

Le PFT a édité, à l'occasion des 75 ans de la SNCB commémorés en gare de Mons les 23 et 24 juin, un livre intitulé "Le rail à Mons et dans le Borinage", complétant ainsi l'opuscule édité en photocopies en 1992.

Cet ouvrage décrit l'histoire des lignes ferroviaires de la région montoise, en commençant depuis l'origine en 1830 jusqu'à nos jours. Différents chapitres traitent de la description, de l'exploitation et du devenir de chaque ligne. Sont ainsi passées en revue les lignes 78 St-Ghislain-Blaton, 96 Jurbise-Quévy, 97 Mons-Quévrain-Valenciennes, 98 Mons-Pâtures-Quévrain, 100 St-Ghislain-Terre et 118 Mons-La Louvière, avec toutes leurs antennes.

L'ouvrage compte 160 pages sur papier 130 grammes brillant; 258 documents (photos, cartes postales, plans, schémas) agrémentent la lecture, ainsi que 20 photos en couleurs et un plan détaillé. La couverture est en carton souple et la reliure réalisée au fil de lin.

Son prix de vente est de 948 BEF (23,5 Euros), frais d'envoi postaux en sus (800 grammes). Pour le recevoir, il suffit de verser la somme correspondante sur le compte 001-1201789-35 du PFT Bruxelles, avec la mention : "Borinage".

Le livre est également en vente au Musée du chemin de fer de Bruxelles-Nord et sera disponible lors de la journée Portes Ouvertes de notre abri-musée de Saint-Ghislain le 16 septembre.

## CHARLEROI - MARCINELLE - NALINNES

Tel est le titre d'un ouvrage édité par Rail Memories, qui relate l'histoire de la liaison ferrée vicinale qui unissait ces localités. Cet ouvrage au format A4, où foisonnent anecdotes, récits et souvenirs, est divisé en plusieurs chapitres abondamment illustrés. Il compte 96 pages, 110 photos, cartes postales et plans ; la reliure est réalisée au fil de lin.

Le prix de vente de l'ouvrage est fixé à 895 BEF, frais d'envoi en sus (650 grammes). Pour l'obtenir, il suffit de verser la somme correspondante sur le compte 001-1201789-35 du PFT, avec la communication : Nalannes.

\*\*\*\*\*

### FRAIS D'ENVOI

Lors de chaque commande, calculez le poids de vos articles et ajoutez le montant des frais d'envoi à votre compte.

	BELGIQUE	ETRANGER	BELGIQUE	ETRANGER
jusque 100 g	40 BEF	45 BEF	jusque 1000 g	120 BEF
jusque 250 g	55 BEF	80 BEF	jusque 2000 g	140 BEF
jusque 350 g	65 BEF	130 BEF	jusque 3000 g	225 BEF
jusque 500 g	90 BEF	130 BEF	jusque 4000 g	260 BEF
			jusque 5000 g	290 BEF
				630 BEF

\*\*\*\*\*

### VERZENDINGSKOSTEN

Bereken het gewicht van de bestelde artikelen en voeg de verzendkosten bij uw bestelling.

	BELGIË	BUITENLAND	BELGIË	BUITENLAND
Tot 100 g	40 BEF	45 BEF	Tot 1000 g	120 BEF
Tot 250 g	55 BEF	80 BEF	Tot 2000 g	140 BEF
Tot 350 g	65 BEF	130 BEF	Tot 3000 g	225 BEF
Tot 500 g	90 BEF	130 BEF	Tot 4000 g	260 BEF
			Tot 5000 g	290 BEF
				630 BEF

\*\*\*\*\*



## **OPROEP AAN ONZE LEZERS: MEDEWERKERS GEVRAAGD !**

Febelrail zoekt medewerkers om te helpen bij het secretariaatswerk van de federatie ! Wij zoeken - liefst tweetalige - spoorvrienden die beschikken over een PC en die bereid zijn om (b.v.) verslagen te maken van vergaderingen, uitnodigingen voor vergaderingen te verzenden, algemene briefwisseling te verzorgen, adressenbestanden te beheren, contacten te onderhouden met diverse binnen- en buitenlandse verenigingen van spoor- en tramvrienden en federaties (modelspoor en grootbedrijf), stands op tentoonstellingen op te stellen en te "bemannen", enz. Indien u bereid bent om - zonder vergoeding - een deel van uw vrije tijd aan dit "goede doel" te besteden, neem dan a.u.b. contact op met ons...

## **DE FEBELRAIL AGENDA: WAT MET DE TOEKOMST ?**

Nu Febelrail beschikt over een eigen website, die in de toekomst in belangrijke mate zal uitgebouwd worden, en vele verenigingen zelf ook een website hebben, kan men zich de vraag stellen welke toekomst nog weggelegd is voor een mededelingenblad zoals de Febelrail Agenda. De Febelrail Agenda verschijnt bovendien "slechts" vier maal per jaar, terwijl er nu toch in België verschillende hobbytijdschriften bestaan met een hogere verschijningsfrequentie, die alle een rubriek "Agenda" bevatten. De oplage van de Febelrail Agenda bedraagt nog steeds meer dan 1000 exemplaren, maar het aantal abonnees neemt langzaam af. Wat is uw mening hierover ? Vindt u dat de Febelrail Agenda nog nut heeft, of is dit mededelingenblad eigenlijk langzamerhand overbodig geworden ?

## **APPEL DE FEBELRAIL AUX LECTEURS: DES COLLABORATEURS SONT DEMANDES**

Febelrail recherche des collaborateurs disposés à aider au travail de secrétariat de la fédération. Nous recherchons des amis du rail - de préférence bilingues - disposant d'un PC et qui seraient prêts, par ex., à rédiger les rapports de réunions, à envoyer des invitations aux réunions, à s'occuper du courrier en général, à gérer le dossier des adresses, à entretenir des contacts avec les différentes associations belges et étrangères d'amis des chemins de fer et de trams (modèles et réels), à installer et à "occuper" un stand d'exposition, etc. Si vous êtes prêts à consacrer - bénévolement - une partie de votre temps libre à ce "noble but", n'hésitez pas de prendre contact avec nous ! Merci d'avance !

## **L'AGENDA DE FEBELRAIL: QUEL AVENIR ?**

Febelrail dispose maintenant de son propre site internet, lequel prendra à l'avenir une plus grande dimension, et de nombreuses associations ont aussi créé leur propre site. On peut donc se poser la question: quel avenir est encore réservé à un bulletin ou périodique reprenant des communiqués et des informations tel que l'Agenda Febelrail ? De plus, l'Agenda Febelrail ne paraît que quatre fois par an, alors que maintenant il existe en Belgique plusieurs périodiques paraissant suivant une fréquence plus élevée et qui contiennent tous une rubrique "Agenda". Le tirage de l'Agenda Febelrail dépasse encore toujours les 1000 exemplaires, mais le nombre d'abonnés diminue chaque année. Quel est votre avis sur cette question ? Estimez-vous que l'Agenda Febelrail est encore utile, ou bien ce bulletin d'informations est-il en fait, devenu superflu ?

Adres / adresse Febelrail: zie blz; 1 van de Agenda / voir 1ère page de l'Agenda; tel.: 03 457 53 71 of/ ou 02 771 90 93; e-mail: <a href="mailto:mattias.vermeulen@pandora.be">mattias.vermeulen@pandora.be</a>
---

N° 86

# FEBELRAIL

## AGENDA

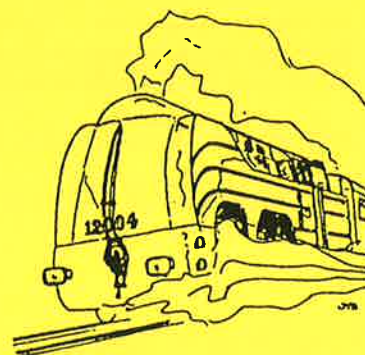
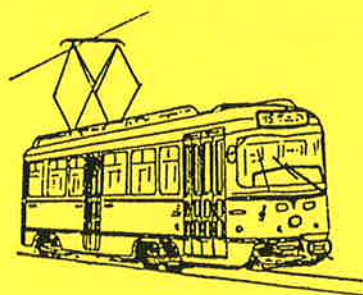

<b>FEBELRAIL AGENDA</b> Driemaandelijks tijdschrift (februari, april, augustus, oktober) Nr. 86 - 4de trimester 2001	<b>FEBELRAIL AGENDA</b> Périodique trimestriel (février, avril, août, octobre) N° 86 - 4ème trimestre 2001
<b>Verantwoordelijke uitgever:</b> J. Van Olmen Holle Eikaard 45, 2550 Kontich	<b>Editeur responsable:</b> J. Van Olmen Holle Eikaard 45, 2550 Kontich
<b>Inhoud:</b> - Kalender van de activiteiten van de verenigingen aangesloten bij Febelrail - Nieuws omtrent publicaties - Diverse mededelingen van allerlei clubs en organisaties van spoorwegbelangstellenden	<b>Contenu:</b> - Calendrier des activités des associations membres de Febelrail - Informations concernant de nouvelles publications - Communications diverses de plusieurs clubs et organisations d'amis du rail
<b>Febelrail is niet verantwoordelijk</b> voor vergissingen die eventueel in de inhoud van deze Agenda zouden geslopen zijn. Voor alle inlichtingen omtrent de vermelde activiteiten wordt verwezen naar de betrokken clubs en organisaties !	<b>Febelrail ne peut pas être tenu responsable</b> des erreurs qui se seraient éventuellement glissées dans cet Agenda. Pour tous renseignements concernant les activités mentionnées, nous renvoyons aux différentes associations et organisations concernées !
<b>Abonnement:</b> 8,75 EUR per jaar (buitenland: 11,25 EUR). Bankrekening: 068-0918460-91 Postrekening: 000-1482295-38	<b>Abonnement:</b> 8,75 EUR par an (étranger: 11,25 EUR). Compte bancaire: 068-0918460-91 C.C.P.: 000-1482295-38
<b>FEBELRAIL vzw</b> Federatie van Belgische Verenigingen van Spoorwegbelangstellenden  <b>Contactadres:</b> Holle Eikaard 45, 2550 Kontich <a href="http://www.febelrail.be">http://www.febelrail.be</a>	<b>FEBELRAIL asbl</b> Fédération des Associations Belges d'Amis du Rail  <b>Adresse de contact:</b> Holle Eikaard 45, 2550 Kontich <a href="http://www.febelrail.be">http://www.febelrail.be</a>
<b>Oplage van dit nummer:</b> 1.100 exemplaren.	<b>Tirage de ce numéro:</b> 1.100 exemplaires.



**VERENIGINGEN AANGESLOTEN BIJ FEBELRAIL (2001)**  
**ASSOCIATIONS MEMBRES DE FEBELRAIL (2001)**



<b>AFCC - Association Ferroviaire des Cheminots de Charleroi</b>	Boîte Postale 1096, 6000 Charleroi - 1 ☎ 071/60 20 54
<b>AMSAC - Artevelde Miniatuur Spoorweg Club</b>	D. De Lathauwer, Achterstraat 73, 9040 St.-Amandsberg - ☎ 09/228 85 21
<b>AMUTRA/VETRAMU – Assoc. pour le Musée du Tramway / Veren. voor het Trammuseum</b>	R. Dieudonné, Avenue des Buissonnets 42, 1020 Bruxelles - ☎ 02/268 05 40
<b>ARBAC/KBVVS - Association Royale Belge des Amis des Chemins de Fer / Koninklijke Belgische Vereniging der Vrienden v. h. Spoor</b>	Gare Centrale, 1000 Bruxelles / Centraal Station, 1000 Brussel ☎ -
<b>ASVi - Association pour la Sauvegarde du Vicinal</b>	R. Dussart Desart, Venelle au Palio 49, 1150 Bruxelles - ☎ 071 / 51 66 03
<b>BVS - Belgische Vrienden van de Stoomlocomotief</b>	L. Blommaerts, Ten Berg 101, 9300 Aalst ☎ 053 / 70 38 37
<b>CFC - Club Ferroviaire du Centre</b>	Section Centre: J.L.Francq, Gare Musée de Haine-Saint-Pierre, Rue de la Station, 7100 La Louvière - Section Bruxelles: M. Symons, Avenue Hansens Soulié 79, bte 6, 1040 Bruxelles ☎ 064 / 44 25 71 - 02 / 733 72 97
<b>CFFL - Club Ferroviaire Froidmont Locomotion</b>	C. Defechereux, Avenue Winterberg 42, 1330 Rixensart - ☎ 02 / 654 05 79
<b>CFMS - Club Ferroviaire de Mons et de sa Région</b>	J. Noel, Rue du 4 Août 6, 7032 Spiennes ☎ 065 / 33 86 78
<b>CFS - Chemin de Fer de Sprimont</b>	G. Hans, Rue du Mierdy 2, 4140 Sprimont ☎ 04 / 382 19 25
<b>GTF - Groupement Belge pour la Promotion et l'Exploitation Touristique du Transp. Ferrov.</b>	Boîte Postale 191, 4000 Liège 1 ☎ -
<b>HOESELTSE TREINCLUB</b>	D. Smets, Lindekapelstraat 7, 3730 Hoeselt ☎ 089 / 51 46 44
<b>KOLENSPOOR</b>	Hoogstraat 140, bus b, 3665 As ☎ 089 / 62 28 67
<b>LMS - Lierse Modelspoorwegen</b>	M. Gullentops, Antwerpsesteenweg 66, 2500 Lier ☎ 03 / 480 44 03
<b>MTUB/MSVB - Musée du Transport Urbain Bruxellois / Museum voor het Stedelijk Vervoer te Brussel</b>	M. Grieten, Avenue des Meuniers 64, 1160 Bruxelles - ☎ 02 / 660 65 32
<b>MVB - Modelspoorvrienden Brugge</b>	U. Schotte, Kerkebeekstraat 32, 8490 Varsenare ☎ 050 / 38 95 32
<b>PFT / TSP - Patrimoine Ferroviaire Touristique / Toeristisch Spoor Patrimonium</b>	P.B / B.P. 5, 1140 Brussel / Bruxelles - 14 ☎ NL: 0477 / 77 06 57, Fr.: 0475 / 71 20 28
<b>PTVF - Petit Train à Vapeur de Forest</b>	Chaussée de Neerstalle 323 b, 1090 Bruxelles (Forest) - ☎ 02 / 376 69 96
<b>RMM - Rail Miniature Mosan</b>	D. Braibant, Rue de la Gare 98, 5544 Agimont ☎ 082 / 64 54 33
<b>SCM - Stoom Centrum Maldegem</b>	Postbus 29, 9990 Maldegem ☎ 050 / 71 68 52
<b>TMS - Train Modèle Sud (Association des Modélistes Ferroviaires du Sud-Luxembourg)-</b>	Avenue Nothomb 67, 6700 Arlon ☎ 063 / 22 12 77
<b>TRAM 2000</b>	T. Hamal, Rue Abbé J. Heymans 15, 1200 Bruxelles - ☎ 02 / 779 14 42
<b>VeBOV - Vereniging voor Belangstellenden in het Openbaar Vervoer</b>	H. Van den Bergh, Kroonstraat 8, 3920 Lommel ☎ 03 / 870 05 05 - 011 / 54 15 04
<b>VENNBahn</b>	Bahnhof Raeren, Bahnhofstrasse 70, 4730 Raeren ☎ 087 / 85 82 85
<b>FEBELRAIL - Federatie van Belgische Verenigingen van Spoorwegbelangstellenden / Fédération des Assoc. Belges d'Amis du Rail</b>	J. Van Olmen, Holle Eikaard 45, 2550 Kontich ☎ 03 / 457 53 71



## Vereniging voor Belangstellenden in het Openbaar Vervoer

vereniging zonder winstdoelmerk

### VERENIGINGSNIEUWS

#### MAANDELIJKE PROJECTIEAVONDEN

**Antwerpen** (20.00 uur in "de Nieuwe Zurenborger", Dageraadplaats 4)

- 23 november 2001 : **Jaarlijkse diaverkoop**, met als spelregels:
- \* slechts leden van VeBOV worden als verkoper toegelaten;
  - \* er worden maximum 200 dia's aanvaard;
  - \* elke verkoper kan hoogstens 20 dia's te koop aanbieden, tenzij het maximum van 200 niet bereikt wordt, dan aanvaardt de veilingmeester bijkomende dia's in volgorde van aanbidding;
  - \* de te koop gestelde dia's worden vanaf 19.30 uur, tot uiterlijk 19.45 uur, ingeraamd bij de veilingmeester aangeboden; de verkoop begint om 20.00 uur; de dia's worden per reeks eerst vertoond, daarna geveild;
  - \* het minimumbod per dia is 10 BEF (tenzij de verkoper vooraf een hogere prijs stelt); opbieden met 5 BEF of veelvoud hiervan;
  - \* **afrekening voor kopers en verkopers gebeurt dit jaar onmiddellijk na de veiling** | Minimum 10 % van het verkoopbedrag wordt afgestaan aan de verenigingskas voor huur van de zaal.

21 december 2001 : **San Francisco** (Staf Cuyt). Een stad en haar openbaar vervoer. Audiovisuele voorstelling.

25 januari 2002 : **Jaaroverzicht 2001** (Luc de Coster, Eddy Goens, Eric Heylen, Thierry Heylen).

**Brussel** (20.00 uur, vergaderzaal Anneessens, ingang Fontainasplein)

9 november 2001 : **MIVB in de periode 1973-1975** (René Stevens)

14 december 2001 : **Tram in Turijn en Milaan** (Jean-Michel Gregoire)

**Brugge** (De Londres, 't Zand 15b, Brugge)

Eike eerste zaterdag van de maand om 14.00 uur bijeenkomst in gezamenlijk initiatief van TTO-Noordzee, NVBS/Vlaanderen en Vebov.

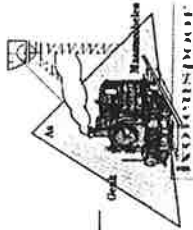

**KOLENSPOOR**  
p/a Hoogstraat 140, bus b  
3665 AS  
Tel. 089 62 28 67

Na de officiële opening in september 2000 van het traject Eisden - As - Genk, organiseerde de vzw Kolenpoor Kerstritten in december II. Vanaf het toeristisch seizoen 2001 plant het Kolenpoor regelmatig ritten op zon- en feestdagen. Bovendien kunnen vanaf januari 2001 op aanvraag evenementen georganiseerd worden in de restaurantwagons en de cafetaria, eventueel in combinatie met treintritten naar Eisden of Genk, met een bezoek aan het mijnmuseum.



**CLUB FERROVIAIRE FROIDMONT LOCOMOTION - RIXENSART**  
Secrétariat: 42, Avenue Winerberg - 1330 Rixensart - Tél: 02/654.05.79  
Internet : <http://users.skynet.be/sky34004/cff.html>

### AGENDA C.F.F.L.

**Vendredi 12 octobre 2001**

**Michel LIEGEOIS**

nous présentera une VIDEO sur le thème :  
« Les Chemins de fer rhéniques ».

**Vendredi 9 novembre 2001**

**Carl PAULS**

nous présentera des diapositives sur  
« Voyages ferroviaires nostalgiques à travers la vallée du Rhin ».

**Vendredi 14 décembre 2001**

**Carlo HERTOGS**

nous présentera des diapositives sur  
« L'évolution des travaux TGV en Belgique ».

**Vendredi 11 janvier 2002**

**Christian DOSSOGNE**

nous propose une projection diapos sur  
« Actualités ferroviaires belges en 2001 (première partie) ».

**Vendredi 8 février 2002**

**Christian DOSSOGNE**

nous propose une projection diapos sur  
« Actualités ferroviaires belges en 2001 (deuxième partie) ».

#### OMJET DU CLUB

Le Club Ferroviaire Froidmont Locomotion est né en 1985, dans le but de créer à Rixensart un lieu de rencontres et de projets pour tous ceux qui s'intéressent au monde ferroviaire, depuis le miniature jusqu'au chemin de fer réel.  
Aussi, lors de nos réunions « atelier », les modélistes mettent en commun leurs connaissances et leur expérience en construisant un réseau modulaire. De même, nous réalisons des transformations sur base de modèles ferroviaires existants.  
Nous organisons des conférences, des projections de diapositives et de films vidéo, nous arrangeons des voyages.  
Nous nous manifestons publiquement lors d'expositions et le Club essaye dans la mesure du possible de sauvegarder le Patrimoine Ferroviaire.

#### NOS REUNIONS MENSUELLES:

- Réunion générale (conférence, projection diapositives ou vidéo, ...): le 2ème vendredi du mois à 20h15.
- Réunion atelier réseau: tous les mardis à 20 heures (sauf celui précédant la réunion générale).

Au Centre Culturel de Froidmont(Ferme), Chemin du Meunier à Rixensart.

Si vous êtes intéressé par nos objectifs et nos activités, il vous suffit de verser la somme de BEF 1008(EUR.25) sur le compte bancaire n° 310-0909190-95 de « CFEL - RIXENSART ».

Vous serez automatiquement informé de nos activités par le biais de la revue « L'ECLISSE ».

Soyez les bienvenus à nos réunions!

**RUILBEURS MODEL TREINEN**

Info: tel. 052 48 00 07 - Organisatie: club "Het Spoor"

4 november 2001, van 9u tot 13u

Zaal "Den Hof", H. Heymanplein te Sint-Niklaas

**JOURNEES PORTES OUVERTES**

Info: tél. 087 33 68 82 - Organisation: Club Ferroviaire de l'Est de la Belgique

2, 3, 4 novembre 2001, de 10h à 18h

62, rue de la Chapelle à Verviers

**BOURSE TRAINS ET JOUETS**

Info: tél. 087 88 33 20 - Organisation CFEB

25 novembre 2001, de 10h à 15h

Salle Communale des Fêtes de Dison (Verviers), Place Luc Hommel

**HERFSTVEILING MINIATUUR TREINEN EN AUTO'S**

Info: tel. 03 440 52 44 - Organisatie CollectorsBank

10 november 2001, om 14u

11 november 2001, om 10u

Hotel Ter Elst, Pr. Boudewijnlaan, Edegem (Antw.)

**VIDEOFILM: BELGISCHE SPOORWEGEN 1930/1947/1965**

FILM VIDEO: LES CHEMINS DE FER BELGES 1930/1947/1965

Info: Rail Art, P.B. 52, 1700 Dilbeek

Buitengewoon interessante historische zwart/wit-filmopnamen; film gerealiseerd door

Ton Pruissen, binnenkort beschikbaar, o.a. bij BVS-Shop te Baasrode.

Film historique extrêmement intéressant (en noir et blanc), réalisé par Ton Pruissen,

disponible vers la fin de l'année, e.a. auprès du BVS-Shop à Baasrode.

**VEILING OUDE SPEELGOED TREINEN**

Info: tel. 052 20 33 03 - Organisatie Veilingen Vercauteren

22 en 23 december 2001

Veilinghuis Bernaerts te Antwerpen

**EXPOSITION DE TRAINS MINIATURES**

Info: www.ibelgique.com/alaf - Organisation: ALAF

Les 3 et 4 novembre 2001, de 9h à 17h,

dans les locaux du club, à Ougrée (Liège), rue de la Gare 77



**STOOMCENTRUM MALDEGEM**

Info: tel. 050 71 68 52, 050 71 30 05

Sinterklaasritten (met stoomtractie) op 17, 18, 24, 25 november en op 1, 2 december 2001.

**GRANDE BOURSE D'ECHANGE DE TRAINS, AUTOS, JOUETS**

Info: Petit Train des Ardennes, tél. 04 380 04 45

Dimanche 25 novembre 2001, de 9h à 13h,

Salle Union Mosane, 19b, rue d'Esneux à Poulseur.

**MINIATUURSPORWEGCLUB "DE PIJL"**

p/a Sleutelbaan 4, 3130 Begijnendijk

Info: tel. 016 69 88 23

De Pijl organiseert naar jaartijdsse gewoonte haar tentoonstelling in november in haar lokalen, gelegen aan de Leuvenessesteenweg 443 te Muizen (Mechelen).

Data: 1, 2, 3, 4 november 2001, telkens van 10u tot 18u.

Clubbaan, digitale modulebaan en Märklinbaan in werking, baan in O in opbouw. Tevens tweedehandsmarkt (enkel op 3 en 4 november !), tombola en gezellige bar.

**JAARLIJKSE BOEKENBEURS VOOR SPOORWEGLITERATUUR**

Info: tel. 03 480 44 03 - Organisatie L.M.S.

2 december 2001, van 9u tot 13u

Zaal Karthuizershof, Kartheizersvest 55-57 te Lier

**TENTOONSTELLING "SPOORWEGEN IN MODEL: 1835 - 2001" TER GELEGENHEID VAN DE 20ste VERJAARDAG VAN DE VERENIGING "MODEL-SPOORVRIENDEN BRUGGE"**

vrijdag 2, zaterdag 3 en zondag 4 november 2001, telkens van 10u tot 18u, in de lokalen van de club, Gerard Davidstraat 10 te Brugge (wijk Christus Koning), te bereiken met lijnbus 9

meerdere modulebanen, boekenstand, ruilbeurs, bar, kleine restauratie

Info: MVVB, p/a U. Schotte, Kerkebeekstraat 32, 8490 Varsenare, tel. 050 38 95 32

**VENNBAHN**

Info: tel. 087 85 82 85

11. November 2001: Sonderfahrt nach Givet (F), zum Zwiebelmarkt 8., 9., 15., 16. Dezember 2001: Sonderfahrten zum Weihnachtsmarkt nach Monschau

**De PIJL**

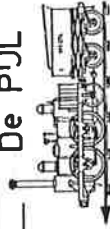

**LIERSE MODEL SPOORWEGEN**

**"De Geit"**

**ORGANISEERT**

**Tentoonstelling  
27-28 OKTOBER  
1-4 NOVEMBER**

**2001**

**VLEESHUIS  
GROTE MARKT  
LIER**

**INKOM 50 Bf.  
OPEN VAN  
10.00 TOT 18.00**

**INFO :**

**GULLENTOPS M. Tel. 03/480.44.03  
FAX 03/491.11.70  
DE CRAECKER L. GSM 0477/25.27.16**

VRIJ VAN ZEGEL ARTIKEL 1987

V.U. M. GULLENTOPS

**LMS**

**DE GEIT**

**ORGANISEERT**

**BOEKENBEURS  
2 DECEMBER 2001**

**ZAAL KARTHUIZERSHOF  
KARTHUIZERSVEST 55 - 57  
2500 LIER**

**INKOM 50 Bf.  
OPEN VAN 9.00 TOT 13.00**

**INFO :**

**GULLENTOPS M. Tel. 03/480.44.03  
Fax 03/491.11.70  
DE CRAECKER L. GSM 0477/25.27.16**

VRIJ VAN ZEGEL ARTIKEL 1987

V.U. M. GULLENTOPS

**TENTOONSTELLING L.M.S.**

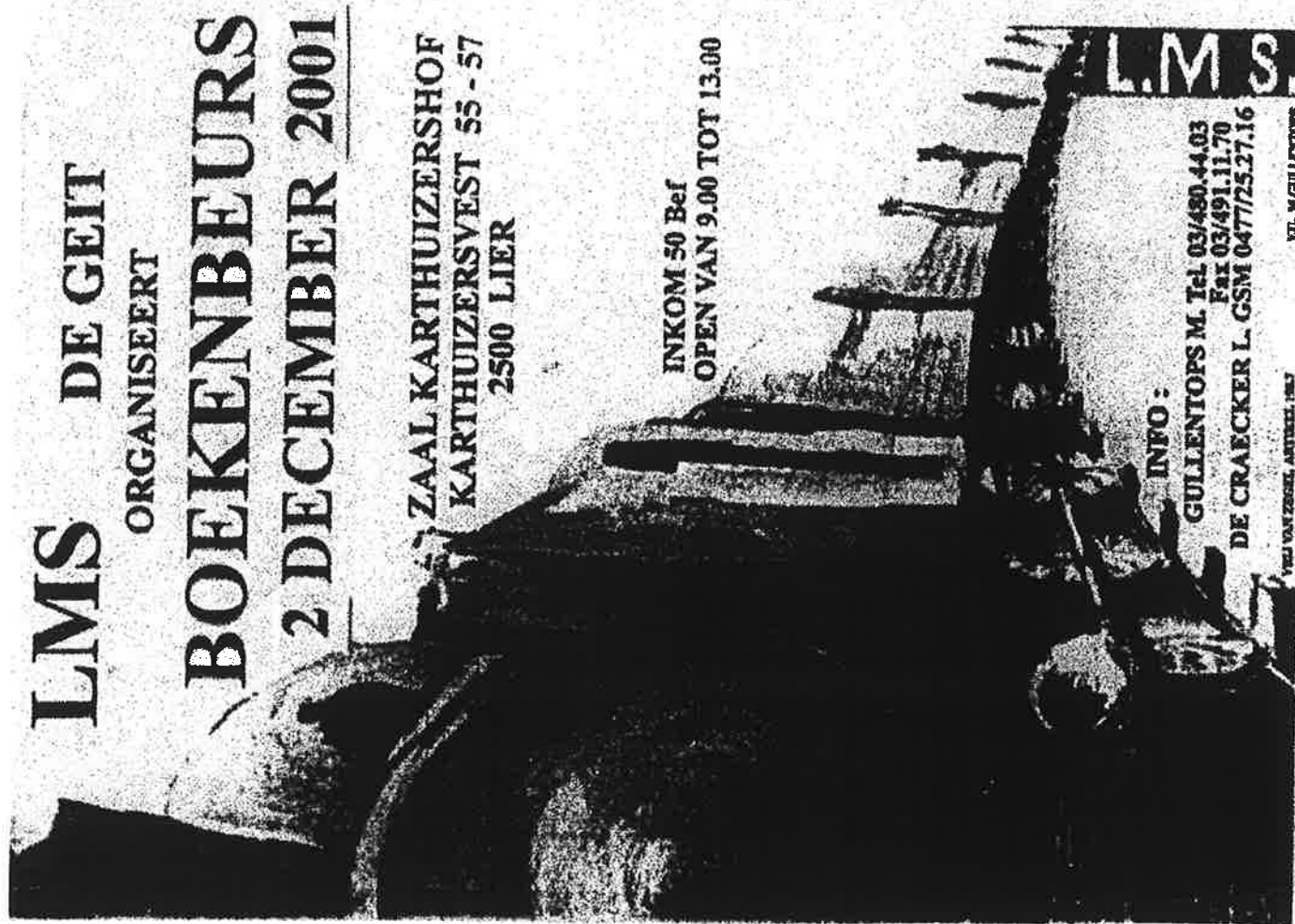





# MUSEUM VAN DE BELGISCHE SPOORWEGEN MUSEE DES CHEMINS DE FER BELGES

A partir du 1er août 2001 jusqu'au 31 janvier 2002 le Musée des Chemins de Fer sera fermé.

Durant cette période des travaux seront effectués.

Du 15 septembre 2001 au 31 janvier 2002 une exposition sur les chemins de fer se déroulera au Passage 44 à Bruxelles.

Vanaf 1 augustus 2001 tot en met 31 januari 2002 is het Spoorwegmuseum gesloten.

In die periode worden werkzaamheden uitgevoerd.

Vanaf 15 september 2001 tot en met 31 januari 2002 is er een tentoonstelling over de Spoorwegen in Passage 44 te Brussel.

## MUSEUM VAN DE BELGISCHE SPOORWEGEN

Station Brussel-Noord  
Vooruitgangstraat, 76  
1030 BRUSSEL  
Telefoon: 02/224.62.79  
Fax: 02/224.62.43

## MUSEE DES CHEMINS DE FER BELGES

Gare de Bruxelles-Nord  
rue du Progrès, 76  
1030 BRUXELLES  
Téléphone: 02/224.62.79  
Fax: 02/224.62.43

## ARBAC

SIÈGE SOCIAL :  
Gare de  
Bruxelles-Central  
1000 BRUXELLES



ASSBL - FONDÉE EN 1930 -

MAATSCH. ZETEL:  
Brussel-Centraal  
Station  
1000 BRUSSEL

V.Z.W. - GESTICHT IN 1930 -

KON. BELGISCHE VERENIGING DER VRIENDEN VAN HET SPOOR

### REUNIONS

Chaque mardi non férié de 20 h. à 22 h. 30 dans nos locaux de la station STIB "ANNEESSENS" (entree Place Fontainas).

- Portefeuille de lecture: magazines, publications, revues...
- Bibliothèque (de 20 à 21 h.).

Le dernier mardi du mois, sauf en juillet août, projections de films, vidéos ou diapositives à 20 h, 30

De laatste dinsdag van de maand, behalve in juli en augustus, films, videos of diaprojecties om 20 u. 30

### VERGADERINGEN

Iedere dinsdag van 20 u. tot 22 u. 30 in onze lokalen van het MIVB station "ANNEESSENS" (ingang Fontainasplein).

- Tijdschriften & publicaties ter beschikking.
- Bibliotheek van 20 tot 21 u.

Le dernier mardi du mois, sauf en juillet août, projections de films, vidéos ou diapositives à 20 h, 30

De laatste dinsdag van de maand, behalve in juli en augustus, films, videos of diaprojecties om 20 u. 30



Club ferroviaire du Centre  
Gare - Musée  
Rue de la Station  
7100 HAINE-ST-PIERRE

Patricia et Jean-Luc FRANCO, avenue Churchill 18 7140 MORLANWELZ ☎ 064 442571 - 0496 763866

### Réunions hebdomadaires :

Le vendredi à partir de 19h30.

### Bibliothèque (Place Caffet) :

Momentanément fermée (déménagement dans de nouveaux locaux rénovés, à la Gare - Musée)

### Réunions de travail :

Les samedis, à partir de 14h30 ☎ 064 442571  
N.B. sans activité extérieure ponctuelle...

### Ateliers dirigés de modélisme :

Samedi 17 novembre (14h30) construction d'un heurtor SNCB.  
Vendredi 23 novembre (20h) électronique : feux de chantier "flashes"  
Samedi 15 décembre (14h30) fabrication de poteaux de ligne aérienne SNCV.

### Le CFC en visite :

Dimanche 9 septembre à partir de 10h : A.V.C. Rue Boël, 23 à La Louvière : journée "western", circulations vapeur non-stop sur le réseau.

### ANIMATIONS EN GARE

Dimanche 11 novembre de 10h à 18h : modélisme militaire.  
Dimanche 2 décembre de 10h à 13h : à toute vapeur en HO

### Maak je droom waar! Rij zelf je stoomtrein! Het kan!

Van 10 tot 16 maart 2002 kan een select groepje mensen (6) deelnemen aan een stoomsafari in Polen. Dagelijks, volgens dienstregeling, met een reizigerstrein, onder begeleiding, op stap. Of wil je de buurtgoederentrein rijden? Of wil je een dagje langs de lijn fotograferen of filmen?

Prijs: 1000 Euro. Inbegrepen zijn: De trip heen en terug. De dagelijkse ritten, Drinkgeld voor het lokpersoneel, rangeerders en depotchef, Middag- en avondmaal. (ontbijt voor eigen rekening omwille van de vroege uren waarop de treinen meestal vertrekken: tussen 05h05 en 07h00). Overnachtingen in het depot (douches, toiletten en keuken beschikbaar), Verzekering, Videoband als bewijs van je exploitatie.

Voor inlichtingen:

Roland Vandamme, Tel: 0475.629204, Fax: 051.690431, E-mail: botticelli@pandora.be





## NIEUWS VAN DE B.V.S.-SHOP

### VIDEO: DIESELRANGERLOCOMOTIEVEN ANTWERPEN

Gloednieuwe video van de hand van Lucien Claeys ( reeds eerder producent van drie geslaagde video's "Internationale Treinen 1 en 2" en "de Bietentreinen").

De auteur heeft de laatste jaren en vooral de jongste maanden nog net voor het te laat was, **het legendarische locomotievendepot van Antwerpen-Dam** talrijke keren bezocht en **het Antwerpse havengebied** doorkruist. Alle lokseries komen aanbod: vanaf reeks 70 tot en met reeks 85, dus ook de inmiddels reeds verdwenen reeksen 70, 71 en 75..

Kortom een ode aan de activiteiten van Antwerpen-Dam en zijn machines.

Volledig in kleur. Speelduur 60 min. Niet te missen voor de liefhebber.

Bestel nu uw exemplaar door overschrijving op B.V.S.-Shop-rekening 423-2019811-21 van het gepaste bedrag met vermelding "video diesel Antwerpen".

Vergeet de verzendingskosten niet !

Prijs: 995 BEF - Prijs B.V.S.-Leden : 900 BEF - Verzendingskosten: 80 BEF

### VIDEO: B-CARGO BELGIAN RAILFREIGHT TODAY

Gloednieuwe video van Britse makelij (producer Tim Martin) in de reeks "Ticket to ride". Engels gesproken, maar een bijgevoegd boekje bevat de vertaling van de ruim 170 (!) stukjes commentaar die deze 75 minuten durende videofilm begeleidt. Hoewel het goederenvervoer - vandaar de titel B-Cargo- in deze video behandeld wordt, zijn er sporadisch ook opnamen van reizigerstreinen.

Een greep uit de inhoud: de havengebieden van Antwerpen, Zeebrugge en Gent, Sidmar-, Volvo-, Opel-, Ford-, BASF-, VTG-, Catarpillar-, VTG-, Interfrigo-treinen, treinen met tegels uit Italië, bananentreinen, graantransporten die het spoorwegnet doorkruisen; verschillende reeksen locos in actie, rangeerheuvewelwerkzaamheden, NS-reeks 65, CFL 3000, activiteiten in de stations van Sint-Niklaas, Boom, Monceau, Charleroi, Namen,

Prijs: 1200 BEF Prijs-B.V.S.-leden: 1080 BEF - Verzendingskosten: 80 BEF

### VIDEO: TRAVELS BY TRAM THROUGH BELGIUM Part 1:

#### Liège, Verviers & Hasselt.

Deze video bevat meer dan de ondertitel laat veronderstellen. Er zijn unieke beelden te zien in kleur en zwart-wit van buurtspoorweg- en stadstrams in de vijftiger jaren. Komen aan bod: **Stoomtrams** Poulseur-Sprimont, Rochefort-Han, Warsage-Trembleur. ;

**Dieselauteurs:** Grotten van Han, Marche-Bastogne, Paliseul-Pussemange, St.-Hubert-Poix, Tongeren-Maaseik.; **Electrische Trams:** Hasselt-Genk, Verviers-Eupen, Verviers-Spa, Liège-Seraing, de stadstrams van Liège en Verviers. Duur: 70 min.

Prijs: 1450 BEF Prijs B.V.S.-leden: 1305 BEF - Verzendingskosten: 80 BEF

## LOCO 2002 Spoorwegkalender

Zopas verschenen: de bekende Loco Spoorwegkalender, uitgegeven door EdiBlanchart in samenwerking met TSP.

12 foto's groot formaat, 7 in kleur. De stoomliefhebbers kunnen een maand aankijken tegen de types 1, 26, 29 en type 54 van de CFL. De liefhebbers van de moderne tractie krijgen de reeksen 15, 44, 55, 85, 101, 202, CFL217 en een postmotorstel te zien.

Bestel nu uw exemplaar door overschrijving op de B.V.S.-Shop-rekening 423-2019811-21 van het gepaste bedrag met de vermelding "LOCO 2001". Verzndingskosten niet vergeten! De oplage is beperkt: in 2000 en 2001 werden de laatheren teleurgesteld !

Prijs tot 31-12-2001: 363 BEF Prijs B.V.S.- Leden: 323 BEF

Verzendingskosten (verpakt in speciaal karton) : 120 BEF

Vanaf 01-01-2002: Prijs: 10 Euro Prijs Leden: 9 Euro Verzndingskosten: 3 Euro

### !!!!!! NIEUW TIJDSCHRIFT VOOR DE TRAMLIEFHEBBERS!!!!!!

#### TRAMFAN MAGAZINE

Sedert maart van dit jaar is een nieuw tijdschrift van start gegaan. Het wordt twee-maandelijks uitgegeven. De uitgever- hoofdredacteur Carlos Van den Ostende noemt zijn uitgave "het nieuwe tramtijdschrift voor Nederland en België". Het behandelt op het gebied van trams de Belgische en Nederlandse actualiteit, geschiedenis, achtergrond-informatie, modelbouw, agenda, evenals internationale artikelen.

Elk nummer telt 64 blz.A4-formaat met telkens 3 à 4 fotos in kleur, behalve bij de "historische" opnamen. Evenwichtige dosering van artikels over historische en moderne trams. Verzorgde taal en layout. Slechts 3 blz à 4 blz publiciteit.

Prijs per los nummer: 290 BEF Portokosten: 80 BEF

Jaarabonnement (6 nummers): 1575 BEF + Portokosten

De vier reeds verschenen nummers zijn nog verkrijgbaar

BESTELBON Te vervolledigen en terug te sturen naar : B.V.S.-Shop, Station Baasrode-Noord Fabrieksstraat, 118 B-9200 Dendermonde-BAASRODE

Naam: ..... Tel: ..... ev.lidnr. ....

Adres: .....

bestelt de hierna aangekruiste artikels en schrijft het overeenkomstige bedrag meteen over op rekening 423-2019811-21 van de B.V.S.-Shop.

o - video Diesellangeertloks Antwerpen o - video B-Cargo

o - video Travel by Trams throughout Belgium 1

o - Loco Kalender 2002

o - Tramfan Magazine nr 1, 2, 3, 4.

Handtekening; ..... Datum: .....-.....- 2001



## DERNIERES NOUVELLES DU B.V.S.-SHOP

### VIDEO: DIESELRANGEERLOCOMOTIEVEN ANTWERPEN

**Nouveau: VIDEO** de Lucien Claeys ( qui a déjà produit 3 vidéos ferroviaires réussis: " Trains Internationaux 1 et 2" et "les Trains de Betteraves"). Les dernières années et surtout les derniers mois (avant que c'était trop tard) l'auteur a visité à plusieurs reprises le **dépôt légendaire de Antwerpen-Dam, et le port d'Anvers. Toutes les séries de locomotives de manoeuvre** (de la série 70 jusque la série 85, inclus les séries 70, 71 et 75) sont représentées dans l'ouvrage. En bref, une ode aux activités du dépôt du "Dam" et ses machines. Sans commentaire, le décor sonore est constitué par le bruit des diesels. Entièrement en couleurs. Duré: 60 min. A ne pas manquer par le vrai mordu du rail!  
Commandez votre exemplaire par virement du montant correct au compte 423-2019811-21 du B.V.S.-Shop en mentionnant "vidéo diesel Anvers". N'oubliez pas les frais d'envoi !  
Prix: 995 BEF - Prix membres B.V.S.: 900 BEF - Frais d'envoi: 80 BEF

### VIDEO: B-CARGO BELGIAN RAILFREIGHT TODAY

**Nouveau: vidéo** d'origine anglaise (production Tim Martin) dans la série "Ticket to ride". Commentaire en anglais, mais une note en néerlandais contient la traduction des 170 séquences des commentaires. Duré: 75 min. Le trafic des "marchandises" est le sujet de cet ouvrage, mais de temps en temps il y a aussi des prises de vue de trains de voyageurs. Ce vidéo contient des séquences dans les zones portuaires d'Anvers, Zeebrugge et Gand, des trains de Sidmar, Volvo, Opel, Ford, BASF, VTG, Catarpillar, VTG, et Interfrigo, parcourant le réseau belge, ainsi que des trains transportant des carreaux italiens, des céréales, des bananes.etc. Plusieurs séries de locos belges en action, ainsi que la série 65 des NS et la série 3000 de la CFL. Des activités dans les gares de Sint-Niklaas, Boom, Monceau, Charleroi et Namur sont aussi enregistrées.  
Prix: 1200 BEF Prix Membres B.V.S.: 1080 BEF - Frais d'envoi: 80 BEF

### VIDEO: TRAVELS BY TRAM THROUGH BELGIUM 1: Liège, Verviers & Hasselt

Ce vidéo contient plus que son titre laisse supposer. Il y a des images uniques en couleur et en blanc et noir des trams vicinaux et des engins en service dans les villes dans les années 50. Sont représentés dans ce/ouvrage: les **trams à vapeur** Poulseur-Sprimont, Rochefort-Han, Warsage-Trembleur; les **autorails diesel**: Grottes de Han, Marche-Bastogne, Pali-seul-Pussemanage, St.-Hubert-Poix, Tongeren-Maaseik.; les **trams électriques**: Hasselt-Genk, Verviers-Eupen, Verviers-Spa, Liège-Seraing, et les trams des réseaux urbains de Liège en Verviers. Duré : 70 min.  
Prix: 1450 BEF Prix Membres B.V.S.-leden: 1305 BEF - Frais d'envoi: 80 BEF

## LOCO 2002 Calendrier Ferroviaire

La maison Ediblanchart a édité en coopération avec le PFT aussi cette année-ci le calendrier ferroviaire LOCO. 12 photos grand format, 7 en couleurs. Les amateurs des "vapeurs" peuvent adorer pendant un mois les types 1, 26, 29 et le type 54 du CFL. Les amateurs des modes de traction moderne peuvent admirer les séries 15, 44, 55, 85, 101, 202, l'autorail 217 du CFL et une automotrice postale.

Commandez maintenant votre exemplaire par virement du montant correct au compte 423-2019811-21 du B.V.S.-Shop en mentionnant "LOCO 2002". N'oubliez pas les frais d'envoi ! Le tirage est limité! En 2000 et 2001 plusieurs retardataires ont été déçus!!!  
**Prix jusque le 31-12-2001: 363 BEF** Prix Membres B.V.S.: 323 BEF  
Frais d'envoi (emballé dans un carton spécial) : 120 BEF  
**A partir de 01-01-2002: Prix: 10 Euro; Prix Membres B.V.S.: 9 Euro** Frais d'envoi: 3 Euro

### !!!!!! NOUVEAU PERIODIQUE POUR L'AMATEUR DU TRAM !!!!!

#### TRAMFAN MAGAZINE (en Néerlandais!!!)

En mars de cette année la publication de ce périodique bimestriel a démarré. L'éditeur-rédacteur en chef Carlos Van den Ostende décrit sa publication comme "het nieuwe tramtijdschrift voor Nederland en België". Le périodique traite en ce qui concerne les trams, l'actualité aux Pays Bas et en Belgique, l'histoire, le modélisme "tramviaire", l'agenda, ainsi que des articles internationaux.. Dosage équilibré des articles décrivant les trams "historiques" et les engins modernes.

Chaque numéro contient 64 pp. blz. A4-format avec 3 à 4 photos en couleurs, excepté les prises de vue "historiques". Layout soigné. Le volume des publicités limité à 3 ou 4 pp.  
Prix par numéro: 290 BEF Frais de port: 80 BEF

Abonnement d'un an (6 numéros): 1575 BEF + Frais d'envoi.

Les quatre numéros déjà parus sont encore disponibles.

BON DE COMMANDE à compléter et à renvoyer au

B.V.S.-SHOP Station Baasrode-Noord Fabrieksstraat 118 B-9200 Baasrode

Nom ..... Tél. .... ev. Membre N° .....

Adresse .....

commande les articles indiqués ci-après et vire simultanément le montant correspondant au compte 423-2019811-21 du B.V.S.-Shop

o - vidéo Rangeerlocomotieven Antwerpen o - vidéo B-Cargo

o - Calendrier LOCO 2002 o - Tramfan Magazine n° 1, 2, 3, 4.

o - vidéo Travels by Tram throughout Belgium

Signature: .....

Date: .....-.....- 2001

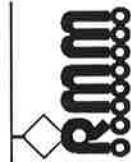

## Rail Miniature Mosan - Namur

Association des modélistes ferroviaires  
et des amis des chemins de fer de la vallée de la Meuse - Fondée en 1965  
Centre culturel de Géronsart - Rue du Trèfle - 5100 JAMBES

« Le RMM », club mosan.

Fondé en 1965, le Rail Miniature Mosan regroupe des modélistes ferroviaires et des amis des chemins de fer. Il leur permet de partager entre amis leur passion pour le rail, d'améliorer leurs connaissances ferroviaires ainsi que leur savoir-faire en modélisme...

Outre les conférences mensuelles (suivant le programme figurant dans le bulletin bimestriel « Ferro Flash Namur » auquel toute personne peut s'abonner), le RMM propose à ses membres des réunions hebdomadaires consacrées à la construction d'un grand réseau en HO sur les thèmes de la ligne 162 (Namur-Luxembourg) et des paysages ferroviaires mosans de la ligne 154 (Namur-Dinant); d'un réseau modulaire à l'échelle N représentant le site de la gare de Vonèche, sur la ligne 165 (Athus-Meuse) et d'un nouveau réseau modulaire HO Nord Américain, le "Rusty Marvellous Mountain". Lors d'expositions, notre réseau N peut se greffer au réseau modulaire du club anversois MOBOV, avec lequel nous entretenons des relations amicales.

Le local du club est situé dans le sous-sol du centre Culturel de Géronsart rue du Trèfle, à Jambes (Namur). Les réunions se tiennent tous les vendredis soirs, avec des programmes variés : circulations à thème sur les réseaux, activités ferroviaires et modélistiques, échanges de vues et d'idées, consultations de la bibliothèque et de la documentation classée, projections vidéos...

La revue du club Ferro Flash Namur traite de divers sujets tels que : Rétro rail, actualité ferroviaire, documentation, histoire, etc.

Pour plus de renseignements, rendez-vous sur notre site: [www.club-rmm.org](http://www.club-rmm.org)

Chaque année au mois d'octobre, le RMM organise dans ses locaux « Les 12 heures du modélisme » présentation du savoir-faire de ses membres. Tous les trois ans, il met également sur pied sa grande exposition

Renseignements au secrétariat:

Daniel BRAIBANT

Rue de la Gare, 98

B-5544 AGIMONT

TEL: +32 82 64 54 33

GSM: +32 478 47 04 47

Email: [daniel.rmm@skynet.be](mailto:daniel.rmm@skynet.be)

URL: [www.club-rmm.org](http://www.club-rmm.org)

# EXPOSITION

## MODELISME FERROVIAIRE

10 - 11 NOVEMBRE 2001

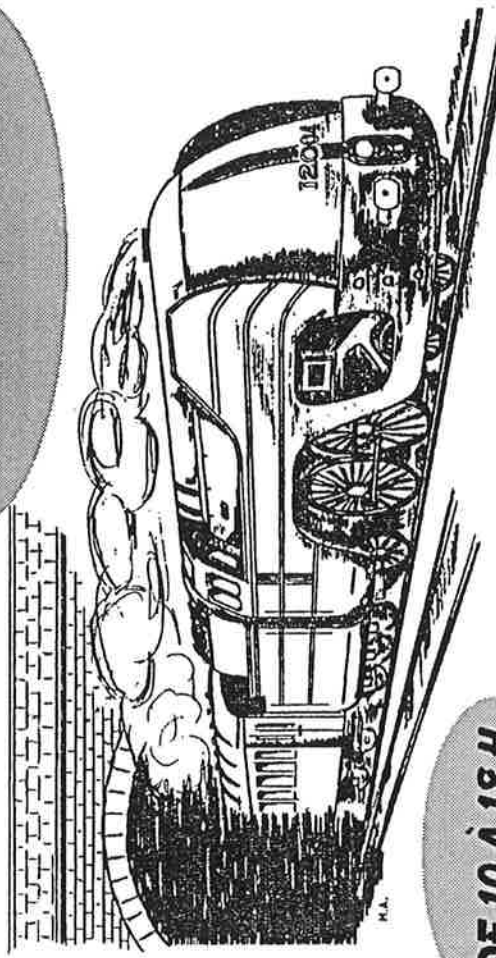

DE 10 À 18 H

[WWW.CLUB-RMM.ORG](http://WWW.CLUB-RMM.ORG)

# Rail Miniature Mosan

CENTRE CULTUREL DE GERONSART - Rue du Trèfle

## JAMBES (Namur)

## LA FONDATION ROI BAUDOIN

Entrepris depuis plusieurs années, les contacts avec cette prestigieuse institution qu'est la Fondation Roi Baudouin viennent d'aboutir. La Fondation encourage par son action le développement de projets sociaux et culturels, et c'est dans ce cadre que lui a été soumis le projet de **réhabilitation de l'atelier des wagons de Saint-Ghislain**, à transformer en un vivant Musée du Rail.

Le procédé mis en place par la Fondation Roi Baudouin est simple : un compte bancaire est attribué au projet, et tous les versements qui y arrivent sont fiscalement déductibles. Une attestation est établie par elle chaque année pour les donateurs de montants supérieurs à 1000 BEF ou 30 Euros, et le montant du don est fiscalement déductible.

Prairiquement, les dons seront affectés à l'aménagement du site de Saint-Ghislain; ils doivent être effectués sur le compte 000-0000004-04 de la Fondation Roi Baudouin, rue Brederode, 21 à 1000 BRUXELLES. En communication, il est indispensable de mentionner, sous peine de ne pas voir le montant attribué au projet, le terme : "L.78599-asbl Patrimoine Ferroviaire Touristique".

Un grand merci à ceux qui soutiendront maintenant notre action et qui se verront directement récompensés par le biais de la déduction fiscale.

\*\*\*\*\*

### LE RAIL A MONS ET DANS LE BORINAGE

Le PFT a édité, à l'occasion des 75 ans de la SNCB commémorés en gare de Mons les 23 et 24 juin, un livre intitulé "Le rail à Mons et dans le Borinage", complétant ainsi l'opuscule édité en photocopies en 1992.

Cet ouvrage décrit l'histoire des lignes ferroviaires de la région montoise, en commençant depuis l'origine en 1830 jusqu'à nos jours. Différents chapitres traitent de la description, de l'exploitation et du devenir de chaque ligne. Sont ainsi passées en revue les lignes 78 St-Ghislain-Blaton, 96 Jurbise-Quévy, 97 Mons-Quévrain-Valenciennes, 98 Mons-Pâturages-Quévrain, 100 St-Ghislain-Terre et 118 Mons-La Louvière, avec toutes leurs antennes.

L'ouvrage compte 160 pages sur papier 130 grammes brillant; 258 documents (photos, cartes postales, plans, schémas) agrémentent la lecture, ainsi que 20 photos en couleurs et un plan détaillé. La couverture est en carton souple et la reliure réalisée au fil de lin.

Son prix de vente est de 948 BEF (23,5 Euros), frais d'envoi postaux en sus (800 grammes). Pour le recevoir, il suffit de verser la somme correspondante sur le compte 001-1201789-35 du PFT Bruxelles, avec la mention : "Borinage".

\*\*\*\*\*

### CASSETTE-VIDEO DE LA LIGNE 128

Le PFT vient d'éditer une cassette-vidéo consacrée à la ligne de chemin de fer 128 Ciney-Yvoir.

Pendant les mois de juillet et août, chaque année, les animateurs du PFT mettent en circulation le matériel de leur collection sur la section parcourable de la ligne, entre Ciney et Spontin-Sources. Cette année, la ligne a pu être exploitée jusque Dorinne-Durnal, sur un tronçon remis en état par les bénévoles de l'association.

La cassette-vidéo présente, en 42 minutes, l'histoire de la ligne, grâce à de nombreux documents d'époque, photographiques et cinématographiques.

La section Ciney-Dorinne est ensuite parcourue par l'autorail 4602, depuis la mise en service effectuée par le conducteur, jusqu'à l'arrivée à Dorinne. La section Dorinne-Yvoir est alors découverte, de même que les travaux entrepris par l'association.

Cette cassette, de qualité professionnelle, dure 42 minutes. Elle est disponible en français et en néerlandais; cette dernière version n'arrivera toutefois que vers la fin du mois de septembre.

Elle est disponible par virement de la somme de 850 BEF (+ frais d'envoi - 800 grammes), sur le compte 001-1201789-35 du PFT Bruxelles, avec la mention « Cassette ligne 128, français (ou néerlandais).

## LE PFT OUVRE UNE SECTION MODELISME

La mise en oeuvre du Musée du Rail à Saint-Ghislain ouvre, pour l'association, une perspective nouvelle : la création d'une section « Modélisme ».

Nombreux en effet sont ceux qui pratiquent ce hobby, et l'espace dont nous disposons à Saint-Ghislain nous permet maintenant d'envisager le développement de réseaux miniatures.

A l'heure actuelle, les locaux ont été définis, et une petite équipe s'est proposée d'animer cette nouvelle activité, dont le but est évidemment la création d'un réseau à l'échelle HO.

L'idée est que chacun puisse participer, même de façon non régulière, à l'animation du futur réseau. Il conviendra donc, en premier lieu, d'être « Membre PFT », c'est-à-dire abonné à une des revues « En Lignes » ou « Op de Baar ». Ensuite, il est envisagé soit une participation pour chaque séance à laquelle l'animateur se présente, soit une formule d'abonnement ou de forfait.

Ceux qui sont intéressés à la mise en place de cette section, sans obligation d'engagement quel qu'il soit, peuvent prendre contact avec Christian MICHEL, par téléphone au 0479/21.04.60 ou 065/77.00.44, ou par écrit à l'adresse suivante : Cité Doyen, 68 7390 QUAREGNON.

Bienvenue à tous.

\*\*\*\*\*



### LE TRAMA WEMMEL

Les Editions Rétro ont publié un livre consacré à l'histoire du tram dans la commune de Wemmel, près de Bruxelles.

Au début du XXe siècle, ce petit bourg du nord de Bruxelles est peuplé essentiellement de paysans. Le tram leur offre un accès rapide au centre ville et permet l'acheminement journalier de leurs productions vers la capitale. Il contribue également à l'essor du service postal en emportant à son bord courrier et colis. Dans l'ouvrage foisonnent anecdotes, récits et souvenirs; plus de 200 photos, cartes postales et plans agrémentent l'iconographie.

Ce livre, de 168 pages, est présenté au format 20x28 avec une très belle couverture cartonnée; la présentation est luxueuse sur papier couché satiné, avec reliure au fil de lin.

Le PFT vous propose cet excellent ouvrage au prix unitaire de 1095F, frais d'envoi en sus (poids 950 grammes). Si cette offre vous intéresse, n'hésitez pas à passer commande par les moyens traditionnels, en mentionnant en communication : « WEMMEL ».

\*\*\*\*\*

### CHARLEROI-MARCINELLE-NALINNES

Tel est le titre d'un ouvrage édité par Rail Mémoires qui relate l'histoire de la liaison ferrée vicinale qui unissait ces localités. Cet ouvrage, au format A4, où foisonnent anecdotes, récits et souvenirs, est divisé en plusieurs chapitres abondamment illustrés. Il compte 96 pages, 110 photos, cartes postales et plans; la reliure est au fil de lin.

Le prix du livre est fixé à 895 BEF, frais d'envoi en sus (650 grammes).

Pour l'obtenir, il suffit de verser la somme correspondante sur le compte 001-1201789-35 du PFT, avec la communication : Nalines. Disponible le 16 septembre à Saint-Ghislain.

\*\*\*\*\*

### FRAIS D'ENVOI

Lors de chaque commande, calculez le poids de vos articles et ajoutez le montant des frais d'envoi à votre compte.

	BELGIQUE	ETRANGER	BELGIQUE	ETRANGER
jusque 100 g	40 BEF	45 BEF	jusque 1000 g	120 BEF
jusque 250 g	55 BEF	80 BEF	jusque 2000 g	140 BEF
jusque 350 g	65 BEF	130 BEF	jusque 3000 g	225 BEF
jusque 500 g	90 BEF	130 BEF	jusque 4000 g	260 BEF
			jusque 5000 g	290 BEF
				630 BEF

\*\*\*\*\*

## DERNIERE MINUTE - TRES IMPORTANT

### UNE DEUXIEME VAPEUR AU PFT ???

Certains d'entre vous le savent peut-être déjà... Depuis de nombreuses années, en fait dès la fin du "Rideau de Fer", le PFT s'enquerrait de trouver dans les Pays de l'Ex Bloc de l'Est des locomotives à vapeur susceptibles d'enrichir les collections de l'association, pour autant que des modèles identiques aient roulé sur les rails belges. C'est ainsi qu'est arrivée, en 1993 déjà, venant de Pologne, la Ty-2 3554, qui deviendra la 26.101, cent et unième de la série ayant circulé en Belgique. Mais c'est tout ce que l'on pouvait trouver à des conditions raisonnables.

Après des contacts aussi nombreux que bien souvent infructueux, nous avons maintenant l'opportunité de faire venir de Roumanie une locomotive P8 d'origine allemande; des certaines d'exemplaires ont circulé sur les voies belges comme type 64 au lendemain de l'Armistice de 1918, et la SNCB n'a conservé que la 64.045, dont la remise en état n'est même pas envisageable.

L'occasion qui se présente est unique, et ne pourra se renouveler si elle échoue...

Si l'acquisition de cette locomotive ne pose, pour les finances de l'association, presque aucun problème (il faut quand même déboursier 1.200.000 BEF), il n'en est pas de même pour sa remise en état, qui doit être effectuée en Roumanie dans un atelier agréé: de cette manière, arrivant en Belgique, la loco pourra retrouver son look belge et être opérationnelle immédiatement.

Le coût de la restauration est estimé à environ 6 millions de BEF. Le PFT s'adresse donc aux amateurs désireux de participer à l'opération financière, somme toute assez simple: des parts de 10.000 BEF (ou 500 Euros) vont être constituées. Chacun peut prendre autant de parts qu'il veut, pour autant que la somme totale de ses parts n'excède pas 49,5% du coût de la locomotive remise en état. Les modalités, avec convention à l'appui, seront peaufinées rapidement.

Nous envisageons également un financement mensuel de 2.000 BEF pendant cinq ans, afin d'alléger la charge financière.

Dans un premier temps, nous souhaitons simplement connaître les intentions de vous, amateurs. Si l'expérience vous tente, sans engagement aucun, renvoyez-nous le bon joint avant le 22 septembre. Nous verrons alors si nous pouvons envisager cette acquisition exceptionnelle...

Merci d'avance.

-----  
A RENVoyer A L'ADRESSE SUIVANTE, avant le 1er novembre 2001.

PFT asbl

Boite Postale 5

**B-1140 BRUXELLES 14**

NOM et PRENOM : .....

Adresse : .....

Téléphone, fax ou e-mail : .....

souhaite participer à l'acquisition d'une locomotive P8 roumaine.

Je prendrais .....parts.

J'attends la suite des modalités pratiques; je ne m'engage pas financièrement actuellement.  
Signature.

## JOURNEES PORTES OUVERTES A SAINT-GHISLAIN

La prochaine journée Portes Ouvertes aura lieu le samedi 15 décembre, à l'occasion de la traditionnelle ouverture du shop de fin d'année.

Vous pourrez y découvrir la dernière publication qui reprendra, en photographies, 75 ans d'histoire de la SNCB. Toutes des photos inédites depuis 1926.

Comme l'année passée, ceux qui réserveront le calendrier LOCO 2002 et la dernière publication pourront, pour éviter les frais d'envoi, enlever leur commande à cette occasion.

\*\*\*\*\*

### CALENDRIER LOCO 2002

Le calendrier de l'année prochaine est déjà paru. Il comporte toujours douze photos de matériel belge et luxembourgeois, dont cinq en couleurs, sur papier satiné au format A3.

La reliure est réalisée avec une spirale métallique et une feuille plastique en assure la protection.

Commandé avant le 31 décembre, il est vendu au prix de 9 Euros (363 BEF); après cette date, son prix de vente sera de 10 Euros. Les frais d'envoi sont en sus (550 grammes).

La commande s'effectue par virement de la somme correspondante sur le compte 001-1201789-35 du PFT, avec la mention: "CALENDRIER 2002"

Ceux qui désirent éviter ces frais peuvent enlever le calendrier lors de la journée Portes Ouvertes de Saint-Ghislain du 15 décembre. Dans ce cas, il suffit d'effectuer le virement en indiquant: "Calendrier 2002 - Enlèvement FGH".

\*\*\*\*\*

### LA SNCB : 75 ANNEES EN PHOTOS

Nous ne pouvions commémorer cet anniversaire sans publier de recueil photographique, d'autant que le PFT a participé activement à toutes les journées de découverte que notre Société Nationale a organisées en cette année 2001.

L'ouvrage, présenté au format oblong 20 x 28, comprendra 176 pages et une iconographie forte de 166 photos, dont 80 en couleurs. Les images ont été sélectionnées pour présenter un large éventail de l'évolution de la SNCB pendant ces septante-cinq dernières années; les légendes sont bilingues français/néerlandais. L'accent est évidemment mis sur le matériel roulant, mais aussi sur l'électrification du réseau, la signalisation, l'ouverture et la fermeture de lignes, etc.

La parution est prévue pour le 15 décembre.

Le prix de vente est fixé à 35 Euros (1412 BEF), frais d'envoi en sus (poids : 1650 grammes). Toutefois, nous vous le proposons en promotion pour toute commande passée avant le 31 décembre, au prix de 30 Euros (1210 BEF), toujours frais d'envoi en plus.

La commande s'effectue de manière traditionnelle, par virement sur le compte 001-1201789-35 du PFT avec la mention: "75 ANS SNCB".

Toutefois, si vous désirez échapper aux frais d'envoi, vous pourrez emporter l'ouvrage lors de la journée Portes Ouvertes de Saint-Ghislain du 15 décembre prochain. Dans ce cas, votre virement mentionnera: "75 ANS SNCB - ENLEVEMENT FGH".

\*\*\*\*\*





**SAMEDI 8 DECEMBRE**  
**MARCHE DE NOEL A MONSCHAU (MONTJOIE)**

Monschau (Montjoie) est une petite localité allemande, confinée à la limite de l'Allemagne et de la Belgique, entre Raeren et Sourbrodt, dans l'Eifel. Par le rail, elle est accessible avec les trains touristiques de la Vennbahn, qui empruntent une ligne SNCB en territoire allemand. C'est ainsi que la gare de Monschau est belge...

Monschau est très touristique, avec son centre de vieilles demeures pittoresques logées dans le creux d'une vallée. Elle est célèbre par son Marché de Noël, qui brille de tous ses feux dès le début du mois de décembre.

Le spectacle et l'animation que procure cette fête vaut incontestablement le détour. Vu le succès rencontré l'an passé, nous avons décidé de réitérer ce voyage, qui nous permet de quitter le domaine purement ferroviaire pour le plaisir du tourisme d'un jour.

Nous avons donc choisi le samedi 8 décembre pour organiser un train spécial pour Monschau.

Composé des maintenant traditionnelles voitures K de 1e classe de la SNCB et de notre voiture-buffet, le train, remorqué par les locomotives Diesel 6077 et 202.020 du PFT, quittera Bruxelles aux alentours de 8h30 pour arriver à Monschau vers 13h00. Des arrêts sont prévus à Louvain, Liège et Verviers. En gare de Monschau, une correspondance en bus sera assurée vers le centre de la localité, distant d'environ 1,5 kilomètre.

L'après-midi est libre, réservée à la visite de la ville ou au shopping.

Vu la possibilité de se restaurer sur place, nous ne proposons pas de panier-repas. Un service de boissons chaudes et froides, friandises, hot-dogs sera assuré dans la voiture-buffet.

Le train du retour partira vers 17h30 de Monschau pour une arrivée à Bruxelles vers 21h30, avec les mêmes arrêts qu'à l'aller.

Si cette excursion vous intéresse, ne tardez pas à rentrer votre bulletin d'inscription. Le nombre de places est limité.

Bon voyage en notre compagnie.

Le PFT asbl.

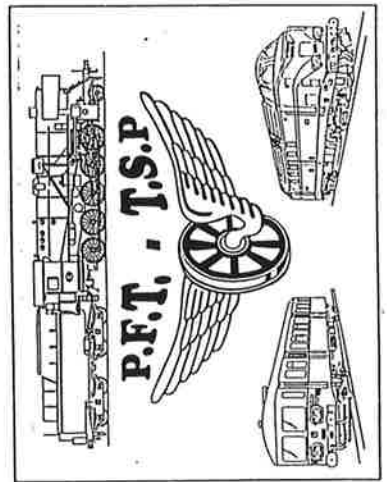

**BULLETTIN DE PARTICIPATION**

Voyage n°81 « MARCHÉ DE NOËL A MONTJOIE »

Samedi 8 décembre 2001

Ce formulaire doit être renvoyé avant le 23 novembre 2001 à l'adresse suivante :

*P.F.T. a.s.b.l. - Voyages.*  
Boulevard Albert-Elisabeth, 77  
**B - 7000 MONS**

Le montant de votre participation doit nous parvenir pour le 25 novembre. Une somme de 200F sera retenue en cas de désistement et demande de remboursement.

Je, soussigné : NOM + PRENOM .....

Adresse : ..... N° ..... Boîte .....

Localité : ..... N° postal .....

Abonné EN LIGNES N° ..... Compte bancaire: .....

Inscris pour ce voyage :

- Participants adultes abonnés EN LIGNES à 1000 BEF. ....F
  - Cheminots en activité de service ou retraités à 1100 BEF. ....F
  - Participants adultes ordinaires à 1200 BEF. ....F
  - Enfants de 6 à 16 ans à 600 BEF. ....F
  - Enfants en dessous de 6 ans à 400 BEF. ....F
  - Billet d'approche SNCB valable en 2e classe de toute gare belge à une gare d'embarquement et retour à 240 BEF. ....F
- TOTAL : .....F

Je règle le montant en Euro (diviser par 40,3399) ou en francs belges selon la formule suivante :

Virement sur le compte bancaire 001-1201789-35 du PFT Bruxelles en mentionnant en communication le numéro du voyage

Chèque barré libellé au nom du PFT - Bruxelles

Virement sur le compte courant postal 000-1318999-90 du PFT Bruxelles (obligatoire pour les personnes résidant hors de Belgique).

Paiement par carte Visa. Indiquer le numéro de la carte et sa date de validité (souhaité pour les personnes résidant hors de Belgique). Numéro de la carte..... Validité .....

Je déclare renoncer à tout recours contre le P.F.T. en cas d'accident ou changement inopiné de composition ou de la traction du train.

Date et signature.

## **HOESELTSE TREINCLUB**

### **45<sup>ste</sup> INTERNATIONALE RUILBEURS**

*MODELREINEN EN TOEBEHOREN*

### **ZONDAG 09 DECEMBER 2001.**

### **CULTUREEL CENTRUM HOESELT**

Van 09.00u. tot 13.00u.

Gratis tombolaticket voor elke bezoeker! Ticketten zijn geldig voor de trekkingen van 10u15' - 11u15' en 12u15'.

Waardevolle prijzenpot, lokomotieven, wagons, bouwdozen, modelauto's, posters en vele andere prijzen.....!!!!

Voor info en reservatie : Lindekapelstraat 7 te 3730 Hoeselt.

Tel: 089-51.46.44. Fax: 089-62.29.40.

Email : [smets.danny@skynet.be](mailto:smets.danny@skynet.be)

---

**13 + 14 oktober 2001 = Euromodelbouw'01 – Genk.**

**46<sup>ste</sup> ruilbeurs/bourse 27 januari 2002.**

**47<sup>ste</sup> ruilbeurs/bourse 24 maart 2002.**

**48<sup>ste</sup> ruilbeurs/bourse 26 mei 2002.**

---

**45<sup>ieme</sup> BOURSE d'ECHANGE INTERNAT.**

*TRAINS MINIATURES et ACCESOIRES.*

### **DIMANCHE 09 DECEMBRE 2001.**

### **CENTRE CULTUREL HOESELT**

De 09.00h à 13.00h.

Billet de tombola gratuit à chaque visiteur. Les billets sont valable pour les tirages de 10h15' – 11h15' et 12h15'.

Nombreux lots de valeurs tel que locomotives, wagons, boîtes de construction, auto's miniatures, posters et beaucoup d'autres prix intéressants.... !!!

Info et reservations : Lindekapelstraat 7 à 3730 Hoeselt.

Tel : 089-51.46.44. Fax :089-62.29.40.

Email : [smets.danny@skynet.be](mailto:smets.danny@skynet.be)

**C.F.E.B. ASBL**  
**Club ferroviaire de l'Est de la Belgique**  
rue de Lambermont 11  
**4800 PETIT RECHAIN**



Le Club Ferroviaire de l'Est de la Belgique est heureux de vous annoncer sa « PORTE OUVERTE » qui se tiendra en ses locaux, rue de la chapelle 62 à 4800 Verviers les 2-3 et 4 novembre 2001, vous y êtes cordialement attendus.

Est jointe à la présente l'affiche qui sera exposée dans de nombreux lieux publics et dans les diverses presses professionnelles.

A cette occasion le C.F.E.B. vous invite à prendre connaissance d'une série de cartes postales à thème ferroviaire.

Celles-ci sont vendues au prix de 250 francs frais de port compris. Pour toute commande, nous vous remercions de verser cette somme en notre compte bancaire 000.0067855.52 en y précisant vos coordonnées complètes, sous huitaine vous recevrez l'enveloppe contenant les cartes commandées.

Ou au prix de 200 francs à l'achat lors de notre porte ouverte du 2-3 et 4 novembre 2001.

## **DE TRAM IN DE HAAN** **LE TRAM AU COQ-SUR-MER** **DIE STRASSENBAHN IN DE HAAN** **TRAMWAYS IN DE HAAN**

Het boek is viertalig: Nederlands, Frans, Duits, Engels

Le livre est en quatre langues: néerlandais, français, allemand, anglais

Das Buch ist viersprachig: Niederländisch, Französisch, Deutsch, Englisch

This book is quadrilingual: Dutch, French, German, English

EEN UITGAVE VAN

**UO**  
v.z.w. **NOORDZEE**  
*TRANSPORT  
TOERISME  
ONTSPANNING*

14.

A propos de notre grande édition

## « Liège aux fils des trolleybus »

Vous avez été nombreux à souscrire en son temps à notre future grande édition « **Liège, aux fils des trolleybus** », constituant le tome 3 de notre collection « **Les tramways au pays de Liège** ».

Nous sommes parfaitement conscients au GTF asbl de l'impatience que nos souscripteurs peuvent ressentir suite au retard de parution de cet ouvrage.

Néanmoins, nous sommes en mesure de vous annoncer que la sortie de presse de cet ouvrage aura bien lieu **avant la fin de cette année 2001**. Nous sommes certains que la qualité de l'historique et de l'iconographie, ainsi que l'ampleur de l'ouvrage vous feront oublier ce retard, qui est essentiellement dû au bénévolat de ses auteurs. Ceux-ci ont l'immense mérite de tenter de concilier leurs impératifs professionnels, familiaux et de loisir (leur hobby : les trolleybus...)

D'ores et déjà, nous pouvons annoncer une **bonne nouvelle** aux souscripteurs : nous leur offrirons gracieusement, en primeur et simultanément à la livraison de « **Liège aux fils des trolleybus** » un **numéro spécial de Trans-fer** consacré aux « **Trams et trolleybus en province de Liège** », une sorte d'album-photos inédit relatif à l'ensemble des transports en commun électriques de notre région : trams « blancs » de Liège (TULE), trams « verts » RELSE, trams SNCV, sans compter le pittoresque réseau de trams urbains et vicinaux de Verviers.

Il y aura quelque 140 photos noir-et-blanc et couleurs sur 80 pages.

Ce numéro spécial de Trans-fer sera ensuite mis à la disposition de tous les amateurs intéressés. Tous renseignements dans le numéro 122 de Trans-fer (décembre 2001).

Soyez encore remerciés de votre patience.

GTF asbl

GTF-Distribution

## Le tram Charleroi - Marcinelle - Nalinnes

Une nouvelle édition de la maison « Rail Memories », qui vient de sortir de presse.

Un luxueux ouvrage au format « A4 » 21x29,7 cm, écrit par un historien local, qui raconte par le texte et les photos toute l'histoire de cette ligne de tramway typique de la région de Charleroi. Nombreuses anecdotes, des récits, des souvenirs. Un régal pour l'amateur de trams et pour les amoureux de l'important réseau de trams de la région de Charleroi.

Un ouvrage de 96 pages, papier glacé, 110 photos, cartes postales et plans. Reliure réalisée au fil de lin.

Prix : 895 F + frais d'envoi (100 BEF en Belgique, 200 BEF à l'étranger)

GTF-Distribution peut vous procurer cet article. Pour commander cet article, versez la somme correspondante au compte 001-0643004-67 de GTF asbl - Distribution, B.P. 191, 4000 Liège 1. Pour l'étranger, utilisez notre CCP « Bruxelles 000-0896641-70 », GTF asbl, B.P. 191, B-4000 Liège 1 ou votre carte de crédit.

Code-article (à indiquer en communication de votre versement : 655)

Date limite de commande : 10.10.2001. Livraison en novembre 2001



# Le chemin de fer BRUXELLES-TERVUEREN

Courte ligne de 14 kilomètres à peine, l'ancienne 160, reliant Bruxelles à Tervuren connut une histoire assez mouvementée. Créée modestement, après bien des polémiques, en 1881, elle connut une faste mais trop courte période lorsque Tervuren abrita la section coloniale de l'Exposition Internationale de Bruxelles de 1897. Il y eut même à l'époque un monorail expérimental à Tervuren.

La ligne tomba ensuite en semi-léthargie avant de voir circuler le premier autorail Diesel essayé en Belgique puis d'être électrifiée et connaître un nouvel essor. Il dura un quart de siècle, puis avant que, problèmes financiers, limitation au seul trafic marchandises et finalement disparition totale ne concrétisent une lente descente aux enfers.

Il n'existait jusqu'à présent aucune monographie complète de cette ligne. Aujourd'hui cette lacune est comblée grâce au livre "Le Chemin de fer de Bruxelles-Tervuren" paru chez Ediblanchart.

L'élaboration de ce livre fut le fruit de la collaboration de spécialistes de notre histoire ferroviaire et de témoins : anciens agents de la "Société du Chemin de fer électrique de Bruxelles à Tervuren" et anciens usagers. Ensemble ils ont rassemblé et mis sur papier souvenirs, données historiques et tout ce qui a trait à l'infrastructure, au matériel et à l'exploitation de cette ligne au passé peu ordinaire.

Citons de manière non exhaustive : la participation à la construction de l'annexe de l'exposition de 1897 et de ce qui deviendra le Musée Royal de l'Afrique centrale, l'édification de la monumentale gare de Tervuren, la concession au groupe Electabel, la première électrification d'une ligne voyageurs et la construction du premier matériel de traction électrique en Belgique, l'utilisation de voitures du Métropolitain de Paris, les leçons que la S.N.C.B. retirera de cette électrification, le développement du trafic durant les années trente et la période d'occupation du territoire, l'après-guerre, le projet de prolongement en souterrain jusqu'au centre de Bruxelles, la défection de la société concessionnaire, l'arrivée de l'autobus et la fin du trafic.

Ce remarquable ouvrage rappellera bien des souvenirs à ceux qui connurent la ligne à l'époque de sa splendeur et fera connaître aux autres une exploitation ferroviaire de ce qui aura été une amorce de R.E.R. avant la lettre. Au fil des différents chapitres on voit se dérouler la vie intime d'une petite ligne dont il ne reste aujourd'hui qu'une promenade pédestre d'Auderghem à Woluwe et le site récupéré par la S.T.I.B. pour le tram entre Stockel et Ban Eik. En complément logique au Bruxelles-Tervuren, l'ouvrage aborde d'ailleurs l'histoire des tramways bruxellois vers Tervuren et du vicinal de Louvain à Tervuren.

On peut se procurer ce livre comportant plus de 200 pages au format 210 x 297 mm, bourrées de photographies, de plans et de schémas, vendu au prix de 2.300 francs ou € 57,00 au Musée des Chemins de fer à Bruxelles-Nord, au Musée du transport urbain bruxellois à Woluwe, auprès de votre club ferroviaire ou association des amis du rail, ou auprès de votre libraire habituel en communiquant le n° ISBN 2-87202-018-7 du titre et l'éditeur Ediblanchart à Bruxelles.

# Le Chemin de fer vicinal Binche-Solre-sur-Sambre et ses extensions (Beaumont-Bersillies-l'Abbaye-Montignies-Saint-Christophe-Cousolre)

L'étude de cette ligne développée par le Cercle d'Histoire «Pierre Wins» de Merbes-le-Château, en collaboration avec Monsieur André Dagant, sortira de presse le 30 novembre 2001.

Le prix de souscription est de 650 Fb à verser avant le 1<sup>er</sup> octobre 2001, au compte du cercle au N° 068-2133686-04.

Passé cette date, le prix de vente sera de 800 Fb. Ces prix sont à majorer de 100 Fb pour les frais d'envoi, sauf si enlèvement sur place.

Cette histoire inédite et détaillée de cette ligne très tourmentée et curieuse (technique et humaine) comprend 180 pages, plus de 200 illustrations, une vingtaine de documents. (Locomotives, personnel, guerres, bâtiments...). Tirage limité.

Adresses de contact : Max Bedoret - Tél. 071/55.84.07  
Albert Fauconnier - Tél. 071/55.53.27

Hierbij hebben wij de eer en het genoegen U mede te delen dat onze vereniging (met name één van onze beheerders én notoir tramkenner Paul De Backer) in samenwerking met Rétro Editions het boek "Wemmel Tramstory" zojuist heeft uitgebracht!

Het boek is gewijd aan de geschiedenis van de (buurtspoorweg)tram in de gemeente Wemmel, nabij Brussel.

In dit werk wemelt het van anecdoten, vertellingen en herinneringen, méér dan 200 foto's, postkaarten en plannen ondersteunen de tekst. Het 168 blz. tellende boek wordt uitgebracht in het formaat 20 x 28 met een heel mooie omslag in karton: de voorstelling is heel luxueus en op geschapt satijnpapier, ingebonden met vliedraad.

U kan dit boek bekomen door het storten van:

- 1345 bef bij zending per post met een versterkte omslag

op het rekeningnummer van **BIBLIO PRO-TRAM** 310-1170654-47

met vermelding van uw adres en gegevens

Een ideaal geschenk voor uzelf of voor het eindejaar van vrienden of kennissen!

PRO-TRAM vzw

310-1170654-47



# AMRA

ANTWERP MODEL RAILROAD ASSOCIATION

## STELT TENTOON IN FORT 2

Fort 2 straat - WOMMELGEM

### GROTE CLUBBAAN IN WERKING (HO)

Meertreinenbedrijf op meer dan 1200 m spoor  
Diverse spoorse bezienswaardigheden

10, 11, 17 en 18 november '01 telkens van 10 tot 18 uur

# ARLON

## HALL POLYVALENT

### 22-23 JUIN 2002 (10 à 18H)

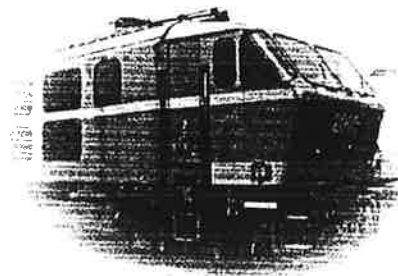

# EXPO-TRAINS

## INTERNATIONALE

### + BOURSE

TRAIN MODELE SUD A.s.b.l. 67, Au Nothomb 6700 ARLON Tél: (063)240004



## EXPO TRAINS MODELISME

1-2-3-4 novembre 2001

**VENEZ DECOUVRIR**  
les réseaux belges, français,  
anglais, néerlandais présentés  
toutes échelles confondues.  
Vente de matériel neuf et d'occasion

Maison  
Communale

10H - 19H  
Halls 3-4

**AISEAU**

Belgique / E42 Sortie 14

Entre Namur et Charleroi  
Parcours fléché



FEBELRAIL vzw/asbl - p/a Holle Eikaard 45, B-2550 Kontich

**AGENDA FEBELRAIL - ABONNEMENT 2001**

**Vernieuwing / Renouvellement / Renewal / Erneuerung**

**Prijs/prix/price/Preis:**

**8,75 EUR (België/Belgique/Belgium/Belgien)**

**11,25 EUR (buitenland/étranger/foreign countries/Ausland)**

**Bankrekening/compte bancaire/bank account/Bankrechnung: 068-0918460-91.**

**P.C.R./C.C.P./Postal giro account/Postsch.Konto: 000-1482295-38.**

- Gelieve bij de betaling uw abonneenummer te vermelden ! Dit nummer vindt u op het adresetiket.
- Lors du paiement, veuillez mentionner votre numéro d'abonné ! Ce numéro se trouve sur l'étiquette d'adresse.
- When paying, please mention your subscriber's number ! You can find this number on the address label.
- Bitte geben Sie bei der Zahlung Ihre Abonnementnummer an ! Sie finden diese Nummer auf dem Umschlageticket.

- 
- Personen die de Febrail Agenda via hun vereniging (BVS, GTF, ...) ontvangen, hoeven geen rechtstreeks abonnement te nemen op de Agenda.
  - Les personnes qui reçoivent l'Agenda Febrail par l'intermédiaire de leur club (BVS, GTF, ...) ne doivent pas prendre un abonnement à l'Agenda.

In het vorige nummer van de Febrail Agenda vroegen wij ons af, wat uw mening was over de toekomst van de Febrail Agenda, nu de federatie ook beschikt over een eigen website (opgelet: [www.febelrail.be](http://www.febelrail.be), dus niet meer [www.febelrail.net](http://www.febelrail.net) !), die in de toekomst in belangrijke mate zal uitgebouwd worden. Wij hebben verschillende positieve reacties ontvangen van lezers, waaruit wij konden afleiden dat de "papieren" versie van de Agenda wel degelijk geapprecieerd wordt, zodat wij de publicatie ervan zeker niet zullen stopzetten ! Indien u nog wenst te reageren: zie adres en tel. nr. op de eerste blz. van de Agenda, of e-mail: [info@febrail.be](mailto:info@febrail.be).

---

Dans le précédent numéro de l'Agenda Febrail, nous nous posions la question de savoir quel était votre avis au sujet de l'avenir de l'Agenda Febrail alors que la fédération dispose aussi de son propre site internet (attention: [www.febelrail.be](http://www.febelrail.be), et non plus [www.febelrail.net](http://www.febelrail.net) !), lequel prendra plus d'importance à l'avenir. Nous avons reçu plusieurs réactions positives de lecteurs, dont on peut déduire que la version « papier » de l'Agenda est encore bien appréciée; la publication ne sera donc certainement pas arrêtée! Si vous désirez encore réagir: voyez l'adresse et le numéro de téléphone en première page de l'Agenda, ou e-mail: [info@febrail.be](mailto:info@febrail.be)



