

FEBELRAIL

AGENDA

Nr. 51
N°

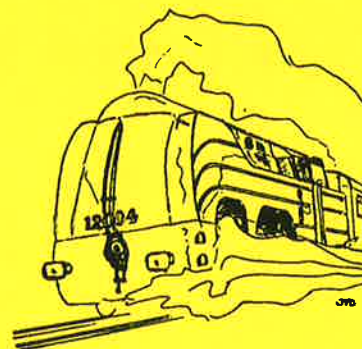
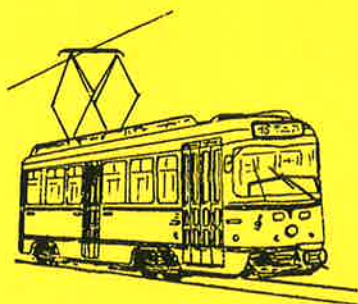

FEBELRAIL AGENDA
Driemaandelijks tijdschrift
Nr. 51 - 1ste trimester 1993

FEBELRAIL AGENDA
Périodique trimestriel
N° 51 - 1er trimestre 1993

● **Verantwoordelijke uitgever:**

J. Van Olmen
Holle Eikaard 45, 2550 Kontich

● **Editeur responsable:**

J. Van Olmen
Holle Eikaard 45, 2550 Kontich

● **Inhoud:**

Kalender der activiteiten van de verenigingen
aangesloten bij FEBELRAIL

Nieuws omtrent publicaties

Diverse mededelingen van allerlei clubs en
organisaties van spoorwegbelangstellenden

● **Contenu:**

Calendrier des activités des associations
membres de FEBELRAIL

Informations concernant de nouvelles publications

Communications diverses de plusieurs clubs
et organisations d'amis du rail

- FEBELRAIL *is niet verantwoordelijk* voor vergissingen die eventueel in de inhoud van deze agenda zouden geslopen zijn. Voor alle inlichtingen omtrent de vermelde activiteiten wordt verwezen naar de betrokken clubs en organisaties !

- FEBELRAIL *ne peut pas être tenu responsable* des erreurs qui se seraient éventuellement glissées dans cet agenda. Pour tous renseignements concernant les activités mentionnées, nous renvoyons aux différentes associations et organisations concernées !

● **Abonnement:**

250,- BF per jaar
(buitenland: 350,- BF)
Bankrek: 068-0918460-91
Postrek: 000-1482295-38

● **Abonnement:**

250,- FB par an
(étranger: 350,- FB)
Compte bancaire: 068-0918460-91
C.C.P.: 000-1482295-38

FEBELRAIL v.z.w.
Federatie van Belgische Verenigingen van
Spoorwegbelangstellenden

FEBELRAIL A.S.B.L.
Fédération des Associations belges
d'Amis du Rail

● **Secretariaat:**

Allée des Jonquilles 18
1457 Walhain-Perbais

● **Secrétariat:**

Allée des Jonquilles 18
1457 Walhain-Perbais

- **Oplage:** 1350 exemplaren

- **Tirage:** 1350 exemplaires

ALAF (Association Liégeoise des Amateurs de Chemins de Fer)
Richard ORBAN, Rue Doumier 47
4430 Ans
041/46.48.51

ARBAC/KBVVS (Association Royale belge des Amis des Chemins de Fer - Koninklijke Belgische Vereniging der Vrienden van het Spoor)
Gare Centrale - 1000 Bruxelles
Centraal Station - 1000 Brussel
015/41.90.19

ASV1 (Association pour la Sauvegarde du Vicinal)
Avenue de Tervueren 138B
1150 Bruxelles
071/51.66.03

CFC (Club Ferroviaire du Centre)
sect. Centre:
Gare Musée de Haine-St-Pierre
Rue de la Station
7100 Haine-St-Pierre
sect. Bruxelles: Michel BROIGNIEZ
Allée des Jonquilles 18
1457 Walhain-Perbais
010/65.87.48

ARH (Amis du Rail Halanzy)
Francis ONGENA
Rue de la Fraternité 62 -
6792 Halanzy
063/67.77.88 - 063/67.52.57

DE PIJL (Miniatuurspoorwegclub Mechelen "De Pijl")
Wilfried BUYLE, Wandelingstraat 51
2570 Duffel
015/31.09.46

LOCOMOTION
Joseph VAN OLMEN, Holle Eikaard 45
2550 Kontich
03/457.53.71 - 03/455.08.75

RMM (Rail Miniature Mosan)
Daniel BRAIBANT, Rue de la Gare 98
5544 Agimont
082/54.54.33

AMUTRA (Association pour le Musée du Tramway - Vereniging voor het Tram-museum)
R. DIEUDONNE, Av. des Buissonnets 42
1020 Bruxelles
02/268.05.40 - 03/339.07.78

AMFSL (Association des Modélistes Ferroviaires du Sud-Luxembourg)
Avenue Nothomb 67
6700 Arlon
063/22.12.77

BVS (Belgische Vrienden van de Stoomlocomotief)
Luc BLOMMAERTS, Ten Berg 101
9300 Aalst
053/70.38.37

CFS (Chemin de Fer de Sprimont)
Pierre DYKMANS, Rue des Fosses 11
4140 Sprimont
041/82.20.29

SCM (Stoomcentrum Maldegem)
Postbus 29 - 9990 Maldegem
050/36.11.52 - 059/80.14.43

GTF (Groupeement belge pour la Promotion et l'Exploitation Touristique du Transport Ferroviaire)
Boite Postale 191 - 4000 Liège 1

MTUB/MSVB (Musée du Transport Urbain Bruxellois - Museum voor het Stedelijk Vervoer te Brussel)
Marc GRIETEN, Av. des Meuniers 64
1160 Bruxelles
02/660.65.32

TDM (Tram 2000)
Thierry HAMAL, Rue Abbé J. Heymans 15
1200 Bruxelles
02/779.14.42

MVB (Modelspoorvrienden Brugge)
Yvan AERS, Patrijzenweg 22
8200 Sint-Andries

CFO (Club Ferroviaire d'Ottignies)
Francis VANDERLIN, Dreumont 108
1495 Marbais
071/87.99.38

veBOV (Vereniging voor Belangstellers in het Openbaar Vervoer)
Secretariaat: Kroonstraat 8
3920 Lommel
03/271.07.27 - 011/54.15.04 -
089/35.45.60

AFCC (Association Ferroviaire des Cheminots de Charleroi)
Boite Postale 1596
6000 Charleroi 1
072/36.40.10 (ext 2654)

CFMS (Club Ferroviaire de Mons et sa région)
Luc BLOMMAERTS, Ten Berg 101
9300 Aalst
053/70.38.37

CFS (Chemin de Fer de Sprimont)
Pierre DYKMANS, Rue des Fosses 11
4140 Sprimont
041/82.20.29

SCM (Stoomcentrum Maldegem)
Postbus 29 - 9990 Maldegem
050/36.11.52 - 059/80.14.43

GTF (Groupeement belge pour la Promotion et l'Exploitation Touristique du Transport Ferroviaire)
Boite Postale 191 - 4000 Liège 1

MTUB/MSVB (Musée du Transport Urbain Bruxellois - Museum voor het Stedelijk Vervoer te Brussel)
Marc GRIETEN, Av. des Meuniers 64
1160 Bruxelles
02/660.65.32

TDM (Tram 2000)
Thierry HAMAL, Rue Abbé J. Heymans 15
1200 Bruxelles
02/779.14.42

MVB (Modelspoorvrienden Brugge)
Yvan AERS, Patrijzenweg 22
8200 Sint-Andries

CFO (Club Ferroviaire d'Ottignies)
Francis VANDERLIN, Dreumont 108
1495 Marbais
071/87.99.38

FFT/TSP (Patrimoine Ferroviaire Touristique - Toeristisch Spoorpatrimonium)
Pierre HERBIET, Av. des Eglantines 15
1150 Bruxelles
015/31.57.47

MOBOV (Modelbouw Openbaar Vervoer)
Frank BOURGUIGNON
Clementinastraat 60 - 2018 Antwerpen
03/237.27.64

RRR (Rail Rebecq Rognon)
Guy TYTECA, Rue des Prés 6
7090 Steenkerque
067/57.02.46 - 057/53.69.95
02/355.41.13

LSV (Limburgse Stoom Vereniging)
Julien CASIER, Gravierstraat 109
3700 Tongeren
012/23.22.24

Vennbahn V.o.E.
Bahnhof Raeren
Bahnhofstrasse 70
4730 Raeren



FEBELRAIL - LISTE DES ASSOCIATIONS MEMBRES (1992)
LIJST VAN DE AANGESLOTEN VERENIGINGEN (1992)

Adresses waar inlichtingen kunnen bekomen worden over de initiatieven van de betrokken clubs.

Adresses où l'on peut se renseigner concernant les initiatives des clubs respectifs.

Overzicht MOROP-normbladen

Nederlandstalige uitgave januari 1992 vertaling: FEBELRAIL en de NEDERLANDSE HOEVELSPOOR FEDERATIE

NEM	omschrijving	jaar	status
NEM 001	Verantwoordings	1979/1991	N
NEM 002	Inleiding tot de NEM	1982/1991	D
NEM 003	Richtlijnen voor het opstellen van de NEM	1982/1991	D
NEM 010	Richtlijnen voor de verspreiding van de NEM	1987/1991	N
NEM 010	Schaalverhoudingen, schaalomschrijvingen en spoorwijdten	1987/1991	N
NEM 102	Het profiel van vrije ruimte bij recht spoor	1979/1991	N
NEM 103	Het profiel van vrije ruimte in bogen	1985/1991	N
NEM 104	Bijlage voor NEM 102/103. Mal voor schaal HO	1984/1991	N
NEM 105	Het profiel van vrije ruimte bij smalspoor	1980/1991	A
NEM 111	Tunnelprofiel voor normaalspoor	1987/1991	A
NEM 112	Minimaal toepasbare boogstralen	1989/1991	A
NEM 113	Spooraftstanden	1985/1991	A
NEM 114	Overgangsbogen	1987/1991	A
NEM 120	Verkanting	1987/1991	A
NEM 121	Spoorstaafprofiel en -lessen	1980/1991	N
NEM 122	Tandradspoorwegen	1980/1991	N
NEM 123	Doorsnede van de aardebaan bij normaalspoor	1989/1991	A
NEM 124	Doorsnede van de aardebaan bij smalspoor	1991/1991	A
NEM 127	Wissels en kruisingen met vaste puntstukken	1984/1991	N
NEM 201	Vaste kruisstukken bij rechte kruisingen	1980/1991	N
NEM 202	Rijdraadpositie	1979/1991	N
NEM 301	Stroomafnemers bij bovenleiding	1979/1991	N
NEM 302	Omgrenzing van spoorvoertuigen	1979/1991	N
NEM 303	Buffer	1987/1991	N
NEM 304	Boorgangsinrichtingen vouw- rubberbalg	1991/1991	A
NEM 310	Wielstellen en sporen	1991/1991	A
NEM 311	Wielbandprofiel	1984/1991	A
NEM 313	Bijlage voor NEM 310/311. Mal voor wielen en rails spoorwijdte 16,5 mm	1984/1991	A
NEM 314	Wielstellen met naaldlagering	1978/1991	A
NEM 340	Wielstellen met puntlagering	1978/1991	A
NEM 351	Wielstel en spoor bij gebruik van middengeleider	1979/1991	D
NEM 352	Koppelingen - algemeen, benamingen	1979/1991	D
NEM 353	Koppelingen voor kortkoppelingen	1986/1991	A
NEM 356	Standaardkoppeling voor schaal N	1986/1991	A
NEM 360	Standaardkoppeling voor schaal HO	1979/1991	N
NEM 362	Houder voor uitwisselbare koppelingen voor schaal HO	1979/1991	N
NEM 360	Containers	1987/1991	A
NEM 611	Elektrische voeding voor vaste installaties	1982/1991	N
NEM 620	Rijstroombrede en verdeling	1983/1991	D
NEM 621	Rijstroombrede bij tweerailsystemen met en zonder bovenleiding	1983/1991	D
NEM 630	Gelijkstroomstroom - elektrische waarden	1982/1991	N
NEM 631	Gelijkstroomstroom - rijrichting bij tweerailsystemen	1982/1991	N
NEM 640	Wisselstroomstroom - elektrische waarden	1985/1991	N
NEM 645	Wisselstroomstroom - elektrische waarden	1988/1991	N
NEM 661	Maximumsnelheden bij modelspoorvoertuigen	1990/1991	N
NEM 800	Spoorwielrijperken	1990/1991	A
NEM 801	A Spoorwielrijperken in Oostenrijk	1990/1991	A
NEM 802	B De spoorwielrijperken in België	1988	D
NEM 804	CH Spoorwielrijperken in Zwitserland	1991	D
NEM 810	F Spoorwielrijperken in Frankrijk	1991	D
NEM 818	NL Spoorwielrijperken in Nederland	1991	D
NEM 900	Modulaire modelspoorwegen, algemeen	ontwerp 1992	
NEM 910	ff Speciale module-normen	1990/1992	D



Omschrijvingen: - N = norm, A = aanbeveling, D = documentatie.
 - NEM 801 tot en met 818 zijn langere versies van de Nederlandse normen.
 - het jaartal achter de / is het jaar waarin de Nederlandse taalige versie is verschenen.

De normbladen worden jaarlijks aangevuld en geactualiseerd. U wordt dan ook aangeraden, regelmatig de aanvullingsbladen aan te vragen.



REPertoire DES NORMES EN VIGUEUR

- EDITION FRANCAISE -
 SITUATION: JANVIER 1992

NEM	omschrijving	jaar	status
NEM 001	Introduction aux NEM	1979	D
NEM 002	Règlement pour l'élaboration des normes NEM	1982	D
NEM 003	Règlement pour la diffusion des normes NEM en vigueur	1982	D
NEM 010	Échelles - Rapports de réduction - Écartements	1987	N
NEM 102	Gabarit de libre passage en alignement	1979	N
NEM 103	Gabarit de libre passage en courbes	1985	N
NEM 104	Gabarit de libre passage pour voies étroites	1980	R
NEM 105	Entrées de tunnels en voie normale	1987	R
NEM 111	Rayons de courbures minimaux	1989	R
NEM 112	Entraxes des voies	1985	R
NEM 113	Raccordement des courbes	1987	R
NEM 114	Déviations en courbe	1983	R
NEM 120	Profilés de rails et éclisses	1980	R
NEM 121	Crémaillères	1980	R
NEM 122	Coupe transversale de la voie "voies normales"	1990	R
NEM 123	Coupe transversale de la voie "voies étroites"	1989	R
NEM 124	Alignements et croisements à cœur fixe	1991	R
NEM 127	Doubles coeurs fixes des croisements droits	1984	N
NEM 201	Maintien de la caténaire	1979	N
NEM 202	Pantographes	1979	N
NEM 301	Gabarit du matériel roulant	1979	N
NEM 303	Tampons	1987	R
NEM 304	Dispositifs d'inter-circulation - Soufflets, Bourrelets caoutchouc	1991	R
NEM 310	Essieu et voie	1977	R
NEM 311	Profil du bandage	1984	R
NEM 313	Essieu de matériel remorqué à fumées	1978	R
NEM 314	Essieu de matériel remorqué à pointes	1978	R
NEM 340	Essieu et voie pour fonctionnement sur conducteur central	1987	R
NEM 351	Atteleges (généralités, terminologie)	1978	R
NEM 352	Dispositifs d'attelage court	1979	D
NEM 356	Atteleges unifiés de l'échelle N	1986	D
NEM 360	Atteleges standard pour l'échelle HO	1978	R
NEM 362	Emboitement pour têtes d'attéleges interchangeables (échelle HO)	1979	N
NEM 360	Conteneurs	1987	R
NEM 611	Alimentation électrique des installations fixes	1982	N
NEM 620	Captage et distribution du courant traction	1983	D
NEM 621	Captage du courant traction en système "2 rails" avec et sans caténaire	1981	D
NEM 630	Traction à courant continu - Caractéristiques électriques	1982	N
NEM 631	Traction à courant continu - Sens de marche et sens de circulation en système "2 rails"	1985	N
NEM 640	Traction à courant alternatif - Caractéristiques électriques	1988	N
NEM 645	Alimentation en courant alternatif par conducteur central	1990	M
NEM 661	Vitesse maximale des engins moteurs modèles	1987	R
NEM 800	Les époques du chemin de fer	1990	R
NEM 801A	Les époques du chemin de fer en Autriche	1990	D
NEM 802B	Les époques du chemin de fer en Belgique	1988	D
NEM 804CH	Les époques du chemin de fer en Suisse	1991	D
NEM 810F	Les époques du chemin de fer en France	1989	D
NEM 900	Les réseaux modulaires, généralités	1990	D
NEM 910	et suivantes : Normes modulaires spécifiques	1990	D

Annexe à NEM 102/103: Gabarit de contrôle pour l'échelle HO (vendu chez les détaillants) 1984
 Annexe à NEM 310/311: Calibre de contrôle pour l'échelle HO (essai et voie) 1984

* N = norme impérative - R = recommandation - D = documentation
 # = Norme en cours de révision - @ = Norme ne concernant que le pays, fournie sur demande
 Cette collection de normes est régulièrement mise à jour. Nous vous conseillons donc de temps à autre de demander les nouvelles feuilles à votre fédération nationale.

Normen Europese Modelspoorwegen

Wielstellen en sporen

vertaling: FEBELRAIL en de NEDERLANDSE MODELSPOR FEDERATIE.

NEM
310
blad 1/2

Norm maten in mm uitgave 1977 vertaling 1991

Deze norm vormt de basis voor het controleren van sporen, wissels en kruisingen enerzijds en wielen respectievelijk wielstellen anderzijds. De volgens NEM gebouwde modelspoorwegen dienen aan deze norm te voldoen. Er is zoveel mogelijk rekening gehouden met de NMRA normen S3, S4 alsmede met de NMRA aanbeveling RP25. Terwille van de bedrijfszekerheid wijken een aantal maten af van een juiste schaalverhouding.

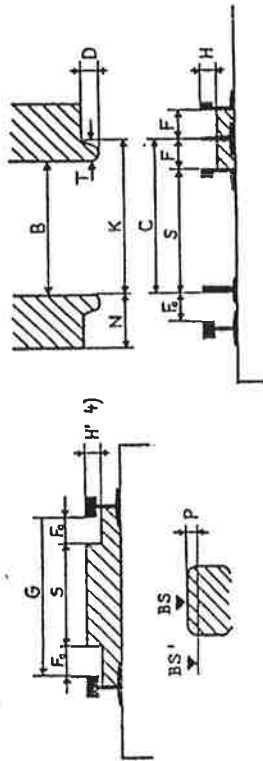

BS = bovenkant spoorstaaf
BS' = referentielijn voor alle horizontale maten in deze norm.

tabel

Maattabel voor	spoor				wielstel			wiel		
	1) G	2) C	3) S	4) H	K	B	5) N	T	6) D	P
nominaal	max	min	max	min	max	min	min	max	max	
6,5	6,8	5,9	5,2	0,75	0,6	5,9	5,25	1,55	0,41	0,46
9,0	9,3	8,1	7,3	1,0	0,9	8,1	7,4	2,2	0,5	0,6
12,0	12,3	11,0	10,1	1,1	1,0	11,0	10,2	2,4	0,6	0,7
16,5	16,8	15,2	14,1	1,3	1,2	15,2	14,3	2,8	0,7	0,9
22,5	22,8	20,9	19,5	1,6	1,4	20,9	19,8	3,5	0,9	1,1
32,0	32,3	29,9	28,0	2,2	1,6	29,9	28,4	4,7	1,2	1,4
45,0	45,3	41,8	39,3	2,8	2,2	41,8	39,8	5,7	1,5	1,7
										0,6
										0,9
										1,0
										0,25
										0,30
										0,40
										2,2
										0,50

Handtekening,

Mededeling van het secretariaat :

De **volledige verzameling NEM-normen** is beschikbaar in het Nederlands en in het Frans en kan besteld worden bij Febelrail, Allée des Jonquilles 18 te 1457 Walhair-Perbais, door de som van BEF 300,- te storten of over te schrijven op rekening nr. 068-0918460-91 van Febelrail, met de vermelding "Nederlandstalige NEM-normen" of "Fransstalige NEM-normen".

De **bijwerkingen van de Franstalige NEM-normen** kunnen eveneens bekomen worden bij Febelrail aan de prijs van BEF 5,- per NEM-normblad, door onderstaand strookje terug te zenden en het geschikte bedrag in postzegels toe te voegen (enkel geldig in België!).

BESTELLING VAN AFZONDERLIJKE FRANSTALIGE NEM-NORMBLADEN

Strookje te zenden aan Febelrail, Allée des Jonquilles 18 te 1457 Walhair-Perbais.

Ondergetekende.....

Naam:

Adres:

wenst te volgende bijgewerkte Franstalige NEM-normbladen te ontvangen:

... en voegt postzegels toe voor een totaal bedrag van : BEF

nl. BEF 14,- voor de toezending van de NEM-bladen
+ bladen à BEF 5,- per stuk !

**CALIBRE DE CONTRÔLE
DE L'ESSIEU ET DE LA VOIE**
pour l'écartement 16,5 mm

**ANNEXE 1
AUX NEM
310/311**

Edition 1984

Cotes en mm

1. Objet

Ce calibre donne la possibilité de contrôler les essieux et la voie à l'écartement de 16,5 mm, quant au respect des cotés prescrites par les NEM 124, 127, 310 et 311.

2. Forme et dimensions du calibre

Le calibre est constitué par une plaquette métallique d'une épaisseur de l'ordre de 0,5 mm.

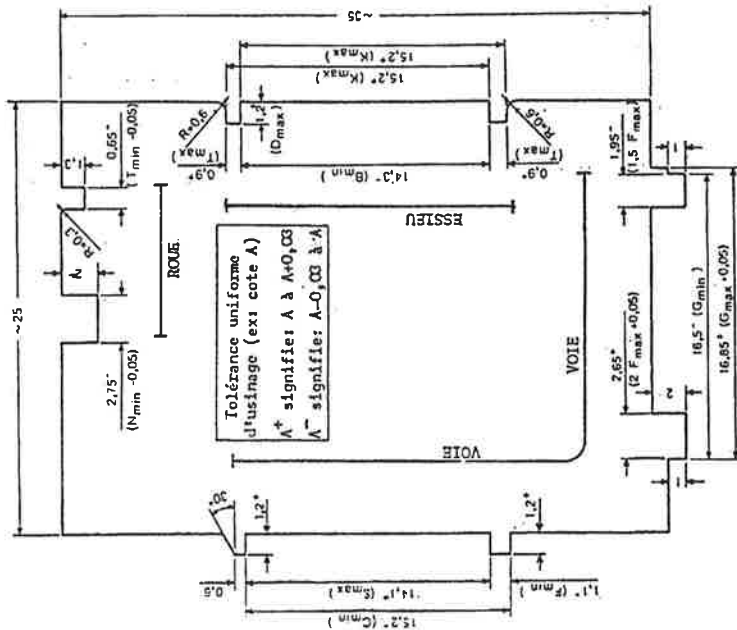

Le calibre est accompagné par les soins de son fabricant d'une notice d'emploi faisant apparaître les bonnes conditions de son maniement.

Ce calibre est disponible auprès de FEBELRAIL asbl, Allée des Jonquilles 18 à 1457 Walhain, par versement de BEF 250,- à leur compte n° 068-0918460-91, avec la mention "calibre NEM".



ASBL FEBELRAIL vzw

Fédération des associations belges d'amis du rail

Federatie van Belgische verenigingen van spoorwielbelangstellenden

Communiqué du secrétariat:

Le jeu complet des normes NEM est disponible en français et en néerlandais au prix de BEF 300,- auprès de Febelrail, Allée des Jonquilles 18 à 1457 Walhain (Perbais) en versant le montant correspondant au compte 068-0918460-91 de Febelrail, avec la mention "normes NEM en français" ou "normes NEM en néerlandais".

Les mises à jour des normes NEM (en français) peuvent être obtenues au prix de BEF 5,- la feuille auprès de Febelrail, en renvoyant le talon ci-dessous et le montant équivalent en timbres-poste (pour la Belgique).

A renvoyer à FEBELRAIL secrétariat
Allée des Jonquilles 18
1457 Walhain (Perbais)

Nom:

Adresse:

désire recevoir les normes NEM suivantes pour mise à jour:

Je joins les timbres-poste représentant un montant de BEF
soit + BEF 14,- pour frais d'envoi
+ feuilles à BEF 5,- pièce

Signature:



ŒUVRES DE SOLIDARITE
SOCIALE DE LA S.N.C.B.

Délassements sportifs
et intellectuels.



Association Ferroviaire des Cheminots de Charleroi

L'A.F.C.C. vous présente ses meilleurs voeux pour 1993. Au cours de cette année 1993 la ville de Charleroi fêtera les 150 ans de l'arrivée du premier train. Réservez dès à présent le week-end des 15 et 16 mai, les gares de Charleroi, Monceau et Châtelet seront en fête, une grande exposition de modélisme se tiendra au palais des expositions. Nous publierons notre premier livre relatant cette grande épopée ferroviaire qui a tant influencé l'avenir du "Pays Noir". Plus de renseignements dans le prochain agenda de FEBELRAIL ou contactez - nous "A.F.C.C.-BP 1596 6000 charleroi 1"

Notre stand est en cours de réassortiment , nous disposons encore des articles suivants :

- 1) une série de 8 cartes postales éditées par l'ASVI au prix de 120f + 15f de port :
 - motrices électriques PCC 10409, SE 9974, motrice 9924 et remorque 1936 à Trivières.
 - motrice 9988 à Lobbes.
 - motrice 9924 et remorque 1936 à Ressaix.
 - loco vapeur HL 979 et remorques 1590, 2026 et 1936 à Lobbes.
 - motrice électrique 9073 (1901) à Thuin.
 - art 300 à Lobbes.
 - motrice Standard à bogie 10308 à Braquegnies.
 - locomotive à vapeur 808 à Thuin (Ouest).
- 2) La locomotive type 1 de la SNCB par P.JACOPS et M.VAN USSEL, nombreuses illustrations, bonne étude sur cette machine. 480f + 30f de port.
- 3) Une série de 4 dessins de matériel suisse pouvant avantageusement servir de cartes de voeux, la série : 120f + 15f de port.
- 4) Cartes de voeux AFCC, la série de 4 pièces : 50f + 15f de port.
- 5) Vapeur au Portugal (M Dahlström) : très nombreuses photos et explications sur les lignes encore exploitées à la vapeur au Portugal: 1665f + 50f de port.
- 6) De la vapeur au GLT par Van Vlaanderen ; brochure parlant des lignes SNCV du Groupe de Wellin, les autorails, le Glt actuel. 252f + 20f de port.
- 7) Le chemin de fer à vapeur des Trois Vallées, nouvelle édition augmentée, nombreuses illustrations ; 350f + 20f de port.
- 8) Le Tram touristique Lobbes-Thuin, nombreuses illustrations ; 300f + 20f de port.
- 9) Le chemin de fer touristique du Blonay-Chambly (Suisse), pour tout savoir sur cette surprenante ligne touristique de Suisse : 300f + 20f de port.
- 10) Le train à vapeur des Cévennes, ligne d'Anduze à St Jean-du-Gard ; 300f + 20f de port.
- 11) Le train des Pignes, petit train touristique sur la ligne Nice-Digne ; 350f + 20f de port.
- 12) Le chemin de fer du Livalos-Forez France: 300f + 20f de port

13) Les tramways de Charleroi, petite brochure reprenant les dates principales du réseau des tramways de Charleroi, cartes et illustrations; 50f + 15f de port.

14) La Vennbahn, brochure trilingue sur l'histoire de la Vennbahn, cartes, photos d'époque, 42 pages ; 100f + 20f de port.

15) Règlement général des signaux - Etat belge 1907. Comment les chemins de fer du début du siècle étaient-ils organisés au point de vue signalisation ? Ce gros règlement de 1907 nous apprend tout ce qui était fait à l'époque pour organiser la sécurité. Un document irremplaçable pour connaître les chemins de fer de jadis. 375f + 30f de port.

16) Ballade en Borinage, tout savoir sur le passé de ces lignes ; 300f + 30f de port.

17) Bruxelles-Paris, étude de cette grande relation ; 350f + 30f de port

18) Les locomotives type 60, une étude sur cette locomotive ; 300f + 30f de port.

19) Les locomotives type 204, tout savoir sur les "Gros-nez" ; 650f + 30f de port.

20) Guide du voyageurs sur les chemins de fer de Mons à Manage et de Namur à Liège 1852. Reproduction d'un document rare datant des débuts du chemin de fer en Belgique. Les péripéties de la construction de ces lignes, leur description, l'inventaire de leurs curiosités touristiques, etc... ; 195f + 20f de port.

21) Instruction réglant le transport des voyageurs - Etat belge 1926. Les règlements de l'époque, les types de billets vendus, etc ...; 195f + 20f de port.

22) Aperçu historique de 120 ans de transport en commun à Liège. Petite brochure signée par Mr Lambou avec cartes de Liège. 50f + 20f de port.

23) Souvenirs ferroviaires du pays de Saint-Vith, une publication du GTF asbl. 68 pages avec une quarantaine de photos inédites, plusieurs plans et schémas. 200f + 20f de port.

24) Le train pendulaire : une alternative verte au TGV. Petite brochure de 30 pages parlant de ce concurrent méconnu du TGV ; 50f + 15f de port

25) La ligne 132 en cartes postales anciennes (Edition du Musée de Cerfontaine). Bref historique de la ligne Charleroi-Vireux illustré de nombreuses cartes postales ; 350f port compris.

26) La fin de la traction vapeur à la SNCB par P.JACOBS. Les dernières années de la traction vapeur décrites dans un ouvrage d'un cinquantaine de pages comprenant une quarantaine de photos inédites ; 350f + 30f de port.

27) Braine-le-Comte, Ecaussines, Soignies, 150 ans du rail. Publication du Cercle archéologique du Canton de Soignies, 248 pages traitant de 33 sujets ferroviaires, nombreuses illustrations d'époques différentes ; 450f + 30f de port.

28) Le Plan industriel du Bassin de Charleroi, édition 1911, édité à l'occasion de l'exposition universelle. 200f + 20f de port.

NOS PINS

Nous venons de mettre en vente notre première "épinglette" et nous prévoyons de ne pas nous limiter à cet exemplaire.

Celui-ci représente la première locomotive électrique de la S.N.C.B. (le type 101 devenu ensuite 2900)

Il est disponible au prix de 100f (+ 15f de port pour un envoi postal)
Vous pouvez également l'obtenir au local de l'A.F.C.C. lors des réunions modélistes du vendredi soir et du dimanche matin.

Tous ces articles peuvent être obtenus en virant la somme correspondante au compte n° 001-1849649-32 de l'A.F.C.C. BP 1596 - 6000 Charleroi 1 (N'oubliez pas d'indiquer clairement l'article commandé).



Met de stoomtrein de winter door?

In Maldegem natuurlijk!

Gastronomie op nostalgisch niveau

WINE & DINE STEAM SPECIALS op

14 februari

14 maart

18 april

17 mei

Prijs ca; 1450 BEF/persoon aperitief en koffie inbegrepen.

Werkplaatsnieuws : MALDEGEM

- Chirzanow O-8-OT Tkp 4430 "Slask" : ketel ontmanteld voor keuring. Regularisatie naar Belgische normen is ter studie bij AIB-Vinçotte.
- Nieuwe rem pomp is uit Polen gearriveerd.
- Avonside O-4-OST nr. 1908 "Fred" : bedrijfsklaar. Stoomverwarming is functioneel. Westinghouse-remstelsysteem wordt gereviseerd.
- Cockerill O-4-ODM "Elektrabel" : bedrijfsklaar. Motor en ontsteking volledig nagezien.
- Tubize O-4-OWT "Royaux" : klaar voor waterdrukproef.
- Ragheno TT nr. 4620 : bedrijfsklaar. Verwarming defekt. Wordt hersteld.
- O&K O-4-O WT "Marie". Ketel inwendig gekeurd. Bedrijfsklaar.
- Chirzanow O-6-OWT Tk "Las" : in volle restauratie. Staat opgebokt in de werkplaats. Assen uitgebouwd voor nazicht van de lagers en schilderen van het onderstel.

Werkplaatsnieuws : VILVOORDE

- St. Leonard O-4-OWT. Chassis grotendeels gerestaureerd.
- Wacht op ketelreparatie.
- Tweeassig rijtuig. Kastopbouw volop bezig. Aflevering verwacht tegen de zomer.

BTB-excursieprogramma 1992-1993

De lente begint bij de BTB op zaterdag 13 maart 1993. Op die dag rijden we naar Zuid-West-Vlaanderen waar we aandacht besteden aan het (povere) stadsvervoer in Kortrijk. Eveneens op het programma staat het kleine stadsnet van Menen en het streekvervoer rond beide steden.

De eerste week van de (school)paasvakantie (voorlopig voorzien van maandag 5 tot vrijdag 9 april 1993) hebben we voorbehouden aan onze grote buitenlandse excursie. Na raadpleging van de mede-reizigers uit de voorbije jaren, besloten we dit jaar aandacht te besteden aan Noord-Engeland waarbij Manchester, Blackpool, Sheffield, Bradford en Newcastle-upon-Tyne op het programma staan. Meer informatie hierover volgt in ons februarinummer.

Op de vooravond van 1 mei, nl. op vrijdag 30 april 1993 reist de BTB van Antwerpen naar Aalst, een lijn die met veel omhaal werd aangekondigd in het STAR 21-plan van de spoorwegen, maar waar voorlopig weinig van in huis zal komen. We vertrekken via de bedreigde spoorlijn Antwerpen - Boom, vervolgens onze weg van Boom naar Puurs (in afwachting van de nu voor eind 1994 aangekondigde brug over het zoekkanaal), van Puurs naar Dendermonde (wellicht per bus) en tenslotte per bus van Dendermonde naar Aalst. In Aalst is er nog mogelijkheid even over en weer te rijden naar Bursel via de eveneens bedreigde lijn 82.

Op vrijdag 11 juni 1993 probeert de BTB de snelbus naar Limburg, vertrekkende uit Antwerpen of Brussel. Van de gelegenheid maken we gebruik voor een toeristische verkenning van het Maasland.

Op zaterdag 3 en zondag 4 juli 1993 maken we er een tweedaagse van. Op het programma staat de IJzeren Rijn (per trein en bus). Viakbij het eindpunt, Mönchengladbach, liggen Krefeld en Kempen, twee minder bekende Duitse steden. In Krefeld bestuderen we het openbaar vervoer (o.a. tram), in Kempen bekijken we een geslaagde verkeersinrichting.

Op zaterdag 28 augustus 1993 zijn we te gast rond Brussel. In de voormiddag schenken we aandacht aan de problematiek van de voorstadslijnen naar Wemmel en vooral Grimbergen. In de namiddag maken we er een gecombineerde wandel-bustocht van ten zuiden van Brussel, richting Leerbeek.

Het seizoen sluiten we af op zaterdag 25 september 1993 met een bezoek aan Mons en aansluitend de Borinage. Bergen is vooral interessant omwille van het verkeerscirculatieplan. In de omgeving bezoeken we ook de industrieel-archeologische site van Le Grand Hornu.





B.V.S.

BELGISCHE VRIENDEN VAN DE STOOMLOKOMOTIEF v.z.w.

1. WEEKEND VAN DE TREIN 1993.

Het Vijfde Weekend van de Trein wordt ingericht op ZATERDAG 3 en ZONDAG 4 JULI 1993. Het volledige programma ligt nog niet vast. Febeltaal-Agenda-geabonneerden (niet-B.V.S.-leden) kunnen mits de verzending naar het B.V.S.-Secretariaat, Ten Berg, 101, 9300 Aalst van een aan zichzelf gerichte en gefrankeerde (15 BEF) briefomslag het speciale B.V.S.-Info-nummer over de manifestatie tijdig thuis ontvangen.

2. HET MATERIEEL VOOR DE EXPLOITATIE VAN DE S.D.P. IN 1993.

Voor de aanvang van het rijzeizoen zal de zware tenderlok "Duvel" overgebracht worden naar Baasrode en de met stoomtractie voorziene diensten verzekeren. De donateurs zullen persoonlijk ingelicht worden. De modaliteiten van de transfert worden nog door de directie M van de N.M.B.S. onderzocht. De motorwagen 4302 werd hersteld zal opnieuw kunnen ingezet worden. Daarnaast is er nog het privé-materieel, waarvan disellok 6106 eveneens een herstelling onderging en rijvaardig is. De motorwagen 4602 is ook rijvaardig. De herstelling van de generator van disellok 5927 is nog aan de gang, maar de machine zal tegen het zomerseizoen opnieuw klaar zijn voor de dienst. Zo zal er voldoende afwisseling bij het tractiematerieel mogelijk zijn.

3. LIDMAVSCHAPSBIJDRAGE 1993 - DONATEURSBIJDRAGE 1993.

Het lidmaatschap 1993 van de vzw.B.V.S. bedraagt slechts 600fr. en kan overgeschreven worden op rekeningnummer 001-1798180-70 van de vzw.B.V.S. te 9200 Baasrode. Wie bereid is wat meer te doen voor de vzw. B.V.S. dan de op jaarbasis toch bescheiden 600 fr. kan dan beter DONATEUR worden. Een donateur schenkt minstens 1000 fr aan de vereniging maar recupereert van de Overheid via de fiscale vrijstelling bij zijn inkomstenbelasting zowat de helft. Om "Donateur 1993" van de vzw.B.V.S. te worden, volstaat het uw gift te storten op bankrekeningnummer 426-3165022-84 van de STICHTING MONUMENTEN-EN LANDSCHAPSZORG vzw. Bergstraat, 72 te 1000 BRUSSEL. Alle giften op dit nummer komen UITSLUITEND ten goede van de vzw.B.V.S. en zijn fiscaal aftrekbaar vanaf 1000fr. De hoger genoemde stichting levert het fiscale attest af zowat 3 weken na de ontvangst van uw gift. Wie de vzw.B.V.S. wil helpen, kan dat nu op een interessante manier! In het nummer 42 van de Agenda werden het lid- en het donateurschap uitvoerig toegelicht. Aarzel niet en help de vzw.B.V.S. die van geen enkele overheidsinstantie enige subsidie ontvangt!

4. RIJDAGEN EN DIENSTREGELING 1993.

De dienstregeling van de Stoomspoorlijn Dendermonde-Puurs met museum-treinverkeer tussen het N.M.B.S.-IR-station van Dendermonde en de terminus-halte van Puurs, vlakbij het IR-station van Puurs, blijft t.o.v.1992 ongewijzigd. Mogen wij nog even aanstippen dat ook in 1993 gecombineerde N.M.B.S.-S.D.P.-evenementenbiljetten verkrijgbaar zullen zijn om de S.D.P. te bezoeken. De rijdagen zijn 3, 4, 11, 18, 21 en 25 juli, en 1, 8, 15, 22 en 29 augustus alsook 18 september en eventueel T.T.B.-dag. De dienstregeling 1993 die ook in het Spoor-boekje zal verschijnen, ziet er uit als volgt: rit 3: Dendermonde V 12.15 - Baasrode A 12.30 / V 12.35 - Puurs A 13.08 rit 4: Puurs V 13.40 - Baasrode A 14.13 / V 14.18 - Dendermonde A 14.40 rit 7: Dendermonde V 15.15 - Baasrode A 15.38 / V 15.35 - Puurs A 16.08 rit 8: Puurs V 17.10 - Baasrode A 17.43 / V 18.18 - Dendermonde A 18.40



1.1.E WEEK-END DU TRAIN A PUURS - 1993.

Le CINQUIEME WEEK-END DU TRAIN se déroulera samedi le 3 et dimanche le 4 juillet 1993. Le programme de cette manifestation n'est pas encore mis au point. En envoyant une enveloppe auto-adressée et timbrée (15 BEF) au secrétariat du B.V.S. Ten Berg, 101, 9300 Aalst, les abonnés du Febeltail-Agenda (non-membre du B.V.S.) recevront à temps le numéro spécial du rail-Agenda (non-membre du B.V.S.) recevront à temps le numéro spécial du B.V.S.-Info, mentionnant le programme définitif de la manifestation.

2.1.E MATERIEEL DE L'EXPLOITATION DU S.D.P. EN 1993.

Avant le début de la saison de circulation 1993 la locomotive-tender lourde "Duvel" sera transférée à Baasrode afin d'assurer les services prévus en traction à vapeur. En ce moment la Direction M de la S.N.C.B. s'occupe de l'étude du dossier concernant les modalités du transfert. L'asbl.B.V.S. mettra les donateurs au courant à temps. Après une réparation, l'autorail 4302 reprendra enfin son service en 1993.

En ce qui concerne le matériel privé au S.D.P. l'autorail 4602 est en ordre de marche, la loco diesel 6106 a subi une réparation et est à nouveau disponible. En ce moment la génératrice de la 5927 est en cours de réparation, mais la 5927 sera aussi prête pour la saison d'été. Ainsi le matériel de traction en service au S.D.P. sera varié.

3.COTISATIONS DE MEMBRE 1993 ET DE DONATEUR 1993 DE L'ASBL.B.V.S.

La cotisation de membre de l'asbl.B.V.S. s'élève à 600 fr. Ce montant peut être versé sur le compte 001-1798180-70 de l'asbl.B.V.S. à Baasrode. L'amateur qui veut faire plus en faveur de l'asbl.B.V.S. que la cotisation modeste de 600 fr dispose de l'opportunité qui lui est offerte par le statut de DONATEUR. En effet en versant au minimum 1000 fr on devient donateur de l'association, mais on récupère à peu près la moitié du don par l'exonération fiscale. Attention: les dons doivent être versés au compte 426-3165022-84 de l'asbl "Stichting Monumenten en Landschapszorg", rue de la Montagne, 72 à 1000 Bruxelles. Dans les 3 semaines suivant votre versement, cette asbl. vous enverra une attestation fiscale pour tout don à partir de 1000fr. Si vous voulez nous aider, devenez donc donateur par l'intermédiaire de l'association susmentionnée. Celle-ci emploiera votre don totalement au profit de l'asbl. B.V.S., en payant des factures destinées à l'asbl. B.V.S. Dans le numéro 42 de cet Agenda vous trouvez les plus amples renseignements concernant le statut de membre et celui de donateur de l'asbl. B.V.S. N'hésitez pas et aidez-nous en devenant membre ou/et donateur! Merci d'avance!

4.JOURS DE CIRCULATION ET HORAIRE EN 1993.

Nous répétons que la ligne-musée dessert la gare de la S.N.C.B. de Termonde (correspondances assurées) et qu'en 1993 le billet combiné S.N.C.B.-S.D.P., dit "d'événement" sera à nouveau disponible pour la visite du S.D.P.

En 1993 les jours de circulation du S.D.P. sont les 3, 4, 11, 18, 21 et 25 juillet, les 1, 8, 15, 22 et 29 août, ainsi que le 18 septembre et éventuellement la journée TT.B. L'horaire, qui sera publié dans l'Indicateur de la S.N.C.B., se présente comme suit:
train 3: Termonde D 12.15 - Baasrode A 12.30 / D 12.35 - Puurs A 13.08
4: Puurs D 13.40 - Baasrode A 14.13 / D 14.18 - Termonde A 14.40
7: Termonde D 15.15 - Baasrode A 15.30 / D 15.35 - Puurs A 16.08
8: Puurs D 17.10 - Baasrode A 17.43 / D 18.18 - Termonde A 18.40



GROUPEMENT BELGE POUR
LA PROMOTION ET L'EXPLOITATION
TOURISTIQUE DU TRANSPORT FERROVIAIRE, asbl.
BP 191 - B-4000 LIEGE 1.

Février 1993

AVEC LE GTF asbl SUR L'ILE DE MAN

DU MARDI 18 au LUNDI 24 MAI 1993

A l'occasion des festivités du centième anniversaire du Manx Electric Railway, le GTF asbl organise un voyage vers l'île de Man du mardi 18 (en fin d'après-midi) au lundi 24 mai 1993 (au matin). Nous vous invitons à y participer nombreux. Ce voyage, nous semble-t-il, mérite d'y consacrer quelques jours de congés. A vous de juger !

En plus de la découverte des 5 réseaux de chemins de fer et tramways de l'île, équipés de matériel de l'époque victorienne, vous jouerez de la beauté naturelle de l'île et du charme des nombreux et pittoresques villages et villes traversés par les diverses lignes ferroviaires

Parce qu'ils ont pu conserver leur authenticité et leurs traditions, les chemins de fer de l'île de Man sont considérés comme tout à fait remarquables par les amateurs ferroviaires.

LE MANX ELECTRIC RAILWAY (M.E.R.)

Le M.E.R., la plus longue (17 3/4 miles) ligne ferroviaire à double voie de 3 Ft, reconnue par le Guinness-Book, conduit du nord de Douglas à Ramsey. Tout au long de son parcours, d'abord en plaine, ensuite en montagne qu'elle gravit au moyen de courbes serrées, elle offre à ses voyageurs de magnifiques vues sur la mer. Comme il y a un siècle, ce chemin de fer inter-urbain fonctionne toujours en utilisant une technique de l'époque victorienne, le matériel étant toujours d'origine. 18 trams et remorques sont toujours en service.

SNAPELL MOUNTAIN RAILWAY - S.M.R.

Inauguré le 21/08/1895, le S.M.R. est toujours en activité avec ses 6 voitures originales. De Laxey, en correspondance avec le M.E.R., le S.M.R. grimpe jusqu'au sommet du Snaefell, situé à 2.036 Ft., le point le plus élevé de l'île d'où l'on peut apercevoir les "6 royaumes": L'Angleterre, le Pays de Galles, l'Ecosse, l'Irlande et l'île de Man. A Laxey, ne pas oublier de jeter un coup d'oeil sur la plus grande roue à aube du monde !

"Lady Isabella" fut construite en 1854 pour faire fonctionner le système de pompage destiné à l'exhaure des eaux des mines de plomb.

HORSE TRAMWAY

Depuis 1876, le plus ancien tram à traction chevaline a fonctionné sans interruption sauf pendant la période des guerres. La ligne, longue de 2 miles, utilisée comme transport public, relie le terminus du M.E.R., Derby Castle au Sea Terminal. La promenade le long de la côte est très agréable. 42 chevaux et 23 voitures assurent le service.

GROUPE LEAM RAILWAY

Cette ligne inaugurée en 1893 fut d'abord utilisée comme attraction touristique pour relier la vallée à un zoo situé au sommet d'une colline. Après être tombée en désuétude, elle fut restaurée par des amateurs et de nos jours elle est exploitée en totalité en traction vapeur.

VICTORIAN STEAM RAILWAY

Longue de 15 1/2 miles, la V.S.R. unit Douglas et Port Erin et traverse de nombreux et pittoresques villages. C'est le plus long réseau à voie étroite d'Angleterre.

PROGRAMME

Le 18/05 : embarquement à 17 H sur l'un des navires de la compagnie "North Sea Ferries" - repas du soir, 5 services - logement en cabine intérieure avec douche et wc.

Le 19/05 : transfert du terminal vers la gare de Hull, continuation en train vers Liverpool. Vol vers Douglas - logement en 1/2 pension à l'hôtel. Toutes les chambres sont avec douches et wc.

Les 20-21 et 22/05 : visite des différents réseaux.

Le 23/05 : le matin vol vers Liverpool - continuation en train vers Hull. - transfert vers le terminal North Sea Ferries et embarquement - repas à bord et logement en cabine extérieure avec douche et wc.

Le 24/05 : débarquement à Zeebrugge à 08.30. H.

PRIX : adulte : 20.970 BEF par personne.
enfant de 6 à 12 ans : 10.490 BEF (partageant la chambre des parents).

supplément chambre single : 2.500 BEF

cheminot : prix sur demande. - parcours à préciser lors de la demande.

Ce prix comprend :

- Les prestations reprises ci-dessus.

- Le logement en 1/2 pension à l'hôtel sur base de chambres occupées par deux personnes.

- Les réservations, les frais d'organisation et la TVA

=> Ce prix, arrêté au 29/1/93, est d'application même si des informations antérieures annonçaient un prix inférieur.

CONDITIONS GENERALES :

- Le GTF asbl se réserve le droit d'annuler ce voyage si au 28 février 1993 le nombre minimum de participants n'est pas atteint. Dans ce cas l'acompte sera remboursé intégralement.

- Notre prix a été établi en fonction des conditions économiques en vigueur au 29/1/93 (taux de change, transports, hôtels etc ...) Toute modification de ces conditions peut entraîner un changement de prix dont le participant sera obligatoirement informé dans les délais les plus brefs. Si tel était le cas, seul entrerait en ligne de compte la date de départ, et non la date d'inscription.

- Notre prix ne comprend pas : les boissons, les repas de midi, les frais exceptionnels survenant à la suite



C

d'événements fortuits (tels que grève, mauvais temps etc..) et toute dépense à caractère personnel.

- Assurances : Lors de l'inscription, il est indispensable de fournir au GTF asbl une preuve (photocopie) d'une assurance de type "Europe Assistance", "Mondial Assistance" etc ... valable pour la durée du voyage et pour chaque participant.
- en cas d'annulation de l'inscription par le participant, le GTF asbl n'assurera un remboursement qu'en fonction des possibilités, dont il est seul juge, et en tenant compte des frais déjà encourus.

FORMULE COMPLEMENTAIRE : (déplacements "tout-avion")

Le GTF asbl étudie la possibilité de constituer un second groupe dont les déplacements vers l'île de Man auraient lieu par avion. Le départ aurait lieu de Bruxelles le mercredi 19/5, avec retour à Bruxelles le dimanche 23/5. Le prix, en cours d'élaboration, sera évidemment plus élevé, tout en permettant de gagner certaines nuitées d'hôtel.

INSCRIPTIONS :

Le plus vite possible et avant le 28/02/93 : il suffit de demander un bulletin d'inscription à GTF asbl-Voyages, c/o Monsieur Laterre, rue de Marchienne 68, B-6110 MONTIGNY-le-TILLEUL, en précisant éventuellement si vous êtes intéressés par la formule "avion". Un acompte de 4.000 BEF par personne sera demandé à l'inscription définitive, le solde sera réclamé pour le 30/3/93. Après cette date, les inscriptions seront majorées de 1000 BEF par dossier s'il reste des places disponibles.

Clôture définitive : le 31/03/93.

RENSEIGNEMENTS COMPLEMENTAIRES :

après de GTF asbl-Voyages c/o Mr Jean Laterre, 68, rue de Marchienne à 6110 Montigny-le-Tilleul. tél : 071.51.66.03 (entre 19 et 21 h).

Voyage à Berlin

Le GTF asbl envisage également d'organiser un voyage ferroviaire à Berlin. Départ prévu par train de nuit le vendredi 10 septembre 1993 ; retour par train de jour le dimanche 12 septembre.

Au programme : visite en car de la ville réunifiée avec commentaires en français, visite du métro, d'un musée des transports, et temps libre.

Pour tous renseignements, sans engagement, prière d'envoyer une enveloppe timbrée à GTF asbl-Voyages c/o Monsieur Jean Laterre, 68, rue de Marchienne, 6110 MONTIGNY-le-TILLEUL.



Vereniging voor Belangstellenden in het Openbaar Vervoer

vereniging zonder winstgevend doel

DIAPROJEKTIES

BRUSSEL (20.00 uur, vergaderzaal metrostation Anneesens, ingang kant Fontainasplein)

- 8 januari : Jaaroverzicht trams 1992
- 12 februari : Jaaroverzicht treinen 1992
- 12 maart : (ex-)Joegoslavië en (ex-)Tsjecho-Slowakije
- 9 april : Trams in Frankrijk

ANTWERPEN (20.00 uur, centrum Zurenborg, Dageraadplaats 4)

- 22 januari : Overzicht 1992
- 26 februari : Veiling + verrassingsprogramma
- 26 maart : Private spoorlijnen in West- en Zuidwest-Zwitserland tram of trein ? (deel 2)
- 23 april : met ten dele historische beelden ! Een aanrader !
Zuid-Engeland + Centraal-Zwitserland

UITSTAP

27 MAART 1992 : Rondrit in Gent en naar Kalken

Rondrit met motorwagen 339 op het Gentse net; dan met autobus naar Kalken waar diverse historische wagens op een tweede leven wachten.

Vertrek: 14.00 uur op de Korenmarkt; terug om 17.40 uur
Deelnameprijs: 400 BEF voor leden en familieleden
500 BEF voor niet-leden

Max. aantal deelnemers: 50. Aanmelding en voorafbetaling nodig !

Inschrijvingen: Eric Morbé, Karel de Preterlei 28/11
2140 BORGERHOUT
TEL 03.271 07 27

Betalingen op 001-1385500-28 van Vebov-Antwerpen

LIMBURG ACTIEF vzw

Begoniaalaan 35, 3550 Bolderberg

Tel. 011/22.13.94

MODELBOUW 93

Deze tentoonstelling zal doorgaan in de GRENSLANDHALLEN van HASSELT, op 23 en 24 oktober 1993, telkens van 10u00 tot 18u00

Modelbouwverenigingen en individuele modelbouwers worden uitgenodigd om deel te nemen aan deze manifestatie, die opnieuw in de belangstelling zal staan van de media !

BTTB-SCHRIFTEN OVER NMBS-AFSCHAFFINGEN

De Bond van Trein-, Tram- en Busgebruikers (BTTB vzw) publiceert twee schriften over de NMBS.
 * **Schrift 1** belicht de in augustus jl. bekend geraakte en destijds overwogen afschaffingsmaatregelen, alsook betaalbare en klantvriendelijke alternatieven. Vlot leesbare teksten, kaarten, tabellen en foto's van goede buitenlandse voorbeelden: ca. 60 blz., 300 fr. (leden: 200 fr.), port inbegrepen.
 * **Schrift 2** (januari 1993) bespreekt kritisch de op 27 november jl. aan de NMBS-Raad van Bestuur voorgestelde afschaffing van drie spoorlijnen, ca. 60 stopplaatsen en 20 weekendstopdiensten. Ca. 60 blz., 350 fr. (leden: 250 fr.).
 * Levering na storting van bedrag en vermelding "schrift 1 / 2" op rekening 068-2075810-37 van BTTB, Hoogpoort 9-13, 9000 Gent. Info: tel. 091/23.4918.

LES USAGERS OPPOSES AUX SUPPRESSIONS SNCB

L'association Bond van Trein-, Tram- en Busgebruikers (BTTB), regroupant des usagers des transports publics de la région flamande, s'est opposée les derniers mois avec virulence aux projets SNCB de suppression de lignes, d'arrêts et de dessertes de fin de semaine, tant en Wallonie qu'en Flandre. Une ample étude vient d'être synthétisée en langue française, de façon à mettre à la disposition de tous les arguments contre les restrictions SNCB décidées et à venir. Outre un aperçu du développement ou du recul des lignes et arrêts menacés au cours des 15 dernières années, le BTTB avance aussi des solutions innovatrices, peu coûteuses et avantageuses pour l'usager. Le "cahier 1" est envoyé après virement de 300 francs au compte 068-2075810-37 au nom de BTTB, Hoogpoort 9-13, 9000 Gent, mention "Cahier 1".

RONDGO-TRAVEL

Bosuytstraat 5, 8310 Assebroek
 Tel. + fax. 050/35.92.41

REIZEN VOOR SPOORWEGVRIENDEN:

- reis naar de SPIELWARENMESSE te Nürnberg, op 4-5-6-7 februari 1993
 - reis naar de RHAETISCHE BAHN in Zwitserland, van 10 tot 17 juli 1993

T.H.T. - TREIN HOBBY TRAINS

Info: tel. 02/252.03.19 en 02/251.54.96

RUILBRUIZEN van miniatuurtrainen en toebehoren in ZAAL STAR, N. De Brauwerestraat 21 te Vilvoorde, telkens op de tweede zondag van de maanden maart, mei, september en november.

UITNODIGING

Opening Rijseizoen 1993

Officieel gaat het rijseizoen van start op de eerste zondag van april van elk jaar. Dat is dus dit jaar op

Zondag, 4 april 1993

Alle leden, hun familie en vrienden, onze vrienden, erelieden en andere leden, sponsors en sympathisanten, worden bij deze uitgenodigd om aanwezig te zijn op deze opening. Deze zelfde dag wordt in Turnhout traditioneel het toeristisch seizoen geopend met heel wat feestelijkheden. Reden te meer dus om aanwezig te zijn bij de opening van de Turnhoutse Toeristische Trekpolester nummer 1 (TTT-1), de "stoomtreintjes van het stadspark".

Uiteraard mogen diegenen die in het bezit zijn van rijklaar materiaal dit natuurlijk meebrengen. Laat iets horen...

Stoomdagen Pinksteren 1993

op 29, 30 en 31 mei



MOROP - CONGRES

van 18 tot 25 september 1993, in Milaan (I); info: secretariaat Febelrail
 du 18 au 25 septembre 1993, à Milan (I); rens: secrétariat Febelrail

STOOMGROEP TURNHOUT

Live Steam 7 1/4 en 5 duim, in het Stadspark te Turnhout

Info:

D. Bellemans, Voorzitter.

Graataker 155, bus 4

2300 Turnhout

Tel. 014/41.90.74

stOomgroep turnhout

A.M.T.F. secretariat
 c/o Mme GOEDERT-DEWANS M.J.
 5, rue L. Pasteur L-8033 STRASSEN (LUX) Tél. (+ 352) 31.90.69

TRAIN 1900/RODANGE (LUX) circule les dimanches et jrs de fêtes luxbg. (excepté le 23.6. fête nat. lux.) de mai à septembre, départs en tract. vap. à 15 et 16.40 hr.

BILLETTS VALABLES TOUTE L'APRES-MIDI * Trains spéciaux en semaine s/demande *
 * Brochure illustrée de l'AMTF disponible, racontant l'histoire de la ligne-chronique de l'AMTF, liste matériel etc.: PRIX: édit. plastifiée: 280.-LUF+75.- frais de port, paiement excl. par mandat postal internat. ou virement postal au CCP de l'AMTF à Luxembourg, nr. 37705-69

Plan de situation

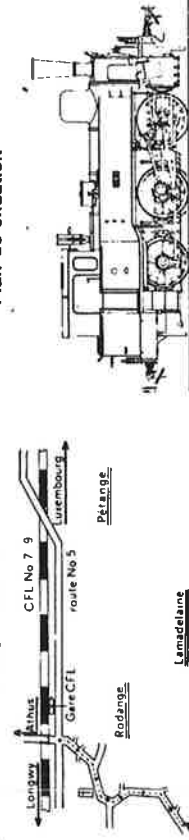

DEPART DU TRAIN 1900

Limburgse Stoom Vereniging : Ritseizoen 1993 :

Ritdagen met dieseltractie :

Ritten tussen Waterschei - As - Eisdien met de 554.14 vanaf 14.00
zondag 6, 13 en 20 juni

Toerisme in Limburg

Tijdens het pinksterweekend krijgen we de verschillende toeristische attractie uit beide Limburgen het woord
zondag 30 en maandag 31 mei

Stoomhappening : As onder stoom

Met oude voertuigen, stoomwalsen, modelbouw, live-steam, NMBS-materieel en zoveel meer
zaterdag 31 juli & zondag 1 augustus

Sint-Niklaasritten : Sint-Niklaas op het spoor :

Zie ginds komt de stoomtrein uit Spanje weer aan hij brengt ons Sint-Nicolas ook dit jaar rijdt de Sint het station van As binnen op zondag 14, 21 en 28 november tekens om 14.00 Reserveer tijdig U plaatsen want vol is vol

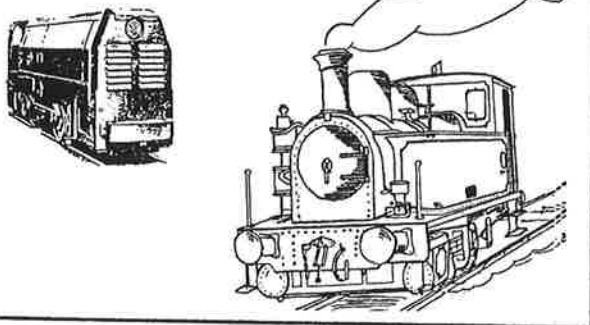

Ritdagen met stoomtractie

Ritten tussen Waterschei-As-Eisdien in stoom- en dieseltractie vanaf 14.00
4, 11, 18 en 25 juli 8, 15, 22, 29 augustus 5 september

Roefeldag : Spoorwegen op kindermaat :

De spoorwegen uitgelegd aan kinderen van 6 tot 16 jaar vanaf 10.00 in het station van As.

zaterdag 26 en zondag 27 juni

Openmonumentendag : Mijntrein = Mijn + Trein

Tegen deze tijd zou een groot deel van het smalspoor operationeel moeten zijn (eerste ritten tegen begin juli) en de tentoonstelling over de mijnen zou afgerond zijn.
zondag 12 september

De boekenplank :

We gaan verder met de uitbreiding van onze boekenwinkel, zopas kwamen er buitenlandse boeken binnen tegen zeer interessante prijzen.

Openingsuren : elke zaterdag van 11.00 tot 16.00 in het station
elke ritdag van 10.00 tot 18.00 in het station

L.S.V.-Tijdschrift :

Wilt U lid worden van de L.S.V. en om de twee maanden het volledig spoorwegnieuws in de bus te hebben ?

Stort dan overeenkomstig bedrag op de rekening 860-0068579-79 van de L.S.V. te Tongeren. Duidelijk naam en adres vermelden voor de geïnteresseerden in het buitenland.
600 BFr. gewoon lid
vanaf 1 000 BFr. ere-lid : inclusief vrijkaart L.S.V.-treinen.

Boek deze data nu al vast in uw kalenders om zeker niets te missen.

Info : Casier, Gravierstraat 109, 3700 Tongeren
Tel : 012/ 23 22 24 (tijdens de week)

Tel : 089/ 65 70 06 (weekend)

De L.S.V. wenst aan U en uw familie een aangenaam 1993 met zeer veel spoor- en stoomplezier !

Limburgse Stoom Vereniging v.z.w.

(Association Limbourgeoise de la Vapeur a.s.b.l.)

Voyage diesel :

le 6, 13 et 20 juin nous roulons entre As et Eisdien
avec notre autorail 554.14 a partir de 14.00

Tourisme au Limbourg

Voyage en vapeur + information touristique
30 et 31 mai

Festival de la Vapeur : As dans la vapeur

Avec des vieux rouleaux compresseurs à vapeur, train miniature, vieux véhicules, exposition de matériel S.N.C.B. etc.
31 juillet - 1 août

Saint-Nicolas sur la voie :

Saint-Nicolas vient le 14, 21 et 28 novembre à As en train à vapeur vers 14.00 Réserver a temps !!

Voyage vapeur :

Voyage entre Waterschei - As - Eisdien en traction vapeur et diesel
4, 11, 18, 25 juillet 8, 15, 22, 29 août 5 sept.

Les chemins de fer pour les enfants

On explique les chemins de fer aux enfants de 6 à 16 ans
26 et 27 juli

Train de mine = Train + Mine

avec un circuit à voie étroite (a partir de juillet) et une exposition sur les mines
12 septembre

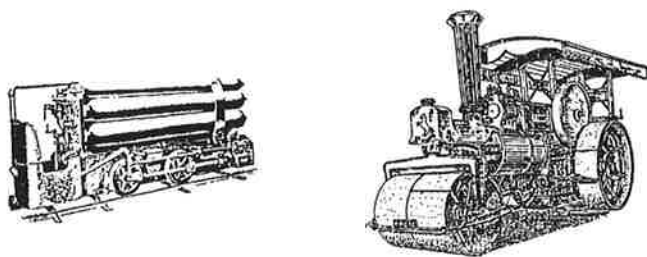

De boekenplank :

l' L.S.V. a sa propre vente de livres. Nous avons beaucoup de livres belge et nous commençons avec des livres étranger. Nous avons aussi beaucoup de livres en français a des prix très bas !! Venez nous rendre visite et voyez vous-même !!

Ouvert : chaque samedi de 11.00 à 16.00
jours de circulation : 10.00 à 18.00

Notez ces dates tout de suite dans votre agenda pour pas les oublier !!

Info : Casier, Gravierstraat 109, 3700 Tongeren
Tel (en semaine) : 012/ 23 22 24 (week-end) : 089/ 65 70 06
vous serez répondu en français !

L'Association Limbourgeoise de la Vapeur vous souhaite a vous et a votre famille une bonne année 1993 avec beaucoup de vapeur !!

DE BRIG-VISP-ZERMATT-BAHN (BVZ)

Een afwisselende bergspoorwegreis vanuit Brig (Rhonedaal) over Visp, 650 m. naar Zermatt, 1605 m. is zoals het neusje van de zalm voor treinfans.

Eens het Mattertal binnengereken gaat het langs de woeste Mattervispa vanaf Stalden. Tussen de hoge wanden der "Schluchten", op een stenenspoorwegdam langs de bergrivier, door tunnels en lawinegalerijen met soms in de hoogte een gletscherboord zoals de Bisgletscher, 3400 m. Vanaf Ackersand rijdt men regelmatig op het tandradspoor hetwelk 77 % van de spoorweglengte beslaat. Een bergspoorweg heeft behoefte aan elementen om zich te behoeden tegen de natuurelementen en de bruggen zoals de Mühlebachbrücke 67 m lang op 40 m. hoogte en de vele tunnels en galerijen met 'n totaal van + 7.650 m op de 44 km zijn dan ook schering en inslag. Dat lawinegevaar geen ondenkbare zaak is, weet iedereen, maar dat er ook bergsteinstortingen zijn, zal de BVZ grote zorgen baren. Zo werd 1991, een ongeluksjaar. Op 18/04 & 09/05 stortte van de Wandfluh nabij Randa, zomaar eventjes 15 miljoen m3 stenen en rotsen naar beneden en overdekte de spoorweg zo een 2 km. Ook het baanverkeer werd onderbroken. Pas op 1 augustus 1991 werd de spoorweg weder in gebruik genomen en nu in 1992 kan men zich nog een goed Gedacht maken van de omvang dezeer catastrofe. Täsch is het eindpunt der autoweg. Daar Zermatt autovrij is, is hier een enorme parking aangelegd. Voorbij Täsch nog + 4 km in het woeste bergland-schap door lawinegalerijen (+ 1600 m) en daar is de top der Matterhorn, 4477 m en Zermatt. Aan de "Terminus" der BVZ vindt men de GGB-Gornergratbahn en wie "zeer hoog" wilt zweven, zijn er dan nog de kabelzweefbanen tot op de Stockhorn, 3.407 m.

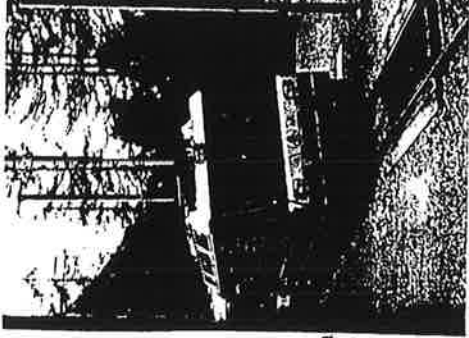

Dat de treinreis, rimpallaos verloopt, is dit dank zij het signalisatie-centrum te Brig, alwaar de 44 km lange enkelsporige lijn door het Centraalafstandbedieningssysteem (C.T.C.) beheerd wordt.

Enkele technische gegevens.

Opening Brig-Visp: 1930 Visp-Zermatt: 1890/91. Lengte 43,395 km. spoorbreedte 1.000 mm. Tandradstysteem Abt. Geëlektrificeerd in 1929. Werkplaats te Visp en Depot te Zermatt.

Rollend materieel 1965/1992. (onder voorbehoud van fouten)

1. stoomlokomotief HG 2/3 nr 7 uit 1906.
- 6 elektrische lokomotieven (Krokodil) HGe 4/4 I
- 4 elektrische lokomotieven Deh 4/4
- 2 dubbele motorrijtuigen AB Deh 6/6
- 3 diesellocomotieven Gm 3/3
- 3 dubbele motorrijtuigen AB Deh 8/8
- 5 elektrische lokomotieven HGe 4/4 II

Opmaak en foto: HERFS J.-V.B.B.J.P.P.
 Artikel verwezenlijkt met behulp van diverse personen en hun documentatie ter plaatse.



ZERMATT-BAHN UND GORNERGRAT-BAHN
 DIREKTION
 NORDSTRASSE 20
 CH-3900 BRIG
 TEL 0281 23 13 33 FAX 0281 23 66 78
 TX 473 332 BVZ.CH

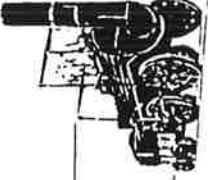

vzw LOCOMOTION
 p/a Berkenlaan 23, 2540 Hove
 Tel. 03/457.53.71

DIAVOORSTELLING

Op zaterdag 13 maart 1993 richt de vzw Locomotion opnieuw een diavertoning in.

Plaats: KASTEEL STEYTELINCK, Sint-Bavostraat 20 te WILRIJK
 (opgelet: dus niet, zoals gewoonlijk, te Berchem !)

Aanvang: 20u00. Inkom: in principe gratis, maar een kleine bijdrage in de kosten voor de organisatie van de dia-avond wordt wel op prijs gesteld ! Alle geïnteresseerden zijn welkom !

Op het programma: DIAS VAN MAX DELIE OVER STOOMLOCOMOTIEVEN IN ZIMBABWE.

Musée du Transport Urbain Bruxellois asbl
 Avenue de Tervuren, 364b - 1150 Bruxelles

FAIT D'HIVER DU DIMANCHE 28 FEVRIER 1993

Ce second fait d'hiver de l'année 1993 nous donnera l'occasion de rejoindre en tramway ancien "notre" nouveau terminus de la porte de Tervuren, en prélude à l'exploitation régulière de cette ligne dès la prochaine saison.

Attention : la date de cette activité a été déplacée : elle aura bel et bien lieu le dimanche 28 février et non le 14 comme prévu initialement. Le rendez-vous est fixé à 13 h 30 au musée. Un ou deux tramways seront engagés, seront l'affluence, à partir de 14 heures.

Participation aux frais : 100 FB pour les membres en règle de cotisation 1993, et 150 FB pour les non-membres, à payer sur place.

EXTRAIT : Tram 2000 n° 131 (janvier 1993)

TENTOONSTELLING PAUL DELVAUX

Tentoonstelling van 110 werken van Paul Delvaux (originelen en copieën), over het thema "Treinen, trams en stations".
 - in het Cultureel Centrum Marius Stacquet, Place Charles de Gaulle te Moeskroen, - doorlopend van 30 januari tot 28 februari 1993, telkens van 10u00 tot 19u00.

EXPOSITION PAUL DELVAUX

Exposition de 110 ouvrages de Paul Delvaux (originaux et copies), sur le thème "Trains, tramways et gares".
 - au Centre Culturel Marius Stacquet, Place Charles de Gaulle à Mouscron, - du 30 janvier au 28 février 1993, de 10h00 à 19h00.

VERCAUTEREN VEILINGEN

Kan. De Meyerlaan 8, 9220 Hamme
Tel. 052/47.84.02 - Fax 052/47.71.54

50ste INTERNATIONALE TWEEDAAGSE JUBILEUMVEILING:

in Hotel Serwir te Sint-Niklaas,

op zaterdag 10 april en zondag 11 april 1993 (Pasen)

inleveren voor deze veiling tot 1 maart 1993; speciale voorwaarden!

KMYCA stoomtreinsectie
Vermeiren W, Pietingbaan 36 2160 Wommelgem

tel. 03/353 25 62

Speciale evenementen seizoen 93,

9 mei elektodag 53, rijdag voor elektrisch gedreven loks
gecombineerd met opening stoomseizoen

4-5 september, Internationale modelstoomdagen

Rijde evenementen vinden plaats aan onze spoorbaan gelegen
in het Provinciaal domein Rivierenhof te Deurne

Elke 2^o zondag van de maand is er tevens een klubrijdag
waagrop u onze leden aan het werk kan zien met hun stoom-
gedreven lokmodellen.

KMYCA



STOOMGROEP
ANTWERPEN

MODELSPoorvrienden BRUGGE VZW

P/a

Yvan Aers

Patrijzenweg 22

8200

BRUGGE

tel. 050 31.21.69

GROTE MODELEXPO

" DE TREIN IN 'T KLEIN "

Op zaterdag en zondag 17 en 18 april 1993
telkens van 10 tot 18 uur

Zaal 't Schuttershof

Boogschutterslaan 41

8310 Sint-Kruis Brugge 3

Treinbanen naar Amerikaans en Europees voorbeeld,
LGB baan, Z baan enz.

Gemakkelijk te bereiken met de stadsbussen van De Lijn
Busnr 6, 11 en 16 vanaf IC-IR Station Brugge.

Ruime parking.

GRANDE EXPO DE MODELISME "DE TREIN IN 'T KLEIN"

Les samedi et dimanche 17 et 18 avril 1993, de 10h00 à 18h00.

Salle 't Schuttershof à Bruges - Sint Kruis

Modelspoorvrienden
brugge



VERCAUTEREN VEILINGEN
Kan. De Meyerlaan 8, 9220 Hamme
Tel. 052/47.84.02 - Fax 052/47.71.54

50ste INTERNATIONALE TWEEDAAGSE JUBILEUMVEILING:
in Hotel Serwir te Sint-Niklaas,

op zaterdag 10 april en zondag 11 april 1993 (Pasen)

inleveren voor deze veiling tot 1 maart 1993; speciale voorwaarden!

KMYCA stoomtreinsectie
Vermeiren W, Pietingbaan 36 2160 Wommelgem
tel. 03/353 25 62

Speciale evenementen seizoen 93,
9 mei elektodag 53, rijdag voor elektrisch gedreven loks
gecombineerd met opening stoomseizoen

4-5 september, Internationale modelstoomdagen

Rijde evenementen vinden plaats aan onze spoorbaan gelegen
in het Provinciaal domein Rivierenhof te Deurne

Elke 2^o zondag van de maand is er tevens een klubrijdag
waagrop u onze leden aan het werk kan zien met hun stoom-
gedreven lokmodellen.

HOBBY EN CULTUUR vzw

Driehoekstraat 105, 2240 Zandhoven

Tel. 03/484.42.52 na 17u00 (de heer Geentjens)

Tijdens het komende Paaswoekende, van zaterdag 10 tot en met maandag 12 april
1993, wordt de zesde internationale **HOBBYBEURS** gehouden in het bekende
Bourscentrum te Mallo.

Alle hobby's kunnen aan bod komen - Modelbouw van schepen, vliegtuigen, raketten,
molens, stoommachines, treinen. Er zijn nog standplaatsen vrij!

HOESELTSE TREINCLUB

Danny Smels,

Lindekapelstraat 7, 3730 Hoesele

Tel. 089/41.53.71 na 20u00.

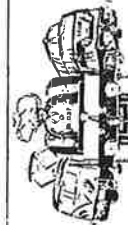

Hoesele Treinclub

Op vrijdag 24, zaterdag 25 en zondag 26 september 1993 zal de vierde

INTERNATIONALE EXPO VAN MODELREINEN EN MODELBOUW
plaatsvinden, onder de benaming "EUROMODELBOUW-93".

Deze expo zal doorgaan in de Limburghallen te Genk. Honderden exposanten en
clubs van diverse, ons omringende landen, verlenen hun medewerking, alsook diverse
modelbouwfabrikanten.

Indien u, of uw vereniging, interesse heeft om deel te nemen aan deze manifestatie,
gelieve dan contact op te nemen (zie bovenstaand adres en telefoonnummer).

De Lokomotieven van de Belgische Staat en de NMB

Voor twee jaar bracht Historail een boek op de markt met een nummerlijst van de Belgische Staat met een rangschikking volgens type. Voorheen bracht TTZ een boek met een rangschikking volgens nummer. Beide boeken behandelde de periode 1835-1931. In een volgende boek behandelen de auteurs Fernand Maes en Hugo De Bot de periode 1931-1967. Meteen is de hele stoomperiode aan bod gekomen.

In tabellen wordt een overzicht gegeven over alle stoomlokomotieven van de NMB, de Duitse "Leihlokomotieven", de Franse lokomotieven in België tijdens de oorlog en de Duitse, Britse en Amerikaanse lokomotieven in België na de oorlog.

Een onontbeerlijk naslagwerk voor spoorweghistorici en modelspoorers

Te bestellen via storting op de rekening 000-1472666-12 van H. De Bot Acaciaaan 8 2560 Kessel

Het boek kost 200,- BF. Verder is er nog een set met verbeteringen op de vorige boeken verkrijgbaar. Prijs 80,- BF. Porto 70,- BF

OOSTENDE
Feest- en Kulturpaleis - Grote Markt

België

10 - 11 - 12 APRIL 1993

Posen - Pôques - Easter - Ostem

spoor expo
1993

Internationale tentoonstelling ★ *Exposition internationale*
International exhibition ★ *Internationale Ausstellung*

TreinKlub STEPHENSON VZW
Oostende

Werken van Sociale Solidariteit van de N.M.B.S.
MODELBOUWCLUB

" D E L E U V E N S E S P O O R M A N "



T W E E D E H A N D S M A R K T

MODELREINEN EN TOEBEHOREN

ZATERDAG 15 MEI van 13 tot 17 u.

ZAAL CW LEUVEN Diestsestvg 104 Leuven

Tafels à 150 fr.
Reservaties 016/25.93.65

Inkom 30 fr.

MOBOV

MOBOV VZW
P/a F. Bourguignon, Clementinastraat, 60 2018 Antwerpen
tel: 03/ 237.27.64

MOBOV biedt volgende activiteiten aan:
bijeekkomsten in ons lokaal, gelegen op de hoek Kambalastraat/
Asiadok/Houtkaai (in de oude Antwerpse Haven) op 12 en 21 jan.
evenals op 5, 9 en 18 feb. as. telkens vanaf 20 H.
Publikatie van de tweemaandelijks uitgave: 'MOBOVARIA' met arti-
kels over onze hobby en varia.

L' association MOBOV organise des réunions mensuelles à Anvers
(Wilrijk) Trois réseaux (HO-N-HOe) sont installés dans notre
propre local au port d' Anvers.
En outre, l' association publie une revue bimestrielle:
'MOBOVARIA'.

Président:

Guy Stiévenart
1192, rue Louis Caty
B 7331 Baudour
Tél. 065/377708
641206

CLUB FONDE EN 1979
CLUB FERROVIAIRE
DE MONS ET SA BOURG

DE MONS ET SA BOURG
Rue de la Station, 34
B-7034 OBOURG

Secrétariat:

J. Marie Larmusiaux
136, rue H. Delanois
B 7000 Mons
Tél. 065/336262

Club de modélisme ferroviaire, toutes disciplines, le C.F.M.S. est
installé à Obourg au 1er étage de l'ancienne Maison Communale située dans
un parc bucolique et à quelque 5' du centre de la Ville de Mons et à
la sortie de l'Autoroute E42 (sortie Soignies/Shape).
Résolument tourné vers le réseau modulaire, le Club se produit réguliè-
rement en exposition en invité ou en organisateur.

Lors des séances hebdomadaires prévues tous les samedis de 14 à 18 heures,
les membres "travaillent" dans une ambiance amicale et sans contrainte.
Les jeunes y sont, particulièrement, bien accueillis et leur budget limité
bien compris.

Toutes les activités concernant le modélisme et le chemin de fer y sont,
évidemment, pratiquées.

Amis ferroviphiles de Mons et des environs, rejoignez-nous!

Le C.F.M.S., Le Club Sympa!

Adressez votre courrier au Secrétariat!

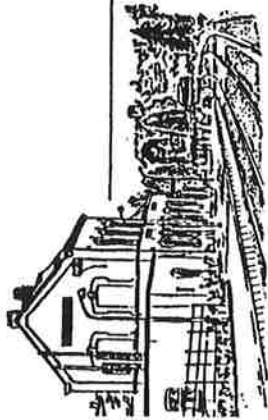

Amis du Rail
HALANZY

EXPOSITION MODELISME 93

Dans le cadre du 8ème anniversaire de notre association, nous organisons les 11 et 12 septembre 1993 à l'Hôtel de Ville de Halanzy, une exposition consacrée au modélisme ferroviaire Belge, Européens, ...

Dans l'éventualité où vous seriez intéressés par la présentation ou la démonstration de vos modèles, nous mettons gratuitement à votre disposition les locaux de l'Hôtel de Ville et nous nous mettons dès à présent à votre disposition pour tout renseignement concernant cette exposition.

Renseignements et Réservations

M. AMBROISE, Rue du Bois, 14 B-6792 HALANZY - Tél. 063/67.52.57 (après 17h00)

Ter gelegenheid van de 8ste verjaardag van onze vereniging organiseren wij een tentoonstelling.

Wanneer? - op 11 en 12 september 1993

Waar? - in het gemeentehuis van Halanzy

Waarover? - Belgische en Europese spoorwegmodelbouw

Indien u wenst deel te nemen aan deze tentoonstelling: lokalen staan gratis ter beschikking!



ASMOCO

Secrétariat: Simar H.V., 174 Oneux, 4170 Comblain-au-Pont
Tél. 041/69.24.74

A YWAILLE, le dimanche 25 avril 1993, le club ferroviaire ASMOCO vous présentera sa 24ème Grande Bourse Internationale de trains, autos, modèles réduits, jouets anciens, etc., en la salle St-Raphael, 40 avenue de la Porallée (à 100 m de la sortie 46 de l'autoroute E 25 Liège-Luxembourg). Accès à la salle de 9h30 à 15h00. Renseignements et inscriptions: 086/31.91.14 - 041/69.24.74 (soir)

A l'occasion de l'électrification de la ligne 43, à POULSEUR, le week-end de Pentecôte, les 29, 30 et 31 mai 1993: GRANDE EXPO FERROVIAIRE, en collaboration avec l'association internationale EUROTRACK, le PTVF et la SNCB

M.T.U.B.



Saison 1993, du 3 avril au 3 octobre inclus, sam., dim. et fêtes de 13.30 à 19.00
Nouveautés: - nouveau véhicule: le tram remarquable des wagons du "grand" chemin de fer

- exploitation: circulations vers le Cinquantenaire dès le 31.05.93
Les circulations en tramways historiques vers Tervuren sont maintenues, ce qui porte à 10 km l'axe exploité. Il s'agit bel et bien d'une ligne "des musées" reliant, avec escale à Woluwe, les musées du Cinquantenaire (Autoworld - musée de l'Armée...), le M.T.U.B. et le musée de l'Afrique Centrale à Tervuren tout le long de la splendide av.de Tervuren.

Circulations spéciales d'inauguration de la section Woluwe - Cinquantenaire le lundi 31 mai 1993 (lundi de Pentecôte).

Seizoen 1993: van 3 april tot 3 oktober: zaterdag, zon- en feestdagen van 13u30 tot 19u00.

Nieuwigheden: - nieuw voertuig: tram die wagens voortslept van de "grote" spoorweg:
- tramritten naar het Jubelpark, vanaf 31 mei 1993

De historische tramritten naar Tervuren blijven bestaan, zodat de totale lengte van de historische tramlijn 10 km zal bedragen. Voortaan verbindt de tramlijn - via het tramuseum van Woluwe - het Museum van Midden-Afrika te Tervuren met de Musea van het Jubelpark (Autoworld, Legermuseum).

Er zijn speciale ritten voorzien ter gelegenheid van de indiensterming van de sectie Woluwe - Jubelpark op maandag 31 mei 1993 (Pinkstermaandag)



ANTWERPS TRAM- EN AUTOBUSMUSEUM

- Vereniging zonder winstoogmerk -
Biljager B.S. van 16 mei 1991 - Afd. nummer 724691
Zaak: Fruithoflaan 74 bus 6, B-2650 Berchem, Tel: 03239.07.78

ANTWERPS TRAM- EN AUTOBUSMUSEUM - FORT V - 2650 EDEGEM

Bezoek het Antwerps Tram- en Autobusmuseum in het Fort V, Fort V-straat te Edgem. Toegankelijk van Pasen tot het laatste weekeinde van oktober, elke zaterdag- en zondagmiddag en op wettelijke feestdagen van 14 h tot 18 h. Meer dan honderd jaar geschiedenis over het streek- en stadsvervoer in de provincie Antwerpen. Een bezoek overwaard! Toegang gratis!
Tijdens het seizoen 1993 (vanaf 17.4) loopt er de thematentoonstelling "120 JAAR TRAM IN EEN WIJZIGEND ANTWERPS STADSBEELD - 1873-1993".

Het gerestaureerde SENEFFE-motorrijtuig 9714 van de NMVB (DE LIJN) kan er nu ook als nieuwe aanwinst bewonderd worden.

CHEMIN DE FER A VAPEUR DES TROIS VALLEES
Siège: Chaussée de Givet 49, 6370 Mariembourg

La saison commence le 3 avril 1993.

Manifestations spéciales:

- "Fête du Rail" sur la ligne Dinant-Heer Agimont: les 19 et 20 juin 1993;
- "Festival Vapeur" à Mariembourg: les 25 et 26 septembre 1993.

ASVI - Association pour la Sauvegarde du Vicinal
Tramway Historique Lobbes - Thuin
Av. de Tervueren 138b, 1150 Bruxelles

EXPLOITATION 1993

**CIRCULATIONS tous les dimanches & jours fériés du 01/05 au 17/10/93 (jours fériés: 01/05, 20/05, 31/05, 21/07, 27/09);
FESTIVAL VICINAL les 14 et 15/08;
EXCURSIONS THEMATIQUES les 15/05, 12/06, 17/07, 18/09 et 16/10**

TTTA - TRAMWAY TOURISTIQUE DE L'AISENE
Dépôt de Blier, rue du T.T.A., 6977 Amonines-Erezée
Tél. 041/84.42.97 (M. Robert Parmentier)

JOURS DE CIRCULATION DES TRAMWAYS POINT D'EREZEE - FORGE-A-L'APLEZ
DOCHAMPS en 1993 :

du dimanche 11 avril (Pâques) au dimanche 10 octobre;
les week-ends et jours fériés et tous les jours du 10 juillet au 29 août;
pas le samedi en avril, mai, juin, septembre et octobre; pas le lundi en juillet et en août

DE BAKKERSMOLEN

Sint-Jansstraat 74, 2910 Essen-Wildert
Tel. 03/677.00.78

Windmolen, stoommuseum en stoomtreinritten op een 60 cm -smalspoorlijn, tijdens het zomerseizoen.

MANIFESTATIE: "INTERNATIONALE STOOMDAGEN" op 8 en 9 mei 1993

Voor de 5de maal worden te Wildert/Essen de "Internationale Stoomdagen" georganiseerd. Meer dan 80 stoommachines zullen in werking geroepen worden, waaronder stoomlandbouwmachines, stoomorgels, stoomwalsen, een stoomzagerij, een stoombrandweerwagen en een stoommelkerij. Verder zijn voorzien: een antieke stoomcarroussel, vijftig antieke diesel- en petroleummachines, dertig eencilindertractoren, tientallen miniaturstoommachines, oude ambachten, enz.

De windmolen zal in werking en te bezichtigen zijn, het bakkerijmuseum zal geopend zijn en de smalspoorstoomtreinen zullen in dienst zijn (locs "Orenstein & Koppel" en "Torunska").

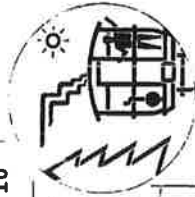

ASSOCIATION DES MODELISTES FERROVIAIRES DU SUD-LUXEMBOURG

Avenue Nothomb 67, 6700 Arlon

BOURSE D'ECHANGE A ARLON, au HALL POLYVALENT,
LE DIMANCHE 6 JUIN 1993, de 9h30 à 15h00

renseignements: J. Burton: 063/57.05.86
J. Marcelis: 063/22.14.23
J.C. Bastin: 063/22.12.77

TREINCLUB DEURNE

Info: J. Engels, Thaliestraat 37, 2600 Berchem
Tel. 03/321.99.41

MODELBOUWTOONSTELLING OP 5, 6 en 7 MAART 1993

Zaal: Centrum Zurenborg, Dageraadplaats 4 te Borgerhout/Antwerpen
Ingangsprijs: 70,- fr.

Jren: 5 maart: 17u00 - 21u00
6 maart: 10u00 - 20u00
7 maart: 10u00 - 20u00

MUSEE DES TRANSPORTS EN COMMUN DU PAYS DE LIEGE

Rue Richard Heintz 9, 4020 Liège

La saison 1993 du musée commence le samedi 3 avril.

BUURTSPORWEGMUSEUM vzw

Ninoofsesteenweg 184, 1703 Schepdaal

Het museum zal dit jaar zijn deuren openen op zondag 4 april 1993.

Laatste berichten: wij hopen dat de klassering, die naar de derde, definitieve fase loopt, nog voor Pasen in orde komt. Verder durven wij hopen op de teruggave van het uitgeleende stoommaterieel aan de Kust en aan het museum van Woluwe, en de ons toebedeelde elektrische motorwagen 9537.



R.R.R. - RAIL REBECQ-ROGNON

Maison Communale, Grand'Place, 1380 Rebecq

067/63.69.95

Guy Tytca, 6 rue des Prés, 7090 Sleenkerque
067/67.02.46

Sont prévus pendant l'hiver: les travaux habituels hivernaux et l'entretien du matériel.

Réouverture de la saison le premier mai 1993.

Trains spéciaux sur demande dès Pâques.



**GROUPEMENT BELGE POUR
LA PROMOTION ET L'EXPLOITATION
TOURISTIQUE DU TRANSPORT FERROVIAIRE, asbl.**
BP 191 - B-4000 LIEGE 1. **COMMUNIQUE DE PRESSE**

Le trolleybus à Liège

Le trolleybus... un véhicule original destiné au transport en commun, qui, par sa physiologie et sa technologie, évoque à la fois le tramway et l'autobus. Il tient de l'autobus la carrosserie et les pneumatiques. Du tramway, il garde le moteur électrique à courant continu, et un système d'alimentation en énergie adapté : perches, ligne aérienne bifilaire et sous-station.

Couramment utilisé en Belgique, et notamment à Liège depuis la fin des années vingt, le trolleybus fut délaissé un peu vite durant les années septante, lorsqu'il fut supplanté par l'autobus. De nouveau mis à la une de l'actualité depuis quelques années grâce aux réalisations novatrices de réseaux de transport en commun suisses, allemands ou français, le trolleybus pourrait constituer demain à Liège, une alternative propre, confortable et silencieuse à l'actuel réseau de transport en commun par autobus.

Dans ce cadre, une équipe de chercheurs liégeois du **GROUPEMENT BELGE POUR LA PROMOTION ET L'EXPLOITATION TOURISTIQUE DU TRANSPORT FERROVIAIRE, asbl.**, Boite Postale 191 - B-4000 LIEGE 1, vient de publier une plaquette évoquant le réseau de trolleybus liégeois de jadis, et les perspectives d'avenir de ce mode de transport.

Cette nouvelle édition comporte une étude historique illustrée des anciens réseaux de trolleybus de Liège et Seraing, mais aussi de Bruxelles, Anvers et Gand. Dans une deuxième partie, trois lignes de trolleybus liégeoises typiques sont évoquées : le 10 "Liège - Fléron", vitrine technologique de l'industrie wallonne des années cinquante, le 20 "Cathédrale - Coïnte", la première ligne de trolleybus de Liège, et le 36 "Cathédrale - Sainte-Walburge", une ligne urbaine typique.

Le texte est illustré de quelque quarante-cinq photos anciennes et grand format de la région liégeoise. Bref, une élégante plaquette de 56 pages sur papier glacé, sous couverture en quadrichromie.

Cette édition est disponible par correspondance en versant préalablement une somme de 430 F (envoi compris sous enveloppe matelassée) au compte 240-0380489-59 de GTF asbl-Editions, BP 191, 4000 Liège 1. Elle est aussi disponible à Liège à la librairie Michel Lhomme, rue des Carmes 9, ou à la Maison du TEC, rue Saint-Gangulphe, 21.

Pour les commandes en provenance de l'étranger, le prix est fixé à 450 BEF envoi compris à verser à notre CCP Bruxelles 090-0896641-70 (une commande est également possible par débit de carte de crédit "Visa" ou "Eurocard" : écrivez nous dans ce cas à GTF asbl, BP 191, B - 4000 Liège 1 en nous donnant l'autorisation de débit correspondante).

B.V.S. - SHOP * Station Baasrode-Nd * tel 052/33.02.23 Geopend elke 1e & 3e zaterdagmiddag 14 - 18 uur.

Nieuw op de boekenmarkt

Nouveautés:

Benelux Rail 7

Speciale prijs: 800 F franco!

Duitse nieuwigheden: * * * **Nouveautés allemandes**
Die Sächsische IVK (EK Verlag) 1.586 F franco
Erlebnis Furka Oberalp: 1.566 F franco
Eisenbahnen der Welt: Mitteleuropa: 1.556 F franco
Eisenbahnen der Welt: Osteuropa: 490 F franco
Eisenbahnen der Welt: Südeuropa: 490 F franco
Eisenbahnen der Welt: Nordamerika: 490 F franco
Die Berninabahn: 1.776 F franco

Reeks Eisenbahnjournal Special * * * **Série Eisenbahnjournal Spécial**
FO Die Furka Oberalp: 486 F franco
Die Süostbahn: 420 F franco
Eisenbahn in Köln: 596 F franco
Die Sächsische IVK: 376 F franco
Einmal Hölle & zurück: 486 F franco

Nouveautés françaises * * * **Fransé nieuwigheden:**
Le petit train longtemps: 2.120 F franco
Les grands ponts du monde: 3.270 F franco
L'aventure de la grande ceinture: 2.120 F franco
Les Tramways parisiens: 3.480 F franco
Autorails de France: 2.400 F franco

Video:
Wij bieden U alle videofilms aan uit het assortiment WIBO Rail (zgn "cab-rides" langsheen Belgische lijnen) aan de prijs van 1322 F franco. Verder het gehele aanbod van Eisenbahnkurier aan diverse prijzen. Een buitenkansje: meerijden in de stuurpost van Zwitserse loks! Verschillende titels: Domodossola-Bern; Thusis-St Moritz; Lugano-Luzern; Tirano-St Moritz enz. Vraag de volledige lijst! Eenheidsprijs per film van ca 60 min.: 1.500 F franco. Aangegeven zending: + 120 F **Video:**
Nous vous présentons les différents films de l'assortiment WIBO Rail ("cab-rides" sur des lignes belges) au prix de 1322 F franco. Ensuite la totalité de la collection Eisenbahnkurier à des prix divers. Enfin une occasion unique de parcourir le rail suisse dans le poste de conduite d'une loco suisse!
Titres divers: Domodossola-Berne; Thusis-St Moritz; Lugano-Lucerne; Tirano-St Moritz etc. Demandez la liste complète! Prix unique par film de +/- 60 min.: 1.500 F franco. Envois recommandés: + 120 F

Lidschriften:
Bij BVS - Shop kan u zich abonneren op de meest gekende Europese spoor-wegtijdschriften. Bovendien kunnen alle speciale, extra- en "sonder" uitgaven los aangeschaft worden.
Revue ferroviaires:
BVS - Shop peut vous procurer un abonnement aux différentes revues ferroviaires européennes. En outre toutes les éditions spéciales de ces revues peuvent acquises séparément.

B.V.S. - SHOP * Gare de Baasrode-Nd * tél 052/33.02.23 Couvert chaque 1er et 3e samedi après midi de 14 à 18 h.

**MEDEDELING VAN WEGE DE NMBS**

- "Opendeurdagen" te Charleroi, Monceau et Châtélet: van 15 tot 18 mei 1993
- Viering "150 Jaar Spoorwegverbinding Antwerpen-Keulen", vermoedelijk in het najaar van 1993

COMMUNICATION DE LA SNCB

- "Journées Portes Ouvertes" à Charleroi, Monceau et Châtélet, du 15 au 18 mai 1993
- Festivités "150ème Anniversaire de la liaison ferroviaire Anvers-Cologne", probablement en automne 1993

MUSEUM VAN DE BELGISCHE SPOORWEGEN

Station Brussel-Noord
 Vooruitgangstraat n°76,
 1210 BRUSSEL
 Tel.: 02/224.62.79

Het Museum is toegankelijk voor het publiek het ganse jaar: door, van maandag tot vrijdag, en op elke eerste zaterdag van de maand, telkens van 9u00 tot 16u30; Het Museum is gesloten op de overige zaterdagen, zondagen en feestdagen. Tijdens de week is slechts de benedenzaal te bezichtigen.

MUSEE DES CHEMINS DE FER BELGES

Gare de Bruxelles-Nord
 rue du Progrès n°76,
 1210 BRUXELLES
 Tel.: 02/224.62.79

Le Musée est accessible au public pendant toute l'année, du lundi au vendredi, ainsi que le premier samedi de chaque mois, de 9h00 à 16h30; Le Musée est fermé les autres samedis, les dimanches et jours fériés. La salle de l'étage n'est pas accessible en semaine. Le premier samedi du mois les deux salles sont ouvertes.

MUSEUM VAN DE BELGISCHE SPOORWEGEN
MUSEE DES CHEMINS DE FER BELGES
NIEUWIGHEDEN - NOUVEAUTES : 30/12/1992

- * Kalender / Calendrier 1993: 390,-
- * Promenade Ferroviaire au pays d'Ath, FFT, 1992: 950,-
- * La gare d'Ath a 100 ans, JP Ducastelle, 1992: 300,-
- * Billets de transport, traces du passé Saint-Ghislainois, Ursidongue, 1988: 400,-
- * Contribution à l'histoire des Plans inclinés de Liège, JR Lejeune, 1992: 390,-
- * Antwerpen op het spoor, 1986: 500,-
- * Pin's : Type 26.101, FFT - TSP, 1992: 250,-
- * WIBO RAIL VIDEO (Cab-Ride):
- * 11 Tournai / La Louvière-Central: 1322,-
- * 12 Couvin / Charleroi-Sud: 1322,-
- * 13 Dinant / Namur: 1322,-
- * 14 Moeskroen/Moucron / Antwerpen-Centraal: ... 1322,-
- * 15 La Louvière-Central / Namur: 1322,-
- * 16 Jemelle / Liège-Guillemins: 1322,-
- * De Noord-Zuid Verbinding, 1952 - 1992, P.Jacops, 1992: 650,-
- * Petite Histoire de la gare de Namur de 1843 à 1934, M.Bodson, 1988: 450,-
- * Un siècle d'histoire du chemins de fer Namurois à travers la presse locale de l'époque, M.Bodson,
 - Fascicule I de 1835 à 1885, 1985: 950,- (en réimpression/in herdruk)
 - Fascicule II de 1885 à 1910, 1987: 550,-
 - Fascicule III de 1911 à 1935, 1988: 650,-
- * MNBS/SNCB Rétro 1991 & 1966,
 - M.Delie - C.Hertogs - M.Hanssens - M.Van Ussel, 1992: 1690,-
- * Maandblad Spoorwegjournaal: 200,-stuk
- * Mensuel Journal du chemin de fer: 200,-pièce

De gewenste werken kunnen besteld worden door storting van het verschuldigde bedrag op BR nr 001-1201789-35 van TSP Brussel. Voor onze buitenlandse leden : *666 ARNOLDIEN 2000-CHESA*.

	ZENDINGKOSTEN	
	PRISJ	BELGIE BUITENLAND
- NDHAB/AFB lokomotieven (Hugo de Bot).....	950 R	170 R
- Stoom in België I (Phil Damblly).....	1110 R	170 R
- De Belgische Spoorwegen in kleur	1595 R	170 R
- De Nederlandse Spoorwegen in kleur	1595 R	170 R
- NMBS reisdags van 1935 (franse uitgave), TSP Editie	350 R	45 R
- De diesellokomotieven reeks 60-61, TSP-Editie	350 R	45 R
- Historique de la ligne Bruxelles-Paris (franse uitgave) TSP-Editie	450 R	60 R
- Ballade en Botinage (franse uitgave) TSP-Editie	480 R	60 R
- De Stoomlokomotief NMBS 1.002.....	40 R	15 R
- Stikers TSP reis Brussel-Paris (in kleur).....	40 R	15 R
- TSP-ASVI reis (in kleur).....	30 R	15 R
- Stoomlook 29.013 (in kleur).....	150 R	25 R
- Postkaarten (12 kaarten NMBS) reeks 1	150 R	25 R
..... reeks 2	150 R	25 R
..... reeks 3	150 R	25 R
..... reeks 4	150 R	25 R
..... reeks 5	150 R	25 R
..... reeks 6	150 R	25 R
- Op de Baan nr 1 tot 5	100 R	25 R
..... nr 6	100 R	25 R
..... nr 7	100 R	25 R
..... nr 8	140 R	25 R
..... nr 9	140 R	25 R
..... nr 10	140 R	25 R
..... nr 11	170 R	0 R
- ASVI postkaarten (8 postkaarten)	250 R	30 R
- TSP Pin's 4605	250 R	30 R
- diesellokomotief reeks 202	250 R	30 R
- diesellokomotief reeks 1600 CFL	250 R	30 R
- stoomlokomotief 26.101	200 R	30 R
- Locomotiefiches : losse fiches 6001-6060	1) 40 R(1) 60 R(2) 70 R	
..... losse fiches 6101-6115.....	2) 40 R(1) 60 R(2) 70 R	
..... brochure 6001-6015	450 R	60 R
..... brochure 6016-6030	450 R	60 R
..... brochure 6031-6045	450 R	60 R
..... brochure 6046-6060	500 R	0 R
- TSP thema-foto's nr 1 (type 204)	500 R	0 R
- TSP thema-foto's nr 2 (RENFE loc. 252.001 in België)	500 R	0 R
- TSP thema-foto's nr 3 (lokomotief 6036)	500 R	0 R
- Locomotiefiches : losse fiches 6046 tot 6060	35 R(1) 40 R(1) 60 R(2) 70 R	
..... brochure 6046-6060	400 R	60 R
- TSP Pin's 26.101	200 R	30 R
- TSP Foto's uit Op de Baan nr 12	40 R	0 R
- TSP thema-foto's nr 3 (lokomotief 6036)	400 R	0 R
- Petite Histoire de la Gare de Namur de 1843 à 1935 (in frans),	350 R	45 R
..... fascicule I	800 R	200 R
..... fascicule II	450 R	100 R
..... fascicule III	550 R	120 R
..... fasc. I+II+III.....	1500 R	360 R
- La Gare de Ath à 100 ans (franse uitgave)	360 R	45 R
- Promenade Ferroviaire au Pays de Ath (franse uitgave, TSP-Ed)	850 R	95 R
..... paperback	1200 R	95 R
..... hardcover editie	1050 R	95 R

(1) prijs per fiche
(2) zendingkosten voor 15 fiches

PFT - boutique

TSP - SHOP

Les commandes sont reçues uniquement par virement sur notre compte 001-1201789-35 du PFT Bruxelles. Pour nos membres étrangers, *666 ARNOLDIEN 2000-CHESA*. N'oubliez pas de mentionner les ouvrages ou articles desirés, tous nos articles sont également disponibles lors de nos voyages et activités diverses.

ARTICLES	PRIJX		FRAIS D'ENVOI	
	Belg.	étranger	Belg.	étranger
- Les Chemins de Fer Belges en couleurs (PFT).....	1595 F	170 F	110 F	170 F
- Réédition de l'indicateur SNCB de 1935 (PFT).....	995 F	90 F	60 F	120 F
- Les locomotives séries 60-61 (PFT).....	350 F	45 F	60 F	60 F
- Les locomotives type 204 (PFT).....	650 F	60 F	60 F	120 F
- Histoire de la ligne Bruxelles-Paris (PFT).....	350 F	45 F	45 F	120 F
- Les lignes ferrées de Mons et du Borinage (PFT).....	450 F	60 F	60 F	120 F
- Fiches d'identité : fiches séparées 6101-6115 (2)	45 F	60 F	60 F	70 F
..... fiches séparées 6016-6030 (2)	40 F	60 F	60 F	70 F
..... fiches séparées 6031-6045 (2)	40 F	60 F	60 F	70 F
..... brochure 6001-6015	450 F	60 F	60 F	70 F
..... brochure 6016-6030	450 F	60 F	60 F	70 F
..... brochure 6031-6045	450 F	60 F	60 F	70 F
..... brochure 6046-6060	450 F	60 F	60 F	70 F
- Photos PFT thème n°1 : voyage loco type 204	500 F	0 F	0 F	0 F
- Photos PFT thème n°2 : essai loco 252.001	500 F	0 F	0 F	0 F
- Pin's ferroviaire (PFT) : autorail 4605.....	250 F	30 F	30 F	30 F
..... locomotive type 1600 CFL	250 F	30 F	30 F	30 F
..... loco vapeur 26.101	250 F	30 F	30 F	30 F
- En Lignes n°1	80 F	25 F	54 F	54 F
..... n°2	80 F	25 F	54 F	54 F
..... n°3	80 F	25 F	54 F	54 F
..... n°4	80 F	25 F	54 F	54 F
..... n°5	80 F	25 F	54 F	54 F
..... n°6	80 F	25 F	54 F	54 F
..... n°7	80 F	25 F	54 F	54 F
..... n°8	80 F	25 F	54 F	54 F
..... n°9	80 F	25 F	54 F	54 F
..... n°10	120 F	25 F	54 F	54 F
..... n°11	120 F	25 F	54 F	54 F
- Cartes postales série 1 (12 vues SNCB + CFL)	150 F	25 F	54 F	54 F
..... série 2 (12 vues SNCB + CFL)	150 F	25 F	54 F	54 F
..... série 3 (12 vues SNCB + CFL)	150 F	25 F	54 F	54 F
..... série 4 (12 vues SNCB)	150 F	25 F	54 F	54 F
..... série 5 (12 vues SNCB)	150 F	25 F	54 F	54 F
..... série 6 (12 vues SNCB)	150 F	25 F	54 F	54 F
- Autocollant loco vapeur 29.011 (in couleur).....	40 F	15 F	15 F	15 F
..... voyage PFT ASVI 554.10 + train (en couleurs).....	40 F	15 F	15 F	15 F
..... voyage PFT Bruxelles-Paris (in couleurs).....	40 F	15 F	15 F	15 F
- Les locomotives NDHAB/AFB (Rupp de Bot)	950 F	95 F	170 F	170 F
- Vapeur en Belgique, tome I (Phil Damblly).....	1950 F	110 F	170 F	170 F
- Cartes postales ASVI (8 vues).....	170 F	0 F	0 F	0 F
- Inventaire des véhicules de l'ASVI.....	140 F	0 F	0 F	0 F

NOUVEAU !

- Pin's locomotives à vapeur 26.101 du PFT	250 F	30 F	30 F
- Fiches d'identité : fiches séparées 6046-6060 (2)	450 F	60 F	70 F
..... brochure 6046-6060.....	450 F	60 F	70 F
- Promenade Ferroviaire au pays de Ath, couverture souple	950 F	95 F	170 F
..... couverture cartonnée rigide.....	1200 F	95 F	170 F
- Petite Histoire de la gare de Namur de 1843 à 1935 (2)	450 F	45 F	120 F
..... fascicule I	950 F	200 F	400 F
..... fascicule II	550 F	100 F	200 F
..... fascicule III	650 F	120 F	300 F
..... fasc. I+II+III.....	1050 F	360 F	700 F
- Photos PFT thème n°3 : locomotive 6036.....	500 F	0 F	0 F

(2) prix = voir fiches, frais de port = par tranche de 15 fiches

NIEUWIGHEIDEN

- Locomotiefiches : losse fiches 6046 tot 6060	35 R(1) 40 R(1) 60 R(2) 70 R
..... brochure 6046-6060	400 R 450 R 60 R 70 R
- TSP Pin's 26.101	200 R 250 R 30 R 30 R
- TSP Foto's uit Op de Baan nr 12	40 R 50 R 0 R 0 R
- TSP thema-foto's nr 3 (lokomotief 6036)	400 R 500 R 0 R 0 R
- Petite Histoire de la Gare de Namur de 1843 à 1935 (in frans),	350 R 450 R 45 R 120 R
..... fascicule I	800 R 950 R 200 R 400 R
..... fascicule II	450 R 550 R 100 R 200 R
..... fascicule III	550 R 650 R 120 R 300 R
..... fasc. I+II+III.....	1500 R 1850 R 360 R 700 R
- La Gare de Ath à 100 ans (franse uitgave)	360 R 45 R 120 R
- Promenade Ferroviaire au Pays de Ath (franse uitgave, TSP-Ed)	850 R 95 R 170 R
..... paperback	1200 R 95 R 170 R
..... hardcover editie	1050 R 95 R 170 R

(1) prijs per fiche
(2) zendingkosten voor 15 fiches

Photos PFT thème n°3

Notre troisième thème est consacré à la seule locomotive 6036 qui aujourd'hui se trouve en Italie. La série comprend 10 photos. Prix de vente 400 fr (frais d'envoi inclus). En communication : Photos thème 3.

- 1/ 6036 à Boussu-Route (ligne 98) 6/ 6036 (Italienne) à Ronet
- 2/ 6036 à Papignies 7/ 6036 à Beauraing
- 3/ 6036 à Tertre 8/ 6036 à Houyet
- 4/ 6036 à Basècles (ligne 86) 9/ 6036 à Pondrôme
- 5/ 6036 à Péruwelz 10/ 6036 à Vonèche

NIEUW

TSP thema-foto's Nr 3

Onze deerde reeks foto's behandelt de locomotief 6036.
Meideling : Foto's Thema 3.

- 1/ 6036 Boussu-Route (lijn 98) 6/ 6036 Ronet
- 2/ 6036 Papignies 7/ 6036 Beauraing
- 3/ 6036 Tertre 8/ 6036 Houyet
- 4/ 6036 Basècles (lijn 86) 9/ 6036 Pondrôme
- 5/ 6036 Péruwelz 10/ 6036 Vonèche

HET STATION VAN ATH BESTAAT 100 JAAR

In het kader van het eeuwfeest van het stationsgebouw van Ath zijn er twee publicaties van de pers gerold (alleen in franse taal) :

- de eerste, uitgegeven door het TSP, heet "Promenade Ferroviaire au Pays d'Ath". Dit boek op A4 formaat en op mat papier van 90 gram gedrukt, omvat 268 bladzijden met 235 zwart-wit illustraties en ook met 31 installatieplannen en grafieken. Het beschrijft de geschiedenis en evolutie van de spoorweg te Ath en omgeving en spitst zich meer specifiek toe op de lijn 90 Jurbiise-Geraardsbergen, lijn 100 St.Ghislain-Ath en lijn 81 Biaton-Ath aan bod.

Er is ook een hoofdstuk dat lijn 87 tussen Bassilly en Lessines behandelt.

- de tweede is uitgegeven door de "Cercle d'histoire et d'Archéologie d'Ath" en is getiteld "La gare d'Ath a cent ans". Deze brochure op formaat 21x24 en in zwart-wit omvat 80 bladzijden op glanzend papier van 80 gram. Het beschrijft meer in detail de evolutie van de spoorweg in de stad Ath zelf. We bieden het U aan tegen de prijs van 360 fr. Verzendingkosten : zie TSP 5-107

NOUVEAU !

LA GARE D'ATH A CENT ANS

Dans le cadre du centenaire du bâtiment de la gare d'Ath, deux publications sont sorties de presse :

* la première, éditée par le PFT s'appelle "Promenade Ferroviaire au Pays d'Ath". Ce livre, au format A4, est présenté sur papier mat de 90 grammes et comporte 268 pages, avec 235 illustrations en noir et blanc et 31 plans d'installations et graphiques. Il retrace l'histoire et l'évolution du chemin de fer à Ath et dans la région, et s'attarde plus spécialement aux différentes lignes qui y convergent. Sont ainsi décrites les lignes 94, entre Hal et Leuze, 90 entre Jurbiise et Grammont, 100 entre St.Ghislain et Ath, 81 entre Biaton et Ath. Un chapitre traite de la ligne 87 Bassilly - Lessines.

Cet ouvrage est disponible au prix de 350 F en version avec couverture souple, et 4200 F pour une version avec couverture cartonnée.

Frais de port : voir PFT 3-107

* la deuxième est éditée par le Cercle d'histoire et d'Archéologie d'Ath et s'intitule "La gare d'Ath a cent ans". La brochure, au format 21 x 24 cm noir et blanc, comporte 80 pages réalisées sur papier satiné 80 grammes. Il retrace l'évolution du chemin de fer dans la Ville d'Ath même. Nous vous le proposons au prix de 360 F, port compris,

GARE DE NAMUR

Dans le cadre des journées "Portes Ouvertes" de la gare de Namur, notre Association diffuse plusieurs brochures avant trait à l'histoire de cette gare.

Après vous avoir proposé la "Petite Histoire de la Gare de Namur", toujours disponible au prix de 450 F (+ frais de port : Belgique 45 F, étranger 120 F), nous vous soumettons maintenant trois ouvrages qui complètent ainsi l'histoire de la station namuroise.

Le fascicule I, de 666 pages, traite de la période de 1835 à 1885; le fascicule II va de 1886 à 1910 et comporte 313 pages plus 35 diagrammes de locomotives à vapeur, tandis que le fascicule III reprend la période de 1911 à 1935 et compte 403 pages et 36 diagrammes de locos vapeur.

FICHES LOCOMOTIVES DIESEL 6046 à 6060

La quatrième série de fiches concernant les locomotives diesel de la série 60 est disponible. Elle comprend les fiches des 6046 à 6060.



INDUSTRY, MAN AND LANDSCAPE, INDUSTRIE, HOMME ET PAYSAGE.

Guido VANDERHULST ed.

THE INTERNATIONAL COMMITTEE FOR THE CONSERVATION
OF THE INDUSTRIAL HERITAGE-BELGIUM
september 1992

Cette publication constitue la suite logique du 7e Congrès International pour la Sauvegarde du Patrimoine Industriel, qui s'est tenu à Bruxelles du 3 au 8 septembre 1990. Elle peut être considérée comme un état de la question en archéologie industrielle. Les lignes de force de cette discipline, en plein développement et véritable enjeu interdisciplinaire, y sont décrites et illustrées par des analyses de fond et de nombreuses études de cas. Cet ouvrage s'avère un outil indispensable pour chaque spécialiste et toute personne intéressée par le patrimoine laissé par l'industrie et les hommes.

Ce livre, à la suite du Congrès, aborde les modifications du paysage par l'industrie et le travail de l'homme. Les auteurs sont professeurs d'universités, chercheurs ou hommes d'actions en faveur du patrimoine de l'histoire sociale et industrielle. Issus de vingt quatre pays, ils présentent des recherches très variées. Les articles de synthèse sont illustrés de 20 études de cas et suivis d'un état de la question de l'archéologie industrielle en Belgique. Un disque est incluse au livre, elle comprend 35 articles répartis en 162 pages. La publication a été réalisée avec la collaboration de la FONDATION ROI BAUDOJIN et le soutien de la LOTERIE NATIONALE.

«INDUSTRY, MAN AND LANDSCAPE ♦ INDUSTRIE, HOMME ET PAYSAGE» peut être obtenu au «T.I.C.C.I.H.-Belgium» asbl-zvw, rue Ransfort-straat, 27 B - 1080 Bruxelles-Belgique. Tél. 32.2.410.10.80 ♦ Fax 32.2.410.39.85. Au prix de 1.100 francs belges auquel il convient d'ajouter 150 francs belges de port pour la Belgique, et 300 francs belges de frais de port pour tout autre pays. Si l'on souhaite avoir un envoi aérien, les frais de port seront de 560 francs belges. A payer uniquement par virement sur le compte 068-2084834-40 du TICCIH-Belgium asbl-zvw. Pour commande en librairie, mentionner le numéro ISBN 2-9600037-0-5.

Publication en anglais et en français, avec résumés en néerlandais, anglais et allemand de chaque article. 246 pages. Format 21 x 29,7 cms. Papier couché mat 90 grammes. 98 illustrations dont 18 en couleurs. Couverture cartonnée chromolux 250 grs quadri. Imprimé par GUYOT - Bruxelles.

CLUB FERROVIAIRE DU CENTRE - section Bruxelles
Allée des Jonquilles 18 - 1457 Walhain-Perbais
Tel: 010/65.87.48

CLUB
FERROVIAIRE
DU CENTRE

Si vous désirez participer à la vie d'une équipe dynamique qui travaille sur un réseau HO 2 rails/continu et que vous êtes débutant ou amateur confirmé, vous pouvez nous rejoindre à notre local situé dans la gare de Schaarbeek. Les amateurs du HO 3 rails (système Märklin) peuvent disposer du réseau de notre membre J.P. Tramasure. Si vous êtes intéressé, vous pouvez obtenir le calendrier de nos réunions et tous renseignements complémentaires à l'adresse ci-dessus.

Nous vous attendons bien volontiers.

Wij hebben een HO-modelbaan in het station van Schaarbeek.
Verdere inlichtingen en kalender van onze vergaderingen op het
bovenvermelde adres.



Locomotive série 204, 40mm,
livrée verte SNCB ou livrée brune CFL

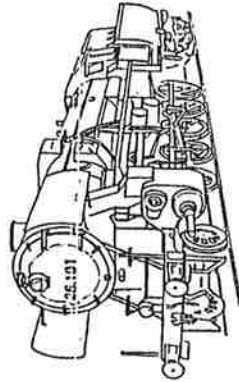

Locomotive vapeur type 26,
41mm, quatre couleurs

CONNAISSEZ-VOUS LES PIN'S FERROVIAIRES DU P.F.T. ?

Locomotive série 59, livrée étoilée,
41mm

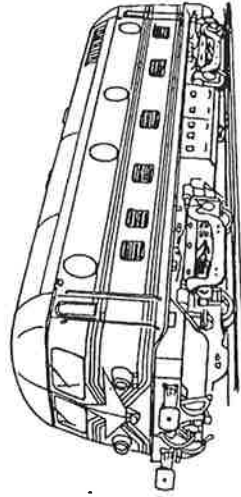

Autorail série 46, livrée rouge
et crème; 25mm, émail Grand feu

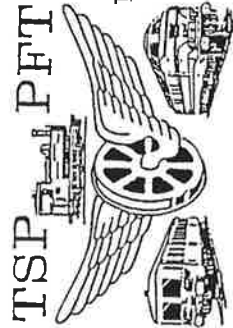
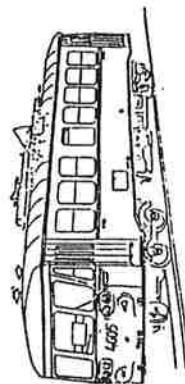

T. S. P.

TOERISTISCH SPOORPATRIMONIUM v.z.w.

P. F. T.

PATRIMOINE FERROVIAIRE
TOURISTIQUE a.s.b.l.

DE NOORD-ZUIDVERBINDING

1952 - 1992

Op 4 oktober 1992 was het 40 jaar geleden dat koning Boudewijn de Brusselse Noord-Zuidverbinding officieel in dienst stelde. Niettegenstaande het hier nog maar een voorlopige indienststelling van de koker 02 betrof werd deze datum als officiële indienststelling voor de Noord-Zuidverbinding genoteerd.

Reeds van in de beginperiode van de Belgische spoorwegen werden er plannen gemaakt om het station Groendreef met het eerste station van Brussel-Zuid, het Bogaardenstation te verbinden. De eerste verbinding werd echter in 1872 afgeschaft. Verschillende studies werden in de tweede helft van de 19^e eeuw gemaakt om een verbindingstraject aan te leggen tussen het in 1842 geopende Noordstation en het Zuidstation. Uiteindelijk werd het voorstel van ir. Bruneel weerhouden. De werkzaamheden werden op verschillende plaatsen vanaf 1900 aangevat. Ar. Horta kreeg in 1910 de opdracht om aan de Puttelei een Lentemaai Station te bouwen. Toen in 1914 de eerste wereldoorlog uitbrak werden de werkzaamheden stilgelegd. Het zou nog tot in 1935 duren voordat de Noord-Zuidverbinding definitief af te werken werd het Nationaal Bureau ter Voltooiing der Noord-Zuidverbinding (N.B.V.) opgericht. Door het uitbreken van de tweede wereldoorlog werd de aanse bouw vertraagd en kon men pas op vier oktober 1952 de Noord-Zuidverbindinga oedeelreik in dienst stellen. Het duurde nog tot in 1955 vooraleer de aanse installatie klaar kwam.

In de beginperiode werden de treinen, aequleert door een stoomlokomotief door de Noord-Zuidverbindinga getrokken of aeduwd door een elektrische lokomotief. Na de afschaffing van de stoomtraktie in 1966 kon men de Noord-Zuidverbindinga op volle capaciteit aebruiken.

In 1992 startten te Brussel-Zuid de voorbereidende werkzaamheden voor de bouw van de HST-terminal. Hiervoor werden de sporen 1 tot en met 6 en het stationsgebouw volledig afgebroken.

Dit alles werd in een 150 blz tellend boek zeer aedetailleerd beschreven. Naast verschillende situatietekeningen zoals o.a. het tracé van de tunnel, sporenplannen van het oude en nieuwe station Brussel-Noord en Brussel-Zuid werden er ook 120 fotos afeadrukt. Vele fotos zijn onuitaeeaven dokumenten van de oude stations Brussel-Zuid en Brussel-Noord. Ook werd een fotoarrafisch overzicht aeeeven van al de treinen die in deze 40 iaren door de Noord-Zuidverbindinga reden of riiden.

Dit uitvoerta werk over de belanankste maar kortste spoorlijn van het Bezlaische spoorweanet kan besteld worden bij JENKA (Beatrisstraat 71, B2860 SINT KATELJNE WAYER) door overschriivina van 650 Bfr/oor boek) + 100 Bfr/oor boek) (verzendingaskosten) oo rekenina nr 860-0067655-28 van JENKA

La Jonction Nord-Midi 1952 - 1992

Il y a 40 ans, le 04 octobre 1952, le roi Baudouin inaugurerait la Jonction Nord-Midi. Néanmoins, cela ne concernait qu'une mise en service partielle du pertuis 02. Malgré ce fait, cette date a été notée officiellement comme date d'ouverture de la Jonction.

Dès le début du chemin de fer, on avait étudié des plans pour une jonction ferroviaire entre la gare de l'Allée Verte et la première gare de Bruxelles-Midi, nommée alors: gare des Bogards. Cette première jonction a été mise hors service en 1872. Différentes études ont été faites au 19^e siècle pour relier la gare de Bruxelles-Nord, mise en service en 1842, et la gare de Bruxelles-Midi. On a finalement retenu le projet de l'ingénieur Bruneel. Les travaux ont débuté à différents endroits à partir de 1900. On avait demandé en 1910 à l'architecte Horta de construire une gare centrale à la Puttelei. Au moment du début de la première guerre mondiale, en 1914, les travaux ont été arrêtés. Les travaux n'ont enfin commencé définitivement qu'en 1935 lors de la création de l'Office National pour l'Achèvement de la Jonction (l'O.N.J.). La deuxième guerre mondiale a de nouveau arrêté les travaux. Ce n'est que le 4 octobre 1952 qu'on a pu mettre en service partiellement le pertuis 02. En 1955, toute l'installation était en service.

Dans les premières années, quand la vapeur régnait encore sur le réseau belge, les trains étaient alliés dans la Jonction par des locomotives électriques. Après la suppression de la traction vapeur, on a pu utiliser la Jonction dans toute sa capacité.

Les travaux préparatoires pour la construction du terminal I.G.V. ont débuté en 1992 à Bruxelles-Midi. Ces travaux consistent en la destruction du bâtiment des recettes ainsi que le démontage total des voies 1 à 6. Tous ces suites ont été décrits de façon très détaillée dans un livre de 150 pages. Différents plans détaillés notamment le plan détaillé du tracé de la Jonction, les plans de voies des anciennes gares de Bruxelles-Midi et de Bruxelles-Nord ont été repris dans ce livre. Plus de 120 photos et de Bruxelles-Nord ainsi que les anciennes gares de Bruxelles-Midi et de Bruxelles-Nord ainsi que la construction de la Jonction. Une rétrospective photographique des trains qui ont roulé et qui roulent toujours dans la Jonction est reprise dans plus de 60 photos.

Ce livre volumineux consacré à la ligne ferroviaire la plus courte mais la plus importante du réseau belge peut être commandé auprès de JENKA, Beatrisstraat 71, 2860 St-Katelijne Waver par virement de 650 Fb par livre + 100 Fb de frais d'envoi par livre (180 Fb pour l'étranger) au compte n°860-0067655-28 de Jenka.

Attention:

LA PARUTION DE LA VERSION FRANCAISE DU LIVRE "JONCTION NORD-MIDI" EST PREVUE POUR LA PERIODE FEVRIER/MARS 1993 !

- Référendum de la voiture "BISTRO" du Memling -
=====

Nous remercions tout d'abord tous nos lecteurs qui ont fait l'effort de nous répondre et souvent d'ajouter des commentaires pertinents qui ont retenu toute notre attention. Il ressort de vos commentaires que cette initiative a été bien appréciée, nous estimons néanmoins devoir faire quelques mises au point concernant les remarques que vous nous avez faites:

- **EN AUCUN CAS** FEBELRAIL ne peut commercialiser cette voiture, nos statuts nous l'interdisent formellement. Si toutefois ROCCO consent à la réaliser, elle serait distribuée dans le commerce de détail normal.
- Si cette voiture est réalisée, elle le sera dans les standards bien connus de la marque ROCCO, mêmes couleurs et échelle (1/87e) que les voitures "MEMLING" déjà produites par ROCCO, et exacte dans sa reproduction. FEBELRAIL ne pourra cependant pas être tenu pour responsable d'éventuelles erreurs ou omissions.
- Nous transmettrons tous vos commentaires à l'importateur belge de ROCCO qui a soutenu notre initiative.
- La "commission modélisme" de FEBELRAIL avait déjà envisagé les autres possibilités suite à cette voiture BISTRO, à savoir I 10 A et B, climatisée ou non, livrée C 1 (orange) et MEMLING, numérotations différentes. REMARQUES: toutes ces versions "pourraient" être réalisées, mais il faudra voir l'accueil réel qui sera fait à la voiture BISTRO. Nous vous rappelons les quantités exigées par ROCCO Autriche; **25.000 pièces!!** Même avec différentes livrées et numérotations, il n'est pas certain que le marché belge absorbe ces quantités. C'est pourquoi nous avons pensé à la solution du référendum. Pour mémoire l'on vend en Belgique +/- 2.000 pièces par modèle. A méditer....
- Sur toutes les réponses reçues, seul un très petit nombre n'était pas d'accord avec le prix indicatif de +/- BEF 2.000,-. Nous voudrions d'abord préciser que FEBELRAIL ne fera aucun bénéfice dans cette opération (voir ci-dessus). S'il est fait mention d'un prix plus élevé que la normale, c'est précisément à cause de la petite quantité de pièces fabriquées. Ce sont les critères fixés par ROCCO et non par FEBELRAIL. Notre but n'était pas de faire monter les enchères, contrairement à ce que certains ont affirmé, mais simplement de trouver une solution au problème des petites quantités de notre marché belge. Notre seul objectif était (et est toujours) le modélisme, pas le mercantilisme. A bon entendeur
- D'autres nous ont objecté qu'il aurait mieux valu commencer par une voiture I 10. A cela nous répondons que la voiture BISTRO était plus attrayante et l'on pouvait composer une rame plausible plus rapidement. Loin de nous l'idée d'être anti-modéliste. C'est aussi la première fois que nous pratiquons de la sorte, et au vu des commentaires, très peu de nos lecteurs (- de 10%) connaissent les modèles de voitures par leurs identifications SNCB (ex. I 10 B, I 6 A). Par contre la majorité parle de voiture MEMLING ou orange sans plus, or dans cette livrée il existe des I 4, I 6 et I 10, plus la voiture BISTRO faite sur un chaudron de I 10.
- A propos de temps, nous voulons signaler aux impatients qui demandent des délais très courts, qu'il faut quand même tenir compte des délais d'étude et de mise en œuvre, ainsi que du planning déjà établi chez ROCCO Autriche. Un délai de +/- 2 ans n'est pas impossible, si toutefois nous le répétons l'importateur belge consent à lancer ce modèle (ou un autre).
- Nous n'oublions pas non plus les autres propositions de lecteurs qui nous ont demandé la même procédure pour d'autres voitures du service intérieur telles que K1, K2, K3, M1 (en principe toujours prévue chez KLEIN MODELLBAHN), Dm (fourgon EUROFIMA) et DD (fourgon porte-autos), ainsi que beaucoup d'autres modèles qu'il est impossible d'énumérer ici.
REMARQUE: le fourgon Dm EUROFIMA est prévu par l'artisan belge SPRIM HOBBY au 1/87e tout laiton, cet artisan a déjà sorti le même fourgon au 1/100e, ce qui hypothéquera malheureusement sa sortie dans une grande marque.

Nous voudrions terminer par une petite recommandation à nos fidèles lecteurs: si vous avez prêté votre Agenda contenant le référendum à un ami, et que celui-ci n'y serait pas abonné, veuillez s.v.p. lui communiquer les remarques ci-dessus, afin de le tenir au courant de l'évolution de la chose. Nous vous en remercions.



Le comité directeur

ENQUETE OVER HET "BISTRO" - RIJTUIG VAN DE MEMLING



Wij danken alle lezers die deelgenomen hebben aan de enquête i.v.m. het "Bistro"-rijtuig en die ons hun opmerkingen en suggesties toezonden. Het is duidelijk, dat het initiatief door velen onder u geapprecieerd werd. Wij wensen bij deze gelegenheid te reageren op enkele van uw bemerkingen.

- IN GEEN GEVAL zal Febelrail het "Bistro"-rijtuig zelf commercialiseren. De statuten van de federatie laten dit trouwens niet toe. Wanneer de firma ROCO beslist, het rijtuig te fabriceren, zal het op de normale manier, via de detailhandel, verkocht worden.

- Indien het rijtuig gefabriceerd wordt, op schaal 1/87 en in dezelfde kleuren als de reeds beschikbare - en uitstekende - "Memling"-rijtuigen van ROCO, kan Febelrail niet verantwoordelijk gesteld worden voor eventuele vergissingen of fouten.

- Wij zullen al uw opmerkingen en suggesties overmaken aan de importeur van ROCO, die ons initiatief steunt.

- De "Modelbouwcommissie" van Febelrail had reeds "een vervolg" voorzien op het "Bistro"-rijtuig..., nl. de rijtuigen I 10 A en B, met of zonder klimaatregeling, in de schildering C 1 (oranje) of "Memling", en met verschillende nummeringen. OPMERKING: al deze versies zouden eventueel kunnen gefabriceerd worden, maar dit zal afhangen van de verkoop van het "Bistro"-rijtuig. Wij herinneren eraan, dat de ROCO Oostenrijk rekening normaal houdt met een verkoop van 25.000 exemplaren ! Het is bijna onmogelijk, dat op de Belgische markt zoveel exemplaren zullen kunnen verkocht worden, zelfs niet voor alle schilderingen en versies samen beschouwd. Om een schatting te kunnen maken van het aantal exemplaren hebben wij trouwens de enquête georganiseerd. In België worden per model ongeveer 2.000 exemplaren verkocht...

- Een zeer klein aantal enquêtedeelnemers gaat niet akkoord met de opgegeven prijs van ongeveer 2.000,- fr. per exemplaar. Wij zouden willen bevestigen dat Febelrail geen enkel financieel voordeel zal halen uit de eventuele fabricatie van het nieuwe model. Indien u ook vindt dat de vooropgestelde prijs erg hoog is, bedenk dan dat dit voornamelijk het gevolg is van de te verwachten kleine oplage! Het gaat hier om de criteria van ROCO, niet deze van Febelrail. Onze bedoeling was niet, de prijs van het rijtuig de hoogte in te drijven (in tegenstelling met hetgeen sommigen beweerd hebben), maar wel van alvast rekening te houden met het relatief klein aantal exemplaren dat op de Belgische markt zal kunnen verkocht worden.

- Andere enquêtedeelnemers merkten op, dat het misschien beter zou geweest zijn, de fabricatie van een rijtuig I 10 voor te stellen. Wij antwoorden hierop, dat het "Bistro"-rijtuig aantrekkelijker is, en dat men dank zij de beschikbaarheid van dit rijtuig een volledig "Memling"-treinstel kan samenstellen. Wij hebben helemaal niet de bedoeling, iets voor te stellen dat indruist tegen de interesse van de modelbouwers. Overigens blijken zeer weinig enquêtedeelnemers (minder dan 10 %) de verschillende types van rijtuigen te kennen (bijv. I 10 B, I 6 A) en vermelden sommigen eenvoudigweg "Memling" of "oranje" zonder meer; in de oranje schildering bestaan er bijv. rijtuigen I 4, I 6 en I 10, terwijl het "Bistro"-rijtuig gebaseerd is op het type I 10.

- Sommige enquêtedeelnemers vragen zich af, of het rijtuig snel zou beschikbaar komen. Men moet er toch mee rekening houden, dat het rijtuig nog moet ontworpen worden en dat er daartoe tijd moet voorzien worden binnen de planning van de firma ROCO. Een wachttijd van ongeveer 2 jaar lijkt ons niet onmogelijk, op voorwaarde dat de Belgische importeur beslist, het model (of eventueel een ander rijtuig) te laten fabriceren.

- Sommige lezers wensen dat de Belgische rijtuigen type K 1, K 2, K 3, en M 1 zouden gefabriceerd worden (in principe zijn deze voorzien bij de firma KLEIN Modellbahn), alsook het type Dms (bagagerijtuig Eurofima) en het type DD (autotransportwagen), en verschillende andere types van voertuigen. Opmerking: het Eurofima-bagagerijtuig zou gebouwd worden door de Belgische firma SPRIM HOBBY (op schaal 1/87 in messing) en deze firma heeft reeds hetzelfde rijtuig gebouwd op 1/100ste, zodat het weinig waarschijnlijk is dat een "groot merk" dit type rijtuig ooit zal fabriceren.

Wij zouden willen eindigen met een verzoek aan onze trouwe lezers: indien u een collega's-modelbouwers kent, die deelgenomen hebben aan de "Bistro"-enquête, maar die geen lezers zijn van de Agenda, zou u dan zo vriendelijk willen zijn hen bovenstaande gegevens mee te delen, zodat zij ook op de hoogte blijven van de evolutie van het "dossier" ? Dank bij voorbaat !

FEBELRAIL

AGENDA

Nr. 52
N°

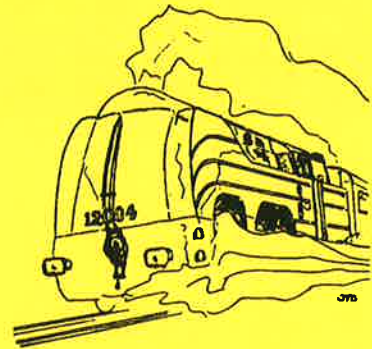
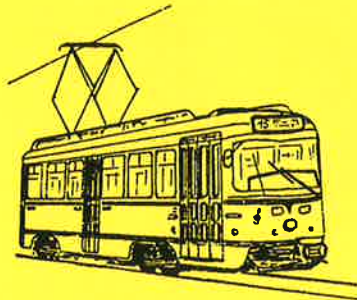

FEBELRAIL AGENDA

Driemaandelijks tijdschrift
Nr. 52 - 2de trimester 1993

FEBELRAIL AGENDA

Périodique trimestriel
N° 52 - 2ème trimestre 1993

● **Verantwoordelijke uitgever:**

J. Van Olmen
Holle Eikaard 45, 2550 Kontich

● **Editeur responsable:**

J. Van Olmen
Holle Eikaard 45, 2550 Kontich

● **Inhoud:**

Kalender der activiteiten van de verenigingen
aangesloten bij FEBELRAIL

Nieuws omtrent publicaties

Diverse mededelingen van allerlei clubs en
organisaties van spoorwegbelangstellenden

● **Contenu:**

Calendrier des activités des associations
membres de FEBELRAIL

Informations concernant de nouvelles publications

Communications diverses de plusieurs clubs
et organisations d'amis du rail

- FEBELRAIL *is niet verantwoordelijk* voor vergissingen die eventueel in de inhoud van deze agenda zouden geslopen zijn. Voor alle inlichtingen omtrent de vermelde activiteiten wordt verwezen naar de betrokken clubs en organisaties !

- FEBELRAIL *ne peut pas être tenu responsable* des erreurs qui se seraient éventuellement glissées dans cet agenda. Pour tous renseignements concernant les activités mentionnées, nous renvoyons aux différentes associations et organisations concernées !

● **Abonnement:**

250,- BF per jaar
(buitenland: 350,- BF)
Bankrek: 068-0918460-91
Postrek: 000-1482295-38

● **Abonnement:**

250,- FB par an
(étranger: 350,- FB)
Compte bancaire: 068-0918460-91
C.C.P.: 000-1482295-38

FEBELRAIL v.z.w.
Fédération van Belgische Verenigingen van
Spoorwegbelangstellenden

FEBELRAIL A.S.B.L.
Fédération des Associations belges
d'Amis du Rail

● **Secretariaat:**

Allée des Jonquilles 18
1457 Walhain-Perbais

● **Secrétariat:**

Allée des Jonquilles 18
1457 Walhain-Perbais

- **Oplage:** 1350 exemplaren

- **Tirage:** 1350 exemplaires

ALAF (Association Liégeoise des Amateurs de Chemins de Fer)
Richards ORBAN, Rue Doumier 47
4430 Ans
041/46.48.51

ARBAC/KBVVS (Association Royale belge des Amis des Chemins de Fer - Koninklijke Belgische Vereniging der Vrienden van het Spoor)
Gare Centrale - 1000 Bruxelles
Centraal Station - 1000 Brussel
015/41.90.19

ASV1 (Association pour la Sauvegarde du Vicinal)
Avenue de Tervueren 138B
1150 Bruxelles
071/51.66.03

CFC (Club Ferroviaire du Centre)
sect. Centre:
Gare Musée de Haine-St-Pierre
Rue de la Station
7100 Haine-St-Pierre
sect. Bruxelles: Michel BROIGNIEZ
Allée des Jonquilles 18
1457 Walhain-Perbais
010/65.87.48

ARH (Amis du Rail Halanzy)
Olivier MOTTEI
Rue Champêtre 41
6792 Halanzy
063/67.52.57

DE PIJL (Miniatuurspoorwegclub Mecheleen "De Pijl")
Wilfried BUYLE, Wandelingsstraat 51
2570 Duffel
015/31.09.46

LOCOMOTION
Joseph VAN OLMEN, Holle Eikaard 45
2550 Kontich
03/457.53.71 - 03/455.08.75

RMM (Rail Miniature Mosan)
Daniel BRAIBANT, Rue de la Gare 98
5544 Agimont
082/64.54.33

AMUTRA (Association pour le Musée du Tramway - Vereniging voor het Tram-museum)
R. DIEUDONNE, Av. des Buissonnets 42
1020 Bruxelles
02/268.05.40 - 03/239.07.78

AMFSL (Association des Modélistes Ferroviaires du Sud-Luxembourg)
Avenue Nothomb 67
6700 Arlon
063/22.12.77

BVS (Belgische Vrienden van de Stoomlocomotief)
Luc BLOMMAERTS, Ten Berg 101
9300 Aalst
053/70.38.37

CFS (Chemin de Fer de Sprimont)
Pierre DYKMANS, Rue des Fosses 11
4140 Sprimont
041/82.20.29

SCM (Stoomcentrum Maldegem)
Postbus 29 - 9990 Maldegem
050/36.11.52 - 059/80.14.43

GTf (Groupeement belge pour la Promotion et l'Exploitation Touristique du Transport Ferroviaire)
Boîte Postale 191 - 4000 Liège 1

MTUB/MSVB (Musée du Transport Urbain Bruxellois - Museum voor het Stedelijk Vervoer te Brussel)
Marc GRIETEN, Av. des Meuniers 64
1160 Bruxelles
02/660.65.32

TDM (Tram 2000)
Thierry HAMAL, Rue Abbé J. Heymans 15
1200 Bruxelles
02/779.14.42

MVB (Modelspoorvrienden Brugge)
Yvan AERS, Patrijzenweg 22
8200 Sint-Andries

CFO (Club Ferroviaire d'Ottignies)
Francis VANDERLIN, Dreuumont 108
1495 Marbais
071/87.99.38

VeBOV (Vereniging voor Belangstellers in het Openbaar Vervoer)
Secretariaat: Kroonstraat 8
3920 Lommel
089/354.560 - 011/54.15.04 -
03/271.07.27

AFCC (Association Ferroviaire des Cheminots de Charleroi)
Boîte Postale 1596
6000 Charleroi 1
072/36.40.10 (ext 2654)

CFMS (Club Ferroviaire de Mons et sa région)
J.M. LARMUSIAUX
Rue H. Delanois 136
7000 Mons
065/64.12.06 - 065/37.77.08

RCSATIB/KKSIVB (Royal Cercle Sportif et d'Agrément de la STIB - Koninklijke Kring voor Sport en Vermaak van de MIVB)
G. LAHAYE, Léon Boereboomlaan 85
1930 Zaventem

ATAM (Antwerps Tram- en Autobusmuseum)
Fruihoflaan 74 Bus 6
2600 Berchem
03/239.07.78 (na - après 19h00)



FEBELRAIL - LISTE DES ASSOCIATIONS MEMBRES (1993)
LIJST VAN DE AANGESLOTEN VERENIGINGEN (1993)

Adresses waar inlichtingen kunnen bekomen worden over de initiatieven van de betrokken clubs.

Adresses où l'on peut se renseigner concernant les initiatives des clubs respectifs.

PFT/TSP (Patrimoine Ferroviaire Touristique - Toeristisch Spoorpatrimonium)
Pierre HERBIET, Av. des Eglantines 15
1150 Bruxelles
015/31.57.47

MOBOV (Modelbouw Openbaar Vervoer)
Frank BOURGUIGNON
Clementinastraat 60 - 2018 Antwerpen
03/237.27.64

RRR (Rail Rebecq Rognon)
Guy IYIECA, Rue des Prés 6
7090 Steenkerque
067/67.02.46 - 067/63.69.95
02/355.41.13

LSV (Limburgse Stoom Vereniging)
Julien CASIER, Gravierstraat 109
3700 Tongeren
012/23.22.24

Vennbahn V.o.E.
Bahnhof Raeren
Bahnhofstrasse 70
4730 Raeren

Buurtspoorwegmuseum Schepdaal
Ninoofsesteenweg 184
1703 Schepdaal
02/569.16.14



MUSEUM VAN DE BELGISCHE SPOORWEGEN
MUSEE DES CHEMINS DE FER BELGES

NIEUWIGHEDEN - NOUVEAUTES :

23/03/1993

Pin's : * SNCB/NMBS Type 201 (ex 59), PFT - TSP, 1993:..... 250,-

Stoomlocomotieven - Locomotives à Vapeur :

* De lokomotieven van de Belgische Staat en de NMBS Boek 2, Deel 1 & 2:
Stoomlokomotieven 1931 - 1967, F.Maes en H.de Bot, 1992:..... 200,-

Cassette-Video-Kassette :

* De Spoorweg, twee eeuwen geschiedenis, Provideo, 1993:..... 1495,-
* Le Rail, deux siècles d'histoire, Provideo, 1993:..... 1495,-

MUSEUM VAN DE BELGISCHE SPOORWEGEN

Station Brussel-Noord
Vooruitgangstraat n°76,
1210 BRUSSEL.

Tel.: 02/224.62.79

Het Museum is toegankelijk voor het publiek het ganse jaar door, van maandag tot vrijdag, en op elke eerste zaterdag van de maand, telkens van 9u00 tot 16u30;
Het Museum is gesloten op de overige zaterdagdagen, zondagen en feestdagen.
Tijdens de week is slechts de benedenzaal te bezichtigen.

MUSEE DES CHEMINS DE FER BELGES

Gare de Bruxelles-Nord
rue du Progrès n°76,
1210 BRUXELLES

Tel.: 02/224.62.79

Le Musée est accessible au public pendant toute l'année, du lundi au vendredi, ainsi que le premier samedi de chaque mois, de 9h00 à 16h30;
Le Musée est fermé les autres samedis, les dimanches et jours fériés.
La salle de l'étage n'est pas accessible en semaine.
Le premier samedi du mois les deux salles sont ouvertes.

COMMUNICATION DE LA SNCB

Info: Tél. 02/525.20.36 (heures de bureau)



150ème ANNIVERSAIRE DE L'ARRIVEE DU TRAIN AU PAYS NOIR - JOURNEES PORTES OUVERTES A CHARLEROI, CHATELET ET MONCEAU FORMATION, DU 15 AU 18 MAI 1993

- Voyages gratuits de trains formés avec du matériel ancien, dont la locomotive à vapeur 29.013 + autorails PFT + train à vapeur CFV3V.
- Développement moderne du chemin de fer: présence à Charleroi-Sud d'une rame TGV-Atlantique les 15 et 16 mai.
- Expositions et animations diverses à Charleroi-Sud, Monceau Formation et Châtelet.

MEDEDELING VAN DE NMBS

Info: . tel. 02/525.20.36 (tijdens kantooruren)

150 JAAR SPOORWEGEN IN HET "PAYS NOIR" - OPENDEURDAGEN TE CHARLEROI, CHATELET EN MONCEAU VORMING, VAN 15 TOT 18 MEI 1993

- Gratis treintritten met historisch materieel: stoomlocomotief 29.013 + motorwagens TSP + stoomtrein CFV3V.
- De moderne spoorweg: aanwezigheid van een treinset TGV-Atlantique te Charleroi-Sud op 15 en 16 mei.
- Tentoonstellingen en animatie te Charleroi Sud, Monceau Vorming en Châtelet.

POULSEUR

**29, 30 & 31
mai 1993**



**Fête du train
n o u v e a u**

A l'occasion de la mise en service de la traction électrique de la ligne de l'Ourthe, le Club de Modélisme ferroviaire AS.MO.CO. organise à POULSEUR en collaboration avec la S.N.C.B. une fête du TRAIN NOUVEAU.

- o Expo S.N.C.B. et concours de dessins d'enfants au Cercle St. Paul.
- o Expo de modélisme en la salle de l'UNION MOSANE avec notamment un grand réseau modulaire international et présence des clubs d'EUROTRACK (6 pays).
- o Concert par le Big-Band de la S.N.C.B.
- o Bourse d'échange-présence d'importateurs.
- o Librairie spécialisée, Pin's, Restauration.
- o Petit train à vapeur vive sur circuit de 500m.
- o Accès avec le billet S.N.C.B. "Evènement" à prix réduit donnant droit à une réduction du droit d'entrée expo.
- o Libre parcours sur la ligne de l'Ourthe les 3 jours.

Renseignements et réservation Bourse :
Tél 04.69.24.74 ou 82.10.20 le soir.



ANTWERPS TRAM- EN AUTOBUSMUSEUM

- Vereniging zonder winstloogmerk -
Bijlagen B.S. van 16 mei 1991 - Akte nummer 7246/91
Zetel: Fruithoflaan 74 bus 6, B-2600 Berchem, Tel: 03/239.07.78

120 JAAR TRAM IN ANTWERPEN

1873 - 1993

Op zondag 25 mei 1873 werd de eerste paardetramdienst tussen Antwerpen, Meirbrug en Berchem, Sint-Willibrorduskerk plechtig in gebruik genomen. Deze 120ste verjaardag valt tevens samen met het culturele jaar "Antwerpen '93 - Culturele Hoofdstad van Europa".

Een herdenkingsprogramma zal zich afspeelen op twee plaatsen :

- * in het Antwerps Tram- en Autobusmuseum - Recreatiedomein Fort V - Fort V-straat te Edegem;
- * op de tramlijnen 7 (Mortsel - Sint-Pietersvliet) en 15 (Mortsel - Linkeroever)

De V.Z.W. Antwerps Tram- en Autobusmuseum wenst deze verjaardag niet onopgemerkt te laten voorbijgaan en heeft samen met de Vlaamse Vervoermaatschappij - De Lijn een feestelijk programma opgesteld om dit feit in de belangstelling te plaatsen.

PROGRAMMA

ZATERDAG 22 MEI 1993

1. ANTWERPS TRAM- EN AUTOBUSMUSEUM uitzonderlijk toegankelijk van 10u tot 18u00.
 - * thema-expo : "120 jaar tram in een wijzigend Antwerps stadsbeeld - 1873-1993".
 - * op het voorplein voor het museum : expo van modern busmaterieel van de Vlaamse Vervoermaatschappij - De Lijn.

2. Tramlijn 7 (Mortsel - St. Pietersvliet).

- * van aanvang tot einde dienst worden alle ritten verzekerd met geschilderde thema-trams;
- * vanaf 13u00 tot 18u00
 - inzet van gerestaureerde oldtimer-tram 181 over het ganse traject van de lijn
 - inzet van PCC 2000 over het ganse traject van de lijn

Tramlijn 15 (Mortsel - Linkeroever)

- * van aanvang tot einde dienst worden alle ritten verzekerd met omgebouwde en gemoderniseerde PCC's, waaronder ook gekoppelde rijtuigen en allemaal in de kleuren van De Lijn

3. Pendeldienst met oldtimer bussen

- * vanaf 13u00 tot 18u30 wordt met twee oldtimerbussen, te weten :
 - * AB 1521.35 van de firma De Guinen
 - Volvo - B58-60 - Bouwjaar 1974
 - Carrosserie Van Hool
 - * AB 9652-08 van de firma StACA
 - Volvo B 57 - Bouwjaar 1976
 - Carrosserie Van Hool

een pendeldienst georganiseerd tussen Berchem, Kerk en het Antwerps Tram- en Autobusmuseum (ingang kant Parklaan) met de volgende reisweg : Binnensingel (vertrek halte buslijnen 295/297) recht tegenover St. Willibrorduskerk, vervolgens Mechelsesteenweg - Elisabethlaan - Prins Boudewijnlaan - Kerkplein - Parklaan (halte Fort V-museum) - Vestinglaan - Fort V-laan - H. Hermanslei - Grote Steenweg (tot Harmonie) - Kon. Elisabethlei - Generaal Lemanstraat - Binnensingel tot halte buslijnen 295/297.

1ste vertrek halte 295/297 : 13u00, vervolgens om de 30 minuten tot 17u00. Laatste vertrek halte Parklaan (Fort V) : 18u30.

De normale tarieven van De Lijn zijn van toepassing, ook op de buspendel tussen Berchem, Kerk en het Antwerps Tram- en Autobusmuseum.

De gerestaureerde oldtimer-tram 181 pendelt met gesloten deuren en is niet toegankelijk voor het publiek.

ZONDAG 23 MEI 1993

1. ANTWERPS TRAM- EN AUTOBUSMUSEUM

Normale openingsuren : 14u00 tot 18u00.

- * thema-expo : "120 jaar tram in een wijzigend Antwerps stadsbeeld - 1973-1993"
- * op het voorplein voor het museum : expo van modern busmaterieel van de Vlaamse Vervoermaatschappij - De Lijn

ANVERS '93, CAPITALE CULTURELLE DE L'EUROPE

120 ANS DE TRAMWAYS A ANVERS

1873 - 1993

Le dimanche 25 mai 1873, le premier tramway hippomobile était solennellement mis en service entre "Antwerpen, Meirbrug" et "Sint Willibrorduskerk". Cet anniversaire coïncide avec la célébration de "ANVERS '93, capitale culturelle de l'Europe".

Un programme commémoratif se déroulera en deux endroits :

- * à 1 "ANTWERPS TRAM- EN AUTOBUSMUSEUM", Fort V, Fort V-straat à Edegem;
- * sur les lignes de tramways :
 - 7 : Mortsel - Sint-Pietersvliet,
 - 15 : Mortsel - Linkeroever .

L'ASBL - ANTWERPS TRAM EN AUTOBUSMUSEUM souhaite ne pas laisser passer inaperçue cette journée et en collaboration avec la "Vlaamse Vervoermaatschappij - De Lijn" a établi un programme plein d'intérêt visant à commémorer 120 ans de tramways à Anvers.

PROGRAMME

SAMEDI 22 MAI 1993

- 1) ANTWERPS TRAM- EN AUTOBUSMUSEUM :
Le musée est exceptionnellement accessible de 10 à 18 heures
* exposition thématique : "Evolution de 120 ans de tramways dans la ville d'Anvers".
* esplanade du musée : exposition des autobus modernes de la Vlaamse Vervoermaatschappij - De Lijn.
- 2) LIGNE DE TRAMWAY "7 : MORTSEL - SINT-PIETERSVLIET"
* de début à fin de service : exploitation de la ligne au moyen de motrices à publicité intégrale,
* de 13h00 à 18h00, circulation de la motrice "Old Timer" n° 181 sur l'entièreté de la ligne. Cette motrice circulera portes fermées et est inaccessible au public.
* mise en ligne de la motrice n° 2000.
- 3) LIGNE DE TRAMWAY "15 : MORTSEL - LINKEROEVER"
* de début à fin de service : exploitation de la ligne au moyen de voitures PCC transformées et modernisées, repeintes aux couleurs de "De Lijn", circulant en unités-multiples.

4) SERVICE D'AUTOBUS NAVETTES EXPLOITEES PAR "OLD TIMERS"
* de 13h00 à 18h00 circulation des deux "Old Timers"
* AB1521.35 de la firme "De Duinen"

Volvo - B58-60 - Année de construction 1974
Carrosserie Van Hool

* AB9652.08 de la firme "StACA"

Volvo B57 - Année de construction 1976
Carrosserie Van Hool

suivant l'itinéraire ci-après :

Berchem, Kerk - Antwerps Tram- en Autobusmuseum (entrée Parklaan)
via Départ Binnensingel (arrêt des lignes bus 295/297)
(face à Sint-Willibrorduskerk)

Mechelsesteenweg,

Elisabethlaan,

Prins Boudewijnlaan,

Kerkplein,

Parklaan (halte Fort V - Museum)

Vestinglaan,

Fort V-laan,

H.Hermanslei,

Grote Steenweg (tot Harmonie),

Kon.Elisabethlaan,

Generaal Lemanstraat,

Binnensingel (arrêt des lignes bus 295/297).

Les tarifs "De Lijn" en vigueur sont d'application pour les tramways et les autobus y compris les bus "Old Timers".

DIMANCHE 23 MAI 1993

1) ANTWERPS TRAM- EN AUTOBUSMUSEUM :

Le musée est accessible aux heures normales d'ouverture : de 14h00 à 18h00.

* exposition thématique : "Evolution de 120 ans de tramways dans la ville d'Anvers".

* esplanade du musée : exposition des autobus modernes de la Vlaamse Vervoermaatschappij - De Lijn.

Bezoek het Antwerps Tram- en Autobusmuseum in het recreatiedomein Fort V te 2650 Edegem. Open van pasen tot einde oktober, elke zaterdag, zondag en wettelijke feestdag van 14u tot 18u.



ANTWERPS TRAM- EN AUTOBUSMUSEUM

- Vereniging zonder winstoogmerk -

Bijlagen B.S. van 16 mei 1991 - Akte nummer 7246/91

Ziel: Friethoofaan 74 bus 6, 8-2600 Berchem, Tel: 03239.0778

Rijdagen '93



Ook in 1993 rijdt de VENNBAHN opnieuw regelmatig op alle zondagen evenals op alle feestdagen (Belgische en Duitse). Bovendien rijdt deze toeristische trein gedurende »stoom« weekelnden eveneens zaterdags.

1993	mai	juni	juli	augustus	september	oktober
Maandag	3 10 17 24 31	7 14 21 28	5 12 19 26	2 9 16 23 30	6 13 20 27	4 11 18 25
Dinsdag	4 11 18 25	1 8 15 22 29	6 13 20 27	3 10 17 24 31	7 14 21 28	5 12 19 26
Woensdag	5 12 19 26	2 9 16 23 30	7 14 21 28	4 11 18 25	1 8 15 22 29	6 13 20 27
Donnerdag	6 13 20 27	3 10 17 24	1 8 15 22 29	5 12 19 26	2 9 16 23 30	7 14 21 28
Vrijdag	7 14 21 28	4 11 18 25	2 9 16 23 30	6 13 20 27	3 10 17 24	1 8 15 22 29
Zaterdag	8 15 22 29	5 12 19 26	3 10 17 24 31	7 14 21 28	4 11 18 25	2 9 16 23 30
Zonndag	9 16 23 30	6 13 20 27	4 11 18 25	1 8 15 22 29	5 12 19 26	3 10 17 24 31

rijdagen met stoomtractie

rijdagen met dieseltractie

De »VENNBahn« behoudt zich het recht voor, de manier van tractie eventueel te wijzigen.

Alle treinen zijn van een buffet-rijtuig voorzien!

Wij raden onze reizigers aan, hun plaatsen bij voorbaat te reserveren.

Fietsen mogen gratis meegevoerd worden, reservering gewenst.

Heeft u er al aan gedacht, voor een speciale gelegenheid een trein te huren? Dit is zonder meer mogelijk.

Informaties verkrijgt u schriftelijk onder het kenmerk »Sonderfahrten«.

Rijtijden:

Station	heen-rit	terugrit	
		vanaf 1.5. tot 25.9.	vanaf 26.9. tot 31.10.
Eupen	10:00	19:15	18:15
Raeren	10:25	19:00	18:00
Roetgen	10:42	18:35	17:35
Lammersdorf	11:05	18:14	17:14
Konzen	11:14	18:04	17:04
Monschau	11:25	17:51	16:51
Kalterherberg	11:40	17:34	16:34
Sourbrodt	11:55	17:20	16:20
Weywertz	12:25	17:03	16:03
Bütgenbach	12:36	16:40	15:40
Büllingen	12:44	16:30	15:30

Alle reizigers kunnen uiteraard de trein op elke halte verlaten of instappen.

De aansluiting aan het IC-net van de NMBS wordt vanaf het station Eupen verzekerd.

Informatie

Voor inlichtingen, plaatsreservering, aanmeldingen van fietsen evenals groepsreizen en speciale treinen gelieve zich te wenden tot:

Adres:

VENNBahn V.o.E.
Bahnhof Raeren
Bahnhofstraße 70
B-4730 RAEREN

Tel.: 00-32-87/85 24 87

Fax.: 00-32-87/85 16 18

Het station is vanaf 1 april 1993 geopend.

maandag-vrijdag 10.00-12.00
zaterdag 10.00-12.00
exploitatie-dagen 9.00-12.00



De herexploitatie van de VENNBAHN is een initiatief van de Duitstalige Gemeenschap van België en wordt actief gesteund door de leden van de v.z.w. VENNBAHN

De Europese Gemeenschap heeft dit project gesubsidieerd in het kader van het regionaal ontwikkelingsfonds.

Jours de circulation '93



En 1993, la »VENNBahn« circulera de nouveau régulièrement tous les dimanches et jours fériés (belges et allemands). En sus, elle circulera également le samedi lors des week-ends à traction vapeur.

1993	mai	juin	juillet	août	septembre	octobre
Lu	3 10 17 24 31	7 14 21 28	5 12 19 26	2 9 16 23 30	6 13 20 27	4 11 18 25
Ma	4 11 18 25	1 8 15 22 29	6 13 20 27	3 10 17 24 31	7 14 21 28	5 12 19 26
Me	5 12 19 26	2 9 16 23 30	7 14 21 28	4 11 18 25	1 8 15 22 29	6 13 20 27
Je	6 13 20 27	3 10 17 24	1 8 15 22 29	5 12 19 26	2 9 16 23 30	7 14 21 28
Ve	7 14 21 28	4 11 18 25	2 9 16 23 30	6 13 20 27	3 10 17 24	1 8 15 22 29
Sa	8 15 22 29	5 12 19 26	3 10 17 24 31	7 14 21 28	4 11 18 25	2 9 16 23 30
Di	9 16 23 30	6 13 20 27	4 11 18 25	1 8 15 22 29	5 12 19 26	3 10 17 24 31

Jours de circulation à traction vapeur

Jours de circulation à traction diesel

La »VENNBahn« se réserve le droit de changer le mode de traction en cas de nécessité.

Tous les trains sont munis d'une voiture-buffet.

Nous recommandons aux voyageurs de réserver leurs places à l'avance.

Des vélos peuvent être emmenés gratuitement, cependant sous réserve d'inscription préalable.

Avez-vous déjà imaginé de louer un train à l'occasion d'un événement particulier? Ceci est parfaitement réalisable.

Pour toutes informations concernant ces voyages spéciaux, prière de s'adresser aux organisateurs en mentionnant »train spécial«.

Horaire:

Gare	aller	retour	
		du 01.05. au 25.09.	du 26.09. au 31.10.
Eupen	10:00	19:15	18:15
Raeren	10:25	19:00	18:00
Roetgen	10:42	18:35	17:35
Lammersdorf	11:05	18:14	17:14
Konzen	11:14	18:04	17:04
Monschau	11:25	17:51	16:51
Kalterherberg	11:40	17:34	16:34
Sourbrodt	11:55	17:20	16:20
Weywertz	12:25	17:03	16:03
Bütgenbach	12:36	16:40	15:40
Büllingen	12:44	16:30	15:30

Les voyageurs ont la possibilité de monter ou de descendre du train dans toutes les gares précitées. La correspondance avec le réseau IC de la SNCB est assurée à partir de la gare d'Eupen.

Informations:

Pour renseignements, réservations, inscriptions de vélos ainsi que voyages en groupe et trains spéciaux, prière de s'adresser à:

Adresse:

VENNBahn V.o.E.
Bahnhof Raeren
Bahnhofstraße 70
B-4730 RAEREN

Tel.: 00-32/87/85 24 87

Fax.: 00-32/87/85 16 18

La gare est ouverte à partir du 1 avril 1993.

lundi-vendredi 10.00-12.00
samedi 10.00-12.00
jours de service 9.00-12.00



La remise en circulation de la VENNBAHN relève d'une initiative de l'Exécutif de la Communauté Germanophone de Belgique. Elle a notamment été rendue possible grâce au dévouement inconditionnel des membres de l'ASBL VENNBAHN. La Communauté Européenne a soutenu ce projet dans le cadre du Fonds Européen de Développement Régional (FEDER).



**Museumspoorlijn 58
EEKLO-MALDEGEM**

Dienstregeling 1993

van 2 mei tot 30 juni

Station	A/ V	TT	TT	S	S
Eeklo	V		13.45		16.40
Maldegem	A		14.25		17.10
Maldegem	V	12.30		15.30	
Eeklo	A	13.10		16.10	

van 1 juli tot 26 september

Station	A/ V	S	S	TT	TT	S	S
Eeklo	V		13.45		14.45		16.40
Maldegem	A		14.25		15.20		17.10
Maldegem	V	12.30		13.40		15.30	
Eeklo	A	13.10		14.10		16.10	

TT = motorwagen of dieseltrein
S = Stoomtrein

De dienstregeling is geldig op zon- en feestdagen van de aangegeven periodes.

De dienstregeling is louter indicatief. De VZW Stoomcentrum Maldegem behoudt zich het recht voor de diensten te wijzigen of te schrappen, of de traktie te veranderen. De vereniging is geen vervoersmaatschappij zodat geen enkele verbinding met de NMBS-diensten in het station Eeklo kan gegarandeerd worden. Tussen Eeklo (station) en Maldegem (station) is er een lijnbusdienst van "De Lijn" met nr. 58.



V.Z.W. STOOMCENTRUM MALDEGEM
Stationsplein 8,
9990 MALDEGEM
Tel. 050/71.68.52

WERKPLAATSNIEUWS

Voor het vierde jaar al rijden er stoomlokomotieven op de spoorlijn 58 tussen Eeklo en Maldegem. Van bij de aanvang van het stoomseizoen zal Avonside 0-4-0 ST nr. 1908 "Fred" (1925) de normale taken op zich nemen bijgestaan door Tubize 0-4-0 WT "Royaux". De wederindienstneming van de Poolse Chrzanow 0-8-0T Tkp 4430 "Slask" is voor dit najaar gepland, afhankelijk van de snelheid waarmee de ketelkeuring naar Belgische normen kan afgehandeld worden. De stoomlok is nu al enkele maanden ontmanteld om de keurders toe te laten een grondige studie van te maken van de ketel en alle reparaties die er al werden aan uitgevoerd. Van de gelegenheid wordt gebruik gemaakt om het chassis en de kabine een schilderbeurt te geven. Een volledige restauratie dringt zich voorlopig niet op.

Op het smalspoorfront wordt volop gewerkt aan de restauratie van 0-6-0WTT Tk 21 "Las". Het chassis is geschilderd en kan terug op de wielen worden geplaatst. Intussen is stoomlok O&K 0-4-0WT "Marie" nog steeds meid voor alle werk. De machine is opnieuw gekeurd, terwijl het drijfwerk compleet gedemonteerd. Alle spijlen werden in een hardere staalsoort uitgeoefend om vervroegde slijtage te voorkomen.

WINE & DINE

De gastronomische ritten per stoomtrein worden steeds succesvoller. Volgende ritten zijn gepland: zaterdag 24 april om 20 uur t.g.v. het 130-jarig bestaan van onze spoorlijn en op 16 mei en 20 juni telkens om 12 uur 30.

Voor toezending van het menu en boekingen tel. 050/71.68.52. Ook voor groepen en speciale ritten kan U op dit nummer terecht.

STOOMSEIZOEN 1993

Het stoomseizoen begint op 24 en 25 april met de HAPPENING OOSTVLAAMSE JEUDE, het jeugdtrainweekend van de NMBS. Tegelijkertijd bestaat de spoorlijn 130 jaar. Tijdens dit weekend wordt er in zomerdienst gereden (zie tabel). Gelet op de ervaringen van vorige seizoenen wordt er voor het eerst twee verschillende dienstregelingen ingevoerd. In het voorseizoen is er een dieseltrein om 12 uur 30 uit Maldegem en een stoomtreinrit om 15 uur 30. Bij Wine & Dine-ritten en groepsboekingen komt ook op de middagrit stoomtraktie. Vanaf 1 juli tot het eind van het seizoen worden twee diesel- en twee stoomritten gereden.

Limburgse Stoom Vereniging : Ritseizoen 1993 :

Ritdagen met dieseltractie :

Ritten tussen Waterschei - As - Eisdien met de 554.14 vanaf 14.00
zondag 6, 13 en 20 juni

Toerisme in Limburg

Tijdens het pinksterweekend krijgen we de verschillende toeristische attractie uit beide Limburgen het woord
zondag 30 en maandag 31 mei

Stoomhappening : As onder stoom

Met oude voertuigen, stoomwalsen, modelbouw, live-steam, NMBS-materieel en zoveel meer
zaterdag 31 juli & zondag 1 augustus

Sint-Niklaasritten : Sint-Niklaas op het spoor :

Zie ginds komt de stoomtrein uit Spanje weer aan hij brengt ons Sint-Nicolas ook dit jaar rijdt de Sint het station van As binnen op zondag 14, 21 en 28 november tekens om 14.00 Reserveer tijdig U plaatsen want vol is vol

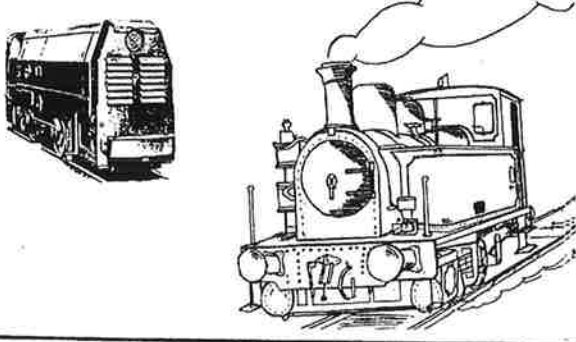

Ritdagen met stoomtractie

Ritten tussen Waterschei-As-Eisdien in stoom- en dieseltractie vanaf 14.00
4, 11, 18 en 25 juli 8, 15, 22, 29 augustus 5 september

Roefeldag : Spoorwegen op kindermaat :

De spoorwegen uitgelegd aan kinderen van 6 tot 16 jaar vanaf 10.00 in het station van As.
zaterdag 26 en zondag 27 juni

Openmonumentendag : Mijntrein = Mijn + Trein

Tegen deze tijd zou een groot deel van het smalspoor operationeel moeten zijn (eerste ritten tegen begin juli) en de tentoonstelling over de mijnen zou afgerond zijn.
zondag 12 september

De boekenplank :

We gaan verder met de uitbreiding van onze boekenwinkel, zopas kwamen er buitenlandse boeken binnen tegen zeer interessante prijzen.

Openingsuren : elke zaterdag van 11.00 tot 16.00 in het station
elke ritdag van 10.00 tot 18.00 in het station

L.S.V.-Tijdschrift :

Wilt U lid worden van de L.S.V. en om de twee maanden het volledig spoorwegnieuws in de bus te hebben ?

Stort dan overeenkomstig bedrag op de rekening 860-0068579-79 van de L.S.V. te Tongeren. Duidelijk naam en adres vermelden voor de geïnteresseerden in het buitenland.

600 BFr. gewoon lid
vanaf 1 000 BFr. ere-lid : inclusief vrijkaart L.S.V.-treinen.

Boek deze data nu al vast in uw kalenders om zeker niets te missen.

Info : Casier, Gravierstraat 109, 3700 Tongeren
Tel : 012/ 23 22 24 (tijdens de week)

Tel : 089/ 65 70 06 (weekend)

De L.S.V. wenst aan U en uw familie een aangenaam 1993 met zeer veel spoor- en stoomplezier !

Limburgse Stoom Vereniging v.z.w.

(Association Limbourgeoise de la Vapeur a.s.b.l.)

Voyage diesel :

Le 6, 13 et 20 juin nous roulons entre As et Eisdien
avec notre autorail 554.14 a partir de 14.00

Tourisme au Limbourg

Voyage en vapeur + information touristique
30 et 31 mai

Festival de la Vapeur : As dans la vapeur

Avec des vieux rouleaux compresseurs à vapeur, train miniature, vieux véhicules, exposition de matériel S.N.C.B. etc.
31 juillet - 1 août

Saint-Nicolas sur la voie :

Saint-Nicolas vient le 14, 21 et 28 novembre à As en train à vapeur vers 14.00 Réserver a temps !!

Voyage vapeur :

Voyage entre Waterschei - As - Eisdien en traction vapeur et diesel
4, 11, 18, 25 juillet 8, 15, 22, 29 août 5 sept.

Les chemins de fer pour les enfants

On explique les chemins de fer aux enfants de 6 à 16 ans
26 et 27 juin

Train de mine = Train + Mine

avec un circuit à voie étroite (a partir de juillet) et une exposition sur les mines
12 septembre

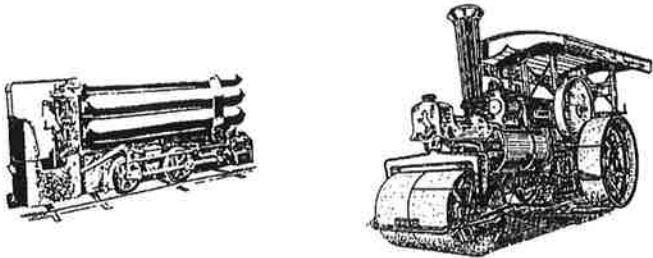

De boekenplank :

l' L.S.V. a sa propre vente de livres. Nous avons beaucoup de livres belge et nous commençons avec des livres étranger. Nous avons aussi beaucoup de livres en français a des prix très bas !! Venez nous rendre visite et voyez vous-même !!!

Ouvert : chaque samedi de 11.00 à 16.00
jours de circulation : 10.00 à 18.00

Notez ces dates tout de suite dans votre agenda pour pas les oublier !!

Info : Casier, Gravierstraat 109, 3700 Tongeren
Tel (en semaine) : 012/ 23 22 24 (week-end) : 089/ 65 70 06
vous serez répondu en français !

L'Association Limbourgeoise de la Vapeur vous souhaite a vous et a votre famille une bonne année 1993 avec beaucoup de vapeur !!

1. WEEKEND VAN DE TREIN 1993.

Het Vijfde Weekend van de Trein wordt ingericht op ZATERDAG 3 en ZONDAG 4 JULI 1993. Het programma ligt nog niet volledig vast. Febrail-Agenda-geabonneerden (niet-B.V.S.-leden) kunnen mits de verzending naar het B.V.S.-Secretariaat, Ten Berg, 101, 9300 Aalst van een aan zichzelf gerichte en gefrankeerde (15 BEF) briefomslag het speciale B.V.S.-Info-nummer over de manifestatie tijdig thuis ontvangen.

BELANGRIJK: de B.V.S.-Shop zal zoals vorige jaren aanwezig zijn op het Weekend van de Trein. Dit keer zullen (hoofdzakelijk nieuwe) boeken en tijdschriften aan sterk verminderde prijzen aangeboden worden. Het is de bedoeling van de Shop-manager om een deel van de stock te liquideren. Voor de liefhebbers een NIET TE MISSEN gelegenheid!

2. HET MATERIEEL VOOR DE EXPLOITATIE VAN DE S.D.P. IN 1993.

Voor het begin van het rijseizoen zal de zware tenderlok "Duvel" overgebracht worden naar de S.D.P. en de stoomtractie verzekeren. De donateurs zullen persoonlijk ingelicht worden. De modaliteiten van de transfer worden nog door de directie M van de N.M.B.S. onderzocht. De behandeling van het dossier sleept al enkele maanden aan. Het bestuur van de vzw. B.V.S. moet de beslissingen van de N.M.B.S. afwachten met het oog op de organisatie van de speciale prestatie t.o.v. de donateurs.

Op 31-03-1993 werd het materieel van de S.D.P. in het station van Dendermonde geïnspecteerd door de schouwers van de N.M.B.S. Er werden enkele opmerkingen gemaakt en de vzw.B.V.S. zal daaraan gevolg geven. Tijdens het rijseizoen zullen 2 lijndieselloks, 2 motorwagens, 3 M1-rijtuigen en 2 L-rijtuigen en een pakwagentje kunnen ingezet worden.

Zo zal er voldoende afwisseling bij het materieel van de museumlijn mogelijk zijn.

3. LIDMAATSCHAPBIJDRAGE 1993 - DONATEURSBIJDRAGE 1993.

Het lidmaatschap 1993 van de vzw.B.V.S. bedraagt slechts 650fr. en kan overgeschreven worden op rekeningnummer 001-1798180-70 van de vzw. B.V.S. te 9200 Baasrode. Men kan ook DONATEUR worden. Een donateur schenkt minstens 1000 fr aan de vereniging maar recupereert via de fiscale vrijstelling zowat de helft. Om "Donateur 1993" van de vzw.B.V.S. te worden, volstaat het Uw gift van minstens 1000fr te storten op rekeningnummer 426-3165022-84 van de STICHTING MONUMENTEN-EN LANDSCHAPSZORG vzw. Bergstraat, 72 te 1000 BRUSSEL. Alle giften op dit nummer komen UITSLUITEND ten goede van de vzw.B.V.S. De hoger genoemde stichting levert het fiscale attest af zowat 3 weken na de ontvangst van Uw gift. In het nummer 42 van de Agenda werden het lid- en het donateurschap uitvoerig toegelicht. Aarzel niet en help de vzw.B.V.S. die van geen enkele overheidsinstantie enige subsidie ontvangt!

4. RIJDAGEN EN DIENSTREGELING 1993.

De dienstregeling van de stoomspoorlijn Dendermonde-Puurs met museumtrein-verkeer tussen het N.M.B.S.-IR-station van Dendermonde en de terminushalte van Puurs, vlakbij het IR-station van Puurs, blijft t.o.v.1992 dezelfde. Mogen wij nog even aanstippen dat ook in 1993 gecombineerde N.M.B.S.-S.D.P. evenementenbiljetten verkrijgbaar zullen zijn om de S.D.P. te bezoeken. De rijdagen zijn 3, 4, 11, 18, 21 en 25 juli, en 1, 8, 15, 22 en 29 augustus alsook 18 september en eventueel T.T.B.-dag. De dienstregeling 1993 die ook in het SPOORBOEKJE zal verschijnen, ziet er uit als volgt:

Rit 3: Dendermonde V 12.15 - Baasrode A 12.30 / V 12.35 - Puurs A 13.08
Rit 4: Puurs V 13.40 - Baasrode A 14.13 / V 14.18 - Dendermonde A 14.40
Rit 7: Dendermonde V 15.15 - Baasrode A 15.38 / V 15.35 - Puurs A 16.08
Rit 8: Puurs V 17.10 - Baasrode A 17.43 / V 18.18 - Dendermonde A 18.40

1. LE WEEK-END DU TRAIN A PUURS - 1993.

Le CINQUIEME WEEK-END DU TRAIN se déroulera samedi le 3 et dimanche le 4 juillet 1993. Le programme définitif de cette auto-manifestation n'est pas encore mis au point. En envoyant une enveloppe auto-adressée et timbrée (15 BEF) au secrétariat du B.V.S. Ten Berg, 101, 9300 Aalst, les abonnés du Febrail-Agenda (non-membre du B.V.S.) recevront à temps le numéro spécial du B.V.S.-Info, consacré au programme de la manifestation.

IMPORTANT: Comme les années précédentes le B.V.S.-Shop sera installé à Puurs. Cet année des livres et périodiques (en majorité neufs) seront vendus à des prix considérablement réduits. Le Shop-manager veut liquider une partie du stock. Pour les amateurs une occasion sans précédent!!!

2. LE MATERIEEL DE L'EXPLOITATION DU S.D.P. EN 1993.

Avant le début de la saison de circulation 1993 la locomotive-tender "Duvel" sera transférée à Baasrode afin d'assurer les services en traction à vapeur. L'asbl.B.V.S. communiquera au préalable le transfert de la machine aux donateurs. En ce moment la Direction M de la S.N.C.B. s'occupe depuis novembre 1992 de l'étude du dossier concernant les modalités du transport. Le conseil d'administration de l'asbl.B.V.S. doit attendre les décisions de la S.N.C.B. en vue de l'organisation d'une prestation spéciale pour les donateurs.

Le 31-03-93 le matériel roulant de la S.D.P. a été visité par les agents du Service M de la S.N.C.B. Il y avait quelques remarques. En conséquence l'asbl B.V.S. fera le nécessaire afin de satisfaire les visiteurs de la S.N.C.B. Pendant la saison 1993 2 locos diesel de ligne, 2 autorail, 2 voitures du type L et 3 voitures du type M1, ainsi que la loco à vapeur, seront disponibles pour l'exploitation.

3. COTISATIONS DE MEMBRE 1993 ET DE DONATEUR 1993 DE L'ASBL.B.V.S.

La cotisation de membre de l'asbl.B.V.S. s'élève à 650 fr. Ce montant peut être versé sur le compte 001-1798180-70 de l'asbl.B.V.S. à Baasrode. L'amateur peut aussi devenir DONATEUR de l'asbl.B.V.S. En effet en versant au minimum 1000 fr on devient donateur de l'association, mais on récupère à peu près la moitié du don par l'exonération fiscale. Attention: les dons doivent être versés au compte 426-3165022-84 de l'asbl "Stichting Monumenten en Landschapszorg", rue de la Montagne, 72 à 1000 Bruxelles. Dans les 3 semaines suivant votre versement, cette asbl. vous enverra une attestation fiscale pour tout don à partir de 1000fr. Dans le numéro 42 de cet Agenda vous trouvez les plus amples renseignements concernant le statut de membre et celui de donateur de l'asbl. B.V.S. N'hésitez pas et aidez-nous en devenant membre ou/et donateur! Merci d'avance!

4. JOURS DE CIRCULATION ET HORAIRE EN 1993.

Nous répétons que la ligne-musée dessert la gare de la S.N.C.B. de Termonde (correspondances assurées) et qu'en 1993 le billet combiné S.N.C.B.-S.D.P., dit "d'événement" sera à nouveau disponible pour la visite du S.D.P.

En 1993 les jours de circulation du S.D.P. sont les 3, 4, 11, 18, 21 et 25 juillet, les 1, 8, 15, 22 et 29 août, ainsi que le 18 septembre et éventuellement la journée TT.B. L'horaire, qui sera publié dans l'Indicateur de la S.N.C.B., se présente comme suit.

train 3: Termonde D 12.15 - Baasrode A 12.30 / D 12.35 - Puurs A 13.08
4: Puurs D 13.40 - Baasrode A 14.13 / D 14.18 - Termonde A 14.40
7: Termonde D 15.15 - Baasrode A 15.30 / D 15.35 - Puurs A 16.08
8: Puurs D 17.10 - Baasrode A 17.43 / D 18.18 - Termonde A 18.40



MTUB

Musée du Transport Urbain Bruxellois asbl
Avenue de Tervueren 364b - 1150 Bruxelles

UNE AVENTURE QUI S'ANNONCE PASSIONNANTE ...

Introduction

Si la saison 1992 a été marquée par l'organisation du dixième anniversaire de notre association, nul doute que la saison qui vient de s'engager aura pour objet principal la mise au point de l'exploitation de notre deuxième ligne "historique", en direction du Cinquantenaire.

Nous n'exploiterons pas la ligne du Cinquantenaire le mercredi 21 juillet 1993 (monopolisation des motrices bidirectionnelles pour la circulation rue Royale).

Par contre, nous pouvons déjà annoncer que le lundi de Pentecôte sera placé sous le signe des remorques et baladeuses, dont plusieurs seront exceptionnellement engagées vers le Cinquantenaire.



HORAIRES DE NOS LIGNES - SAISON 1993

CINQUANTENAIRE — WOLUWE

Samedi + dimanches et fêtes
14.00 15.00 16.00 17.00
14.15 15.15 16.15 17.15

WOLUWE — TERVUUREN

Samedis	Dimanches et fêtes
14.20 15.20 16.20 17.20	14.00 14.40 15.20 16.00 16.40 17.20
14.44 15.44 16.44 17.44	14.24 15.04 15.44 16.24 17.04 17.44

TERVUUREN — WOLUWE

Samedis	Dimanches et fêtes
14.50 15.50 16.50 18.10	14.30 15.10 15.50 16.30 17.10 18.10
15.14 16.14 17.14 18.34	14.54 15.34 16.14 16.54 17.34 18.34

WOLUWE — CINQUANTENAIRE

Samedis + dimanches et fêtes
13.32 14.32 15.32 16.32 17.52
13.47 14.47 15.47 16.47 18.07

EXTRA-17-Tram 2000 n°133 (avril 1993)

Avez-vous filmé les tramways ?

Une firme britannique projette de réaliser d'ici un à trois ans une cassette vidéo, ou une série de cassettes vidéo, sur les lignes de tramways de la SNCV ainsi que sur les tramways urbains belges.

Elle serait intéressée par tout film ciné sur les tramways belges, tant urbains que de la SNCV, depuis leurs origines jusqu'en 1970.

Si vous possédez de tels films, contactez M. Willy HOSLET, 34 rue Grand 12 Bois, B-6120 Nalinnes (tél. 071/217.861), qui transmettra vos indications sur le ou les films en votre possession, ainsi que vos coordonnées à la firme britannique.

Série de photos Stevens.

Voici à nouveau 12 séries de 8 photos couleurs des années 1967-1970 proposées par R. Stevens. Ces séries sont consacrées aux lignes STIB non modifiées lors de la restructuration du réseau, et à la SNCV.

Série 25 : ligne 23	Série 29 : ligne 28	Série 33 : ligne 76
Série 26 : ligne 24	Série 30 : ligne 52	Série 34 : ligne 81
Série 27 : ligne 25	Série 31 : ligne 58	Série 35 : SNCV Mons ligne 2
Série 28 : ligne 26	Série 32 : ligne 63	Série 36 : SNCV Mons ligne 90

Commandes avec numéro de série par versement au CCP 000-1630371-92 avant le 30-04-1993. Format 9x13 mat 260 FB, 10x15 mat 300 FB. Renseignements : rue des Pêcheries 105/29, 1160 Bruxelles. Tel 672.11.72. Délai de livraison : 4 à 6 semaines. Toutes les séries précédentes restent disponibles.

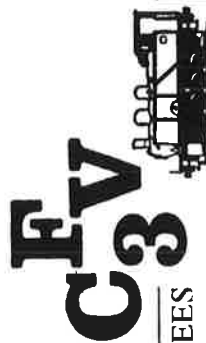

CHEMIN DE FER A VAPEUR DES TROIS VALLEES

Siège: Chaussée de Givel 49, 6370 Mariembourg

La saison commence le 3 avril 1993.

Manifestations spéciales:

- "Fête du Rail" sur la ligne Dinant-Heer Agimont: les 19 et 20 juin 1993;
- "Festival Vapeur" à Mariembourg: les 25 et 26 septembre 1993.

A. S. Vi - TRAMWAY HISTORIQUE LOBBES-THUIN
SIEGE SOCIAL: Faubourg de Bruxelles, 189 B-6041 GOSSELIES
SECRETARIAT: Avenue de Tervueren, 138 B B-1150 BRUXELLES

TEL. 071 37 00 05
FAX 02 734 48 31

TRAM ELECTRIQUE LOBBES-THUIN: dimanches & fêtes du 1er mai au 17 oct. 1993
zon- & feestdagen van 1 mei tot 17 okt. 1993

TARIF SPECIAL S.N.C.B. (CODE 102) UNE JOURNEE SUR LE VICINAL A THUIN
N.M.B.S. UITSTAP (CODE 102) EEN DAG MAAR THUIN + TRAMRIT

01/05/1993 VOYAGE GRATUIT RESERVE AUX MEMBRES ASVI 93, de Gosserie à Thuin
(circulation spéciale, drink & visite du chantier de Thuin Ouest)
UITSTAP VOORBEHOUDEN VOOR 1993 ASVILEDEN

08/05/1993 EXCURSION EN TRAM (Charleroi - La Louvière) & VISITE USINES BOEL
rens. et inscription chez J. Laterre TEL 071 51 66 03
TRAMRIT Charleroi - La Louvière + BEZOEK IJZERFABRIEK BOEL

15&16/05/93 Trans ASVi à CHARLEROI SUD pour "150 ans de Chemin de Fer Carolo"
EXCURSION EN TRAM (Charleroi - Binche) & MUSEE DU MASQUE-REMPARTS-
BRASSERIE ARTISANALE TEL Laterre / TRAMRIT + BEZOEK STAD BINCHE

17/07/1993 EXCURSION EN TRAM (Charleroi - La Louvière) & VISITE à BOIS DU LUC
& MUSEE DE LA MINE TEL Laterre / TRAMRIT + BEZOEK MUSEUM

14&15/08/93 9e FESTIVAL DU TRAM VICINAL A THUIN / 9de BUURTRAFESTIVAL TE THUIN
EXCURSION EN TRAM (Charleroi - La Louvière) & BATEAU SUR LE CANAL
DU CENTRE/VISITE DES ASCENSEURS HYDRAULIQUE / TRAMRIT
+ BOOTVAREN & BEZOEK VAN DE BEROEMDE BOOTLIJFTEN.



ARBAC  KBVVS

ASSOCIATION ROYALE BELGE DES AMIS DES CHEMINS DE FER
asbl Gare Centrale, 1000-Bruxelles
KONINKLIJKE BELGISCHE VERENIGING DER VRIENDEN VAN HET
SPOOR, vzw Centraal Station, 1000-Brussel

Chaque mardi non férié, de 20 à 22 h 30, réunion dans nos locaux
de la station de pré-métro "ANNESENS" (entrée par la place
Fontainas).

A cette occasion,
- portefeuille de lecture (sauf le dernier mardi du mois) ;
- possibilité de consulter ou d'emprunter les ouvrages de notre
bibliothèque (de 20 à 21 h).

Par ailleurs, une séance de projection de films et/ou diapos
caractère ferroviaire est organisée le dernier mardi de chaque
mois, à 20 h 30 (pas en juillet-août).

Gezellig samenzijn iedere dinsdag van 20 u tot 22 u 30 in onze
lokalen gelegen in het MIVB-station "ANNESENS" (ingang kant
Fontainasplein).

Bij deze gelegenheid, tijdschriften ter beschikking, bibliotheek
(20 - 21 u).

Iedere laatste dinsdag van de maand, om 20 u 30, films- en/of
diaprojecties (niet in juli - augustus).

- ASVI -

SUPPLEMENT A L' AGENDA DU PRINTEMPS 1993 BULLETINS D'INSCRIPTION: à renvoyer chez Jean Laterre, rue de Marchienne 68 à 6110 Montigny-le-Tilleul, avec une enveloppe auto-adressée timbrée à 15 BEF (une enveloppe par voyage svp)

Bulletin d'inscription au VOYAGE DU 8 MAI 1993 (Usines BOEL en vicinal)

Je soussigné NOM.....PRENOM.....TEL.../.....
ADRESSE.....N°.....BOITE.....

CODE POSTAL.....LOCALITE.....inscrit pour ce voyage:
.....Adultes à 650 BEF,.....Enfants à 300 BEF,.....Famille à 1700 BEF, et
commande.....Repas à 500 BEF. Je joins un chèque barré d'un montant

TOTAL de.....BEF. DATE, SIGNATURE

Bulletin d'inscription au VOYAGE DU 12 JUNI 1993 (BINCHE en vicinal)

Je soussigné NOM.....PRENOM.....TEL.../.....
ADRESSE.....N°.....BOITE.....

CODE POSTAL.....LOCALITE.....inscrit pour ce voyage:
.....Adultes à 800 BEF,.....Enfants à 450 BEF,.....Famille à 2200 BEF, et
commande.....Repas à 500 BEF. Je joins un chèque barré d'un montant

TOTAL de.....BEF. DATE, SIGNATURE

Bulletin d'inscription au VOYAGE DU 17 JUILLET 1993 (BOIS DU LUC en vicinal)

Je soussigné NOM.....PRENOM.....TEL.../.....
ADRESSE.....N°.....BOITE.....

CODE POSTAL.....LOCALITE.....inscrit pour ce voyage:
.....Adultes à 650 BEF,.....Enfants à 300 BEF,.....Famille à 1700 BEF, et
commande.....Repas à 500 BEF. Je joins un chèque barré d'un montant

TOTAL de.....BEF. DATE, SIGNATURE

Bulletin d'inscription au VOYAGE DU 18 SEPTEMBRE 1993 (CANAUX en vicinal)

Je soussigné NOM.....PRENOM.....TEL.../.....
ADRESSE.....N°.....BOITE.....

CODE POSTAL.....LOCALITE.....inscrit pour ce voyage:
.....Adultes à 800 BEF,.....Enfants à 450 BEF,.....Famille à 2200 BEF, et
commande.....Repas à 500 BEF. Je joins un chèque barré d'un montant

TOTAL de.....BEF. DATE, SIGNATURE

LA CONVENTION CONCLUE ENTRE LA FONDATION ROI BAUDOUIN ET L'ASVI OU COMMENT AIDER L'ASVI EN PAYANT MOINS D'IMPOTS

Chacun connaît le rôle de la Fondation Roi Baudouin en faveur d'oeuvres sociales et culturelles. La Fondation collecte depuis 1992 des dons pour la restauration du matériel roulant de l'ASVI et pour l'érection de la première phase de notre musée de Thuin (Ouest). Les travaux ont commencé ce mois de février, avec la pose du raccordement entre notre ligne-musée et le site de la remise. Vos dons bénéficient d'une exonération fiscale. D'un montant minimal de 1000 BEF, ils peuvent être versés au CCP 000-0000004-04 de la Fondation Roi Baudouin rue Bréderode 21 à 1000 Bruxelles, avec (c'est impératif !) la communication "Sauvegarde vicinal". La Fondation délivrera au donateur, dans un délai de trois ou quatre semaines, une attestation à joindre à la déclaration fiscale de l'exercice d'imposition 1994 pour les dons versés avant le 31/12/1993 (impôt des personnes physiques, revenus de 1993). Compte tenu des taux d'imposition marginaux, la non-imposition du don se traduira par une économie d'impôts de l'ordre de 45 à 55 % ! Comme pour les dons PCC, l'ASVI garantit l'anonymat à ceux qui le désirent. L'intégralité de votre don sera affecté par le FRB aux objectifs de l'ASVI: pas un franc n'en sera absorbé par des frais de quelque nature que ce soit. Doublez l'efficacité de votre action au profit de l'ASVI. Aidez-nous par le canal de la Fondation Roi Baudouin. Si vous offrez 2 outils ou 2 briques à l'ASVI, le fisc vous en remboursera un ou une. N'oubliez pas la bonne communication et merci d'avance !

ASVI-PUBLICATIONS VOUS PROPOSE...

DES "CLASSIQUES":

- A SA SERIE DE 8 CARTES POSTALES Référence: A Prix franco: 130 BEF
B LE BADGE DE L'ASVI (motrice 9888) Référence: B Prix franco: 55 BEF
G LE CATALOGUE DE LA COLLECTION DE L'ASVI Une version enrichie du matériel confié par la SRMT en 1992, env. 40 p
I ILLUSTRÉES DE NOMBREUSES PHOTOS Référence: I Prix franco: 180 BEF
M LE NOUVEAU VICINAL MANHAY - MELREUX Un tiré à part d'un article publié dans la revue du Touring Club de 1912, complété de photographies ultérieures Référence: M Prix franco: 100 BEF

! NOUVEAUTES 1993 - NOUVEAUTES 1993 - NOUVEAUTES 1993 :

- Quatre recueils Vicinalia rassemblant chacun en une trentaine de pages une sélection de photographies illustrant le vicinal dans diverses régions
N NAMUR (n°1) Référence: N Prix franco: 109 BEF
T TOURNAI (n°2) Référence: T Prix franco: 102 BEF
L ARDENNES (n°3) Référence: L Prix franco: 112 BEF
V FLANDRES (n°4) Référence: V Prix franco: 108 BEF
C 20 ANS D'ACTIVITES ASVI AU PAYS DE CHARLEROI Réf.: C Prix franco: 120 BEF
Un recueil de documents choisis sur les multiples pégrinations de l'ASVI au long des voies vicinales à l'est d'Andriales: premières restaurations à Jumelet (1973), inauguration du métro (1976), voyages post mortem sur les boucles de Jumelet (1983), rapatriement de la PCC (1986), arrivée de la 9515 (1992); bref un raccourci saisissant de 20 années riches en aboutissements!
E Les cinq nouveautés ensemble (NTLV+C): Référence: E Prix franco: 500 BEF
L Les quatre Vicinalia ensemble (NTLV): Référence: Q Prix franco: 390 BEF
COMMANDE: par virement au compte 034-0195365-69 d'ASVI-publications, av. de Terwueren 138 B 1150 BXL, en mentionnant librement nos références. Nos lecteurs étrangers (eux seuls) peuvent utiliser le CCP 000-1406692-95 de R. Dussart Desart, Venelle au Palio 49, B 1150 Bruxelles

The tramways of Chile par Allen Morrison (144 p en langue anglaise, 220 photos, 18 plans): une étude magistrale, nourrie de longues recherches sur place et superbement illustrée, décrivant les 65 réseaux du Chili. Ceux d'entre vous qui possèdent déjà son livre The tramways of Brazil l'achèteront les yeux fermés dès qu'ils liront que ce nouvel ouvrage présente le même profil que son illustre prédécesseur. Saviez-vous que les quatre tramways les plus anciens au monde encore existants sont sans doute au Chili ? Que l'industrie allemande expédia là-bas d'innombrables tramways à impériale ? Sans oublier ceux livrés par La Brugeoise et Nicaise et Delcuve ? A commander auprès du MUPPOFER BP 1343 1000 BXL 1 en versant 985 BEF (envoi en Belgique inclus), à majorer de 60 BEF pour un envoi à l'étranger, de 120 BEF pour un envoi par recommandé en Belgique, ou de 180 BEF pour un envoi par recommandé à l'étranger, au compte chèque postal 000-1291071-01 avec (c'est impératif) la communication "LA 14".

Le P.N.S PCC est toujours disponible au prix de 260 BEF franco, à verser EXCLUSIVEMENT au CCP de l'éditeur responsable (voir l'encadré ci-dessus)

TOTAAL ANDERS TOERISME IN DE ZWITSERSE ALPEN. DAMPFBahn FURKA-BERGSTRECKE (DFB).

Tussen Realp (Uri) nabij Andermatt en Oberwald (Wallis) ligt de + 17,5 km DFB. 1992 kende de opening van het 1ste gedeelte Realp DFB in Tiefenbach (Halts DFB). Het doel van DFB: het terug openstellen van het thans opgegeven gedeelte van de FO, op hetwelk eens de Glacier-Express, de langzaamste sneltrein ter wereld reed (265 km in +/- 9 uur) Zermatt-Brig (BVZ) - Disentis (FO) - Chur/St. Moritz (RhB). Toen werd er allés in de zomerperiode op dit gedeelte gereden, en dit wegens het lawinegevaar. Thans met de opening der Furka-Basistunnel is de smalspoorweg der FO het ganse jaar geopend en het niet meer gebruikte gedeelte is dank zij de DFB gereed voor wie graag eens zoals weleer, met stoom en oude treinen op het tandradspoor door de Alpen wilt stomen. Ook midden de sneeuw zoals ik het beleven mocht begin sept. 1992. Uitgenodigd tijdens de opening van het gedeelte Realp-Tiefenbach, heb ik het enkele maanden later medegemaakt. Het nog niet zolang geopende spoorgedeelte vertrekt te Realp (1550 m.) nadien gaat het tot de Wilerbrücke alwaar het tandradspoor begint. Aan +/- 15 km per uur met een zeer oude, totaal gerestoreerde stoommachine uit 1902. Een HG 2/3 - nr 6 - genaamd "Weisshorn" - ex-Visp-Zermatt-Bahn - dienstgewicht 31 ton. Met 2 openreizigerswagens uit 1911 en een geslotenreizigerswagen uit 1916, alle 3 helemaal gerestoreerd ging het de "bergen in" naar Tiefenbach (1846 m). Langs de Furkaussberggrivier, door soms diep ingesneden kloven, de 3 Alt Sennatunnels en dan over de wereldberoemde Steffenbachbrücke uit 1925. Deze brug wordt tegen de winterperiode "opgeplooid". In de uitkomsten terug opgezet en heeft het voordeel dat de sneeuwlawines van de Steffenbachbachtobel in normale omstandigheden, vrije doorgang hebben. Eertijds heeft de vaste stenen brug het maar een jaartje uitgehouden en er moest dan een ander model van spoorwegbrug gezocht. En zo kwam de huidige er. Zo een 20 minuten stoomsporen en wij zijn te Tiefenbach (Halte DFB). Wij legden 3,4 km af en daar "alles" zo "traag" verloopt heeft men de gelegenheid van de overweldigende de groote Alpenatuur te bewonderen. Bij de dalvaart kan men dan de andere zijde van de spoorweg bewonderen. Wie niet te benauwd is midden deze groote Alpenatuur, kan gerust te voet naar Realp of... naar Tiefenbach, 2109 m gelegen op de Furkastrasse. Daar komt ook de Postbus voorbij naar Realp. De volgende jaren zal de treinrit langer worden, als de natuur, de financiën en de goedkeuring medewilligen.

Dan gaat beetje met beetje, de 17,5 km DFB aan zijn trekken komen. Met de 7 viadukten, 4 bruggen, 4 tunnels en 1 keertunnel wordt dit een buitenkansje van formaat en reken zelf maar uit. Realp op 1550 m, Tiefenbach 1846 m, dan Furka, 2160 m, door de 1874 m lange Furka-Scheiteltunnel, Muttbach-Belvedere, 2118 m. Langsheen de Gletschboden met een zicht op de Rhonegletscher en het begin van de Rotten (Rhône), Gletsch, 1759 m driehoeksverkeerspunt (Wallis Goms - Grimsel Berner Oberland en Furka Uri en Andermatt). Dan door de "Kehturtunnel" en bergafwaarts naar Oberwald, 1366 m. En omgekeerd zal de rit er niet minder spectaculair om zijn!

OPMAAK & FOTO: HERPES JEAN V.B.B.-J.P.P. 1992.



DFB DAMPFBahn FURKA-BERGSTRECKE AG

DFB-Sekretariat, Postfach 3468, 4002 Basel. Tel 061 46 91 91 Fax 061 46 90 20

Musée des Transports en Commun du Pays de Liège

Venez tous à Liège ce dimanche 16 mai et participez à la "JOURNÉE SANS VOITURE" qui se déroulera sur le Boulevard d'Avroy.

Pour les amateurs, une navette en calèche est organisée vers le Musée des Transports en Commun du Pays de Liège qui ouvrira exceptionnellement ses portes de 10 h 00 à 18 h 00.

Renseignements :

TEC Liège-Verviers
Service des Relations Publiques

041/67.00.64 - ext. 2118 et 2119.

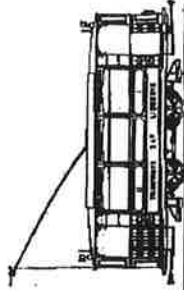

086/47.72.69 — Dépôt de Blier
(les week-ends, jours fériés, tous les jours en juillet et en août)
T. T. A.
rue du T.T.A., 6997 AMONINES - EREZÉE

Les travaux de remise en activité de la carrière d'AMONINES ne devraient pas perturber notre exploitation, cette saison.

Le rétablissement de la voie dans la traversée de la gare de DOCHAMPS se terminera vraisemblablement à la fin de cette année. Les actes notariés sont nécessaires pour les 90 derniers mètres.

Des travaux de voie sont en cours à AMONINES avec ralentissement des trains (renouvellement de traverses et mise en place d'un coeur en acier coulé).

BUURTSPOORWEGMUSEUM TE SCHEPDAAL

Historische tramstelplaats van 1887, waarin een dertigtal buurtspoorwagoentjes (stoomtrams, spoorauto, elektrische trams) tentoongesteld worden die op enkele honderden meter spoor kunnen rijden; plaats : Ninoofsesteenweg 184 te Schepdaal.

Opening museum : zon- en feestdagen, van 1 april tot 15 oktober, en zaterdag in juli en augustus, telkens van 14u00 tot 18u00. **Info :** Ninoofsesteenweg 184, 1703 Schepdaal - tel. 02/569.16.14.

BUURTSPOORWEGMUSEUM A SCHEPDAAL

Ancien dépôt de tramways, constituant un site historique de 1887 où sont exposés une trentaine de véhicules des chemins de fer vicinaux (vapeur, autorail et traction électrique), qui peuvent circuler sur quelques centaines de m de voies; lieu : Ninoofsesteenweg 184 à Schepdaal. **Ouverture du musée :** dimanches et jours fériés, du 1er avril jusqu'au 15 octobre, et samedis en juillet et août, de 14h00 à 18h00. **Info :** voir ci-dessus.

L.G.B.

H. DE BONTRIDDER BVBA (L.G.B.)
Molenstraat 139, 2547 Lint
Tel. 03/455.49.49



Zesde samenkomst van LGB-liefhebbers tijdens het weekend van 12 en 13 juni 1993 te Lint (zie bovenstaand adres). Binnen- en buitenspoorbaan in werking!
Zaterdag: van 13u30 tot 17u00; zondag: van 10u00 tot 17u00.

6ème Manifestation LGB à Lint (voir adresse ci-dessus), le week-end du 12 et 13 juin 1993. Réseau intérieur et réseau en plein air!
Samedi: de 13h30 à 17h00; dimanche: de 10h00 à 17h00.

T.H.T. - TREIN HOBBY TRAINS
Info: Harenssesteenweg 494, 1800 Vilvoorde
Tel. 02/251.54.96, 02/252.03.19

50 ste (!) RUILBEURS VAN MINIATUURTREINEN EN TOEBEHOREN, op zondag 9 mei 1993, van 9u00 tot 13u00, in Zaal Star, N. Dc Brauwerestraat 21 te Vilvoorde. Speciale attracties, tombola, spoorwegaanwijzer, spoorwegboeken, tijdschriften, postkaarten, spoorwegvideo's. Een volle zaal exposanten met miniatuurtreinen!

VEILINGEN VERCAUTEREN IN HOTEL SERWIR TE SINT-NIKLAAS
Info: Kan. De Meyerlaan 8, 9220 Hamme
Tel. 052/47.84.02

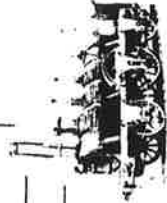

51ste INTERNATIONALE VEILING OUDE SPEELGOEDTREINEN:
zaterdag 25 september 1993
zondag 26 september 1993

52 ste INTERNATIONALE VEILING OUDE SPEELGOEDTREINEN:
zaterdag 11 december 1993
zondag 12 december 1993

INTERNATIONALE TREIN- EN AUTOBEURZEN
Info: Marseloo, Van Noortstraat 27, 2018 Antwerpen
Tel. 03/231.64.17, 03/774.13.05, 03/774.50.98

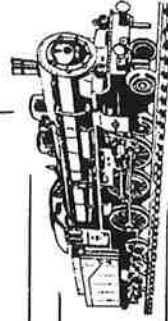

Op de volgende zondagen in 1993: 30 mei, 5 september en 5 december.
Opengingenuren: van 9 tot 14 uur.
Plaats: Zaal St.-Jozef, Dahliastraat 23 te Wommelgem (vlakbij afrit en rondpunt Wommelgem (Autolet)).

GROTE MANIFESTATIE: ANTWERPEN - MODELBOUW

Georganiseerd door acht modelbouwclubs ABT, IPMS, KMYCA, MOBOV, MTD, RAAC, SMA en VAM (schepen, vliegtuigen, treinen, enz.).

Plaats: FEESTZAAL HARMONIE, Mechelsesteenweg 216 te Antwerpen.

Data: 6 en 7 november 1993., telkens van 10u00 tot 19u00.



ANTWERPS TRAM- EN AUTOBUSMUSEUM

Vereniging zonder winstoogmerk.
Bijzelen B.S. van 16 mei 1951 - Actie nummer 724691
Zeele: Fruithoedan 74 bus 6, B-2600 Berchem. Tel: 03/239.07.78

ANTWERPS TRAM- EN AUTOBUSMUSEUM - FORT V - 2650 EDEGEM

Bezoek het Antwerps Tram- en Autobusmuseum in het Fort V, Fort V-straat te Edgem. Toegankelijk van Pasen tot het laatste weekeinde van oktober, elke zaterdag- en zondagmiddag en op wettelijke feestdagen van 14 h tot 18 h. Meer dan honderd jaar geschiedenis over het streek- en stadsvervoer in de provincie Antwerpen. Een bezoek overwaard! Toegang gratis!
Tijdens het seizoen 1993 (vanaf 17.4) loopt er de thematentoonstelling "120 JAAR TRAM IN EEN WILZIGEND ANTWERPS STADSBEELD - 1873-1993".

Het gerestaureerde SENEFFE-motorrijtuig 9714 van de NMVB (DE LIJN) kan er nu ook als nieuwe aanwinst bewonderd worden.

DE BAKKERSMOLEN

Sint-Jansstraat, 238 2910 ESSEN Tel.: 03/667.20.26

Windmolen, Stoommuseum, Stoombakkerij en Smalspoorlijn te Essen-Wildert [60 cm-spoor, 1,2 km, stoomtractie].
Ritdagen: Zon- en feestdagen van april tot einde oktober, telkens van 11 u. tot 18 u.

Opening stoommuseum: Dagelijks, behalve op maandagen, van april tot einde oktober, telkens van 10 u. tot 18 u.
Specialiteiten: Molensbrood, speculaas, peperkoek, molenkoeken en nu vooral ons "Bakkersmolenbier".

Sde INTERNATIONALE STOOMDAGEN TE WILDERT-ESSEN:

8 en 9 mei 1993!

RRR - RAIL REBECQ - ROGNON

Réouverture de la saison 1993 le 1er mai.

Départs des trains vapeur (voie de 60 cm) à Rebecq Gare:

14h15, 16h00, 17h30

Circulations les dimanches et jours fériés.

Trains spéciaux sur demande.

Opening van het seizoen 1993 op 1 mei.

Maison Communale - Grand Place, 1380 Rebecq - 067/63.69.95

Guy Tyteca - 6, rue des Prés, 7090 Steenkerque - 067/67.02.46

Vertrek van de stoomtreinen (60 cm-spoor) te Rebecq:

14u15, 16u00, 17u30

Ritdagen: zon- en feestdagen.

Speciale treinen op aanvraag.

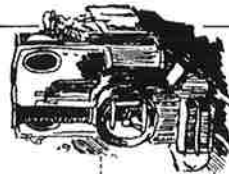

Vereniging voor Belangstellenden in het Openbaar Vervoer

vereniging zonder winstgevend doel

DIAPROJEKTIES

BRUSSEL (20.00 uur, vergaderzaal metrostation Anneesens, ingang kant Fontainasplein)

9 april : Trams in Frankrijk

14 mei : Trein en tram in de Ardennen

11 juni : Fotokijkavond

juli en augustus: geen projecties

ANTWERPEN (20.00 uur, centrum Zurenborg, Dageraadplaats 4)

23 april : Zuid-Engeland + Centraal Zwitserland

28 mei : Vroeger materieel van de NMBS

25 juni : Trein en tram in landen waar we niet elke dag komen

23 juli : Praatavond - Vrije Projectie

UITSTAPPEN

19 juni: het tramnet van Charleroi en Henegouwen
Voormiddag: bezoek aan de vorig jaar in dienst gestelde metro-antenne

Namiddag: Charleroi-La Louvière met talrijke fotostops

De rondrit wordt waarschijnlijk gemaakt met een motorwagen SJ

Vertrek: Charleroi-Sud om 10.00; einde omstreeks 19.00

Deelnameprijs: Vebov-leden en familieleden: 600 BEF

Niet-leden: 700 BEF

Inschrijving door storting op rekening 001-1385500-28 van Vebov

Inlichtingen : Eric Morbé, Karel de Preterlei 28/11

2140 BORGERHOUT

TEL 03.271 07.27



CFS - CHEMIN DE FER DE SPRIMONT

Info: Rue des Fosses 11, 4140 Sprimont - tél. 041/82.20.29 (soir)
et 041/54.89.19 (en journée) (A. Tenaerts).

Industriële smalspoorlijn, gelegen op de bedding van een vreperege buurtspoorweg tussen het dorp Darné en de autosnelweg der Ardennen, nabij uitrit nr. 45 (60 cm-spoor, 1,2 km, dieseltractie). Tijdens de ritdagen is er een verbinding per historische autobus uit Parijs (ex-RATP, 1933) met het "Musée de la Pierre". ▶ Ritdagen: elke eerste en derde zondag van de maand, van mei tot september, telkens van 14u00 tot 19u00.

Chemin de fer industriel, installé sur l'assiette d'un ancien chemin de fer vicinal, entre le village de Darné et l'Autroroute des Ardennes, près de la sortie d'autoroute n° 45 (voie de 60 cm, 1,2 km, traction diesel). Pendant les jours de circulation, il existe une relation par autobus ancêtre parisien (ex-RATP, 1933) avec le "Musée de la Pierre". ▶ Jours de circulations chaque premier et troisième dimanche du mois, de mai à septembre, de 14h00 à 19h00.

DE VOORZIENE REIZEN

Onze volgende uitstap zal op zaterdag 29 mei plaats vinden.

In eerste instantie waren wij van plan om een rit te organiseren op de lijn 163 Libramont-Bastogne om de sluiting van deze pittoreske lijn te vieren. Maar volgens de laatste berichten zou de lijn echter tot in september 1993 behouden blijven waardoor wij deze rit uitstellen tot een latere datum. Indien deze informatie echter niet juist zou zijn zullen wij toch deze rit op 29 mei organiseren.

Wij voorzien voor deze datum nu een rondrit van de steengroeven. Wij vertrekken te Brussel om 8.30 uur met een motorwagen reeks 44 in rode gele schildering. De rit zal naar Quenast, Lessen en Havinnes rijden. Te Quenast zal de motorwagen extra halt houden aan de laatste mechanische seinen die in de maand juli gedoemd zijn om te verdwijnen.

Wij maken van deze gelegenheid ook gebruik om bij onze doortocht op de lijn 96 ook een laatste maal de stationsgebouwen van Vorst, Ruisbroek, Lot, Buizingen, Halle en Lembeek te bezoeken. Al deze gebouwen verdwijnen binnenkort met de komst van de HST. Een rit op de lijn 87 tussen Lessen en Ollignies en naar Klabeek is ook voorzien. Te Havinnes kunnen we tijdens een bezoek aan de steengroeve de twee voertuigen bewonderen die door de TSP gekocht zijn.

De terugkeer is zoals traditioneel voorzien rond 20.00uur.

Voor de Belgische steengroeven is een belangrijke toekomst weggelegd nu men volop bezig is met de aanleg van de hogesnelheidslijnen en de aanpassingen van de klassieke lijnen. Wij zullen dus kennis maken met de werkmethode die door de aannemers hier toegepast worden.

De keuze van deze motorwagen is ingegeven door zijn grote soepelheid bij veelvuldig veranderen van rijrichting.

Op 21 juli zullen tussen Ciney en Spontin nog rijden op de lijn 128.

De uurregeling zal normaal zijn :

Vertrek uit Ciney om 10.30, 11.45, 13.00, 14.15, 15.30, 16.45 en 18.00 uur.

Vertrek uit Spontin om 11.05, 12.20, 13.35, 14.50, 16.05, 17.20 en 18.35 uur.

Een laatste rit is ook voorzien op zaterdag 12 september.

NOS PROCHAINS VOYAGES

Notre prochain voyage, qui aura lieu le **samedi 29 mai** prochain.

Nous avions d'abord projeté de nous rendre sur la ligne 163 entre Libramont et Bastogne, pour célébrer la fin de cette antenne pittoresque. Aux dernières nouvelles, il semblerait que son maintien soit prévu jusqu'au mois de septembre, ce qui nous amène à reporter cette excursion. **Toutefois, si cette information n'est pas exacte, nous pourrions organiser ce voyage le 29 mai.**

Ce jour-là donc, nous effectuerons un "Tour des Carrières". Avec un autorail série 44 en livrée rouge et jaune, nous quitterons Bruxelles vers 8h30 pour nous rendre à Quenast, Lessines et Havinnes. A Quenast, nous immortaliserons le train dans les derniers signaux mécaniques, dont la disparition est programmée pour juillet.

Nous profiterons de notre passage sur la ligne 96 pour saluer une dernière fois les bâtiments des gares de Forest, Ruisbroek, Lot, Buizingen, Halle et Lembeek, destinés à disparaître prochainement avec les travaux TGV. Une incursion est prévue à Clabeq, de même que sur la ligne 87 entre Lessines et Ollignies (ligne à trafic marchandises seulement). A Havinnes, nous pourrions admirer les deux engins rachetés par le PFT lors d'une visite guidée du site carrier.

Le retour est prévu, comme à l'accoutumée, vers 20h00.

Les carrières belges sont appelées à développer un important trafic lié à la fois à la construction des lignes TGV et à l'amélioration des lignes classiques. Nous pourrions donc découvrir les moyens que se réservent ces entrepreneurs pour parvenir à ces buts. L'autorail a été choisi vu sa grande souplesse d'exploitation lors des nombreux têtes-à-queue.

Le 21 juillet, nous roulerons à nouveau entre Ciney et Spontin, sur la très belle ligne 128.

Les horaires des trains sont les suivants :

Ciney : départs à 10.30, 11.45, 13.00, 14.15, 15.30, 16.45 et 18.00.

Spontin Sources, départs à 11.05, 12.20, 13.35, 14.50, 16.05, 17.20 et 18.35.

Une dernière circulation est programmée sur cette ligne le dimanche 12 septembre, journée du Patrimoine.

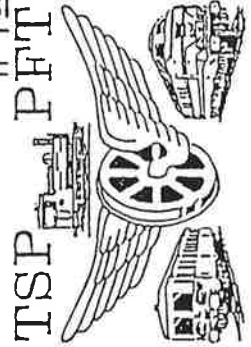

BULLETIN DE PARTICIPATION

Voyage n°25

Date : samedi 29 mai 1993

Ce formulaire doit être renvoyé avant le 20 mai 93 à l'adresse suivante :

P.F.T. a.s.b.l.
Avenue des Eglantines, 15
1150 BRUXELLES

Le montant de votre participation doit nous parvenir pour le 22 mai 1993.
Passé ce délai, le montant est majoré de 200 frs par personne.

Je, soussigné : NOM + PRENOM.....

Adresse :N°.....Boite.....

Localité :N° postal.....

Membre P.F.T. N°.....Compte bancaire:.....

Inscris pour ce voyage :

- Participants membres du PFT à 800F =.....F
- Participants non-membres à 900F =.....F
- Panier-repas (3 sandwiches fourrés + 1 boisson) à 90F =.....F
- Billet d'approche SNCB valable de toute gare belge à Bruxelles à 200F =.....F

Je règle cette somme par : TOTAL =.....F

- Chèque barré au Nom de l'Association, joint au présent bulletin
 - Virement au compte 001-1201789-35 de P.F.T. Bruxelles en mentionnant en communication le numéro et la date du voyage.
 - Mandat postal, eurochèque garanti ou paiement en francs belges sur le compte courant postal 000-1318999-90 de PFT Bruxelles (obligatoire pour les personnes résidant hors Belgique).
- Je déclare renoncer à tout recours contre le P.F.T. et la SNCB en cas d'accident.
- Au cas où ce voyage serait remplacé par une excursion sur la ligne 163, j'accepte d'office d'y être inscrit

Date et signature,

DEELNEMINGSFORMULIER

Rit nr 25

Datum : zaterdag 29 mei 1993

Dit formulier dient teruggestuurd voor 20 mei naar het volgend adres :

T.S.P. v.z.w.
Egelantierenlaan, 15
1150 BRUSSEL

Om geldig te zijn dient het verschuldigde bedrag toe te komen op 22 mei.
Na deze datum wordt het bedrag met 200F verhoogd.

Ik, ondergetekende : NAAM + VOORNAAM :

Adres :Nr.....Bus.....

Woonplaats :Postnummer :

Lid T.S.P. nr : Bankrekening :

schrijf in voor deze rit :

- Deelnemer TSP-leden aan 800BEF =.....BEF
- Deelnemer niet TSP-leden aan 900BEF =.....BEF
- Lunchpaketten (3 sandwiches en 1 drank) aan 90BEF =.....BEF
- Toevoerbiljet NMBS 2e klas geldig van elk station naar Brussel aan 200BEF =.....BEF

TOTAAL :BEF

Ik regel het verschuldigde bedrag door :

- Doorgestreepte cheque
- Storting op PCR 001-1201789-35 van T.S.P. Brussel
- Internationaal postmandaat of gegarandeerde cheque (verplicht voor de buitenlanders)
- Storting op PCR 000-1318999-90 van TSP Brussel (verplicht voor de buitenlanders)

Ik verklaar kennisgenomen te hebben van de algemene deelnemingsvoorwaarden en er mij volledig naar te schikken.

In geval dat de rit op de lijn 163 toch doorgaat schrijf ik me ook hier voor in.

Datum en handtekening,

INTERNATIONALE RUILBEURS

Modeltreinen & toebchoren -- Hoeseitse Treinclub - Tel. 089-41.53.72

12e INTERNATIONALE RUILBEURS Zondag 06 juni 1993

van 9 tot 13 uur

Cultureel Centrum, Europalaan, HOESELT
(gelegen in Belgisch Limburg, tussen Maastricht, Hasselt en Genk)

Gratis tombolaticket voor elke bezoeker! Ticketten zijn geldig voor de trekkingen van 10 - 11 en 12u.
Waardvolle prijzempot, zoals lokomotieven, wagons, bouwdozen, modelauto's, posters en vele andere
interessante prijzen.....!!!

Voor inlichtingen en reservaties kunt U steeds terecht op het contactadres van de club: Smet's Danny,
Lindekapelstraat 7 te 3730 Hoeseit en telefonisch op het nummer 089-41.53.72 (tiefst na 20 uur).

4e EXPO VAN MODELREINEN EN MODELBOUW

<< EUROMODELBOUW 1993 >>

op 24, 25 en 26 september 1993 - in de LIMBURGHALLEN te GENK
Een weekend om niet te vergeten!



Hoeseitse Treinclub

CLUB FERROVIAIRE DU CENTRE - section Bruxelles
Allée des Jonquilles 18 - 1457 Walhain-Perbais
Tel: 010/65.87.48

Si vous désirez participer à la vie d'une équipe dynamique qui travaille sur un réseau H0 2 rails/continu et que vous êtes débutant ou amateur confirmé, vous pouvez nous rejoindre à notre local situé dans la gare de Schaerbeek. Les amateurs du H0 3 rails (système Märklin) peuvent disposer du réseau de notre membre J.P. Irmasasur. Si vous êtes intéressés, vous pouvez obtenir le calendrier de nos réunions et tous renseignements complémentaires à l'adresse ci-dessus.

Nous vous attendons bien volontiers.

Wij hebben een H0-modelbaan in het station van Schaerbeek.
Verdere inlichtingen en kalender van onze vergaderingen op het bovenvermelde adres.

TE KOOP - A VENDRE

Turbogenerator 24V/500W (5 - 16 bar)

voor stoomlok - pour loc. a vapeur
nieuwe en gebruikte - état neuve et utilisé

A. Veys Tel. 02/758 94 15 Fax 02/758 98 83 (9 - 17h)

CLUB FERROVIAIRE DU CENTRE (CFC)

Gare Musée de Haine-St-Pierre
Rue de la Station
7100 HAINE-ST-PIERRE

Nos activités

Lors de notre dernière réunion de comité, le programme d'activités suivant a été mis au point:

Gare d'Haine-saint-Pierre
dimanche 2 mai: on route MARKLIN avec repas choucroute

Le grand réseau de la gare, en construction, sera mis à disposition des MARKLINISTES. Possibilité de tester votre matériel

dimanche 6 juin: les chemins de fer Italiens avec repas à l'Italienne,

Apportez vos documents, vos modèles réduits sur ces chemins de fer si proches et pourtant si peu connus. En prime, Don Camillo grand ferroviophile sur grand écran.

dimanche 7 juillet: démonstrations système DIGITAL et COMPACT DISC PHOTO
avec repas sur le quai s'inscrire chez

Jean-Luc

C'est aussi la kermesse d'Haine-Saint-Pierre. En principe beaucoup de visiteurs. C'est l'ami Jean-Claude BOUCKAERT qui nous aidera en prêtant son matériel DIGITAL en collaboration avec la firme MARKLIN et le détaillant L'ETOILE DU NORD

dimanche 1 août: réunion libre

dimanche 5 septembre:

samedi 11 et dimanche 12 septembre: exposition photographique
Photos des membres

Les 11 et 12, ce sont les journées du patrimoine: c'est l'occasion unique de faire connaître le patrimoine ferroviaire tant roulant qu'immobilier. Nous comptons sur vos photos de matériel historique, de bâtiments etc bref tout ce qui rappelle le patrimoine de nos chemins de fer

Place Caiffet

dimanche 27 juin: fête scolaire démonstration T.E.R. grand réseau N vidéo ferroviaire

C'est la traditionnelle fête scolaire. Comme chaque année, nous animerons notre local. Cette année, vu que le grand réseau est démonté, un effort à faire afin d'animer et de montrer ce que nous faisons. Nous comptons sur vous.

Vapeur Vive parc grèche Houdeng

dimanche 25 avril: réunion de travail sur place à 10 h

Il est prévu 5 dates d'exploitation cette année, celles-ci vous parviendront dès que le chef-vapeur nous aura fixé sur ses intentions. le 25 avril, nettoyage et préparation du réseau aux circulations.

Nieuwe publicatie over de hogesnelheidstrein en de Chunnel.
Auteur: Herman Weiter.

Het boek verschijnt in de reeks Actueel van het Davidsfonds en kan bekomen worden in de boekhandel, bij het Davidsfonds en bij de Bond voor Train-, Tram- en Busgebruikers (zie adres elders in deze Agenda).
Prijs: 395,- fr.

Beste Modelbouwlijfhebber,

Op zaterdag 23 & zondag 24 oktober 1993 gaat er in de Grenslandhallen van Hasselt voor de derde (3) keer MODELBOUW 93 door.

MODELBOUW 93 is een toffe, spetterende en creatieve happening voor elke modelbouwer, treinlijfhebber of veelzijdige hobbyist. Gedurende deze twee dagen worden de Grenslandhallen omgevormd tot een gezellige modelbouwbeurs. Talrijke actieve standen laten de bezoekers kennis maken met supergrote telegeleide vliegtuigen of plastiek miniaturen. Van Statische zelfgemaakte houten zeilschepen tot varende en toeterende boten op grote vijvers. Van miniatuurmodeltreinbanen tot stoomtreinen. Luidruchtige vliegtuigmotoren, telegeleide race auto's en sierlijk radiogeleide helicopters. Wereld-, Europeese- en Provinciale kampioenen laten hun beste kanten zien in rij en vliegttechnieken.

MINIATURE '93

1ER SHOW EXPOSITION
MODELISME MAQUETISME
MINIATURE

1ER SALON DU PIN'S
20 thèmes exposés
avec conférences-débat

MONS
Hall des Expositions
de la Province
LES 12 ET 13 JUIN 1993
de 10 h à 19 h

La ligne de chemin de fer 128 Ciney-Yvoir. Histoire et documents
par Jean Pierre Hamblenne.

C'est une petite ligne de province, sans importance diront certains. Mais elle traverse l'une des plus belles régions de Belgique: la vallée du Focq. Trafic voyageurs jusqu'en 1960, transport de pierrailles jusqu'en 1982, elle a connu une activité intense. L'un de ses tunnels a servi de refuge à Pétlier et Coering durant l'invasion de 1940. Aujourd'hui, après dix ans d'oubli, elle revit peu à peu grâce aux efforts de quelques mordus du rail qui y organisent des circulations touristiques. Dans cet ouvrage, Jean Pierre Hamblenne a tenté, photos et documents à l'appui, de vous la faire mieux connaître, en racontant son histoire depuis les premiers projets au milieu du XIX^e siècle jusqu'à ce jour.

1 vol illustré: 295 FF au CCP 000-0560212-37 de J.P. Hamblenne
FP 1446 1420-Praine l'Alleud Belgique.

Werken van Sociale Solidariteit van de N.M.B.S.
MODELBOUWCLUB

" DE LEUVENSE SPOORMAN "



TWEDE HANDELSMARKT

MODELREINEN EN TOEBEHOREN

ZATERDAG 15 MEI van 13 tot 17 u.

ZAAL CW LEUVEN Diestsestvg 104 Leuven

Tafels à 150 fr.
Reservaties 016/25.93.65
Inkom 30 fr.

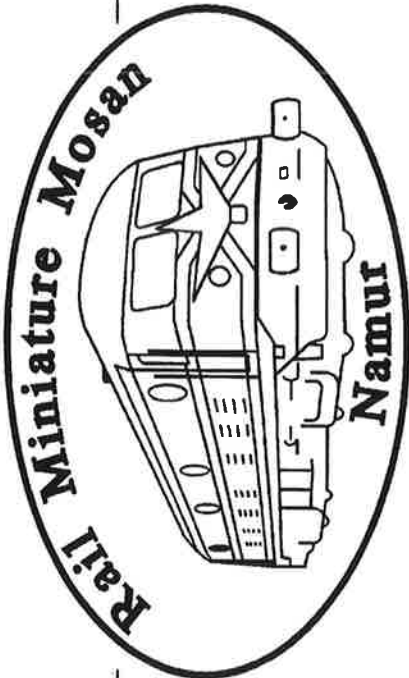

La nouvelle épinglette (pin's) du R.M.M. est sortie !

"Tiré" à 500 exemplaires, tous numérotés, le premier pin's officiel du Rail Miniature Mosan est disponible au prix de 150 fr. l'unité.

Il est d'une exceptionnelle qualité et d'un très grand réalisme. Il est exécuté en métal bronzé, émail plein feu, quadricolore sur un dessin original de Daniel Braibant.
Nous pouvons trouver cette pièce remarquable, tous les vendredis, au local du club, lors des réunions réseaux ou des réunions mensuelles.

Amateurs ou collectionneurs, dépêchez-vous, le stock est déjà fort diminué, on se l'arrache !!!

Vu le succès remporté par cette première édition, un second projet est déjà en chantier. Nous disposerons d'un autre pin's pour notre exposition d'octobre 93 car nous craignons que le premier soit déjà épuisé.



ŒUVRES DE SOLIDARITE
SOCIALE DE LA S.N.C.B.

Délassements sportifs
et intellectuels.

Association Ferroviaire des Cheminots de Charleroi

A la suite de très nombreuses commandes, notre stock de pin's a été épuisé beaucoup plus rapidement que prévu, une livraison express est en attente pour mai 1993. Nous vous demandons un peu de patience, les coordonnées des personnes que nous n'avons pas encore été en mesure de servir sont enregistrées. Merci de votre compréhension.

Les 150 ans du rail à Charleroi :

- samedi 15, dimanche 16, lundi 17, mardi 18 mai 1993 les gares de Charleroi-Sud, Monceau, Châtelet seront en fête.

Sauf imprévus de dernière minute :

- en gare de **CHARLEROI - SUD** : expo de matériel à voyageurs, matériel TGV atlantique, vieilles lanternes, expo TGV + star 21, stand d'accueil, photorail, visite du block 20...

L'AFCC ouvrira son local modélisme avec diverses expositions de matériel miniature, trains, trams, présence de notre stand de vente du livre sur 150 ans de rail à Charleroi, photos, cartes postales, vente des pin's commémoratifs de l'événement...

- en gare de **CHATELET** : exposition de matériel technique, de képis, peintures, animation vidéo...

- en gare de **MONCEAU** : expo de matériel ferroviaire "Cockerill Sambre", de matériel de traction Diesel, film documentaire, concours...

Un autorail spécial reliera les gares de **CHARLEROI** et **MONCEAU** via la ligne 260 (voyage au coeur de l'acier). Un train vapeur SNCB reliera **CHARLEROI** et **CHATELET**.

Une série limitée de pin's commémorative de l'événement sera mise en vente dans les trois gares concernées .

Une locomotive type 60 (6051) miniature HO avec dépôt d'attache "MONCEAU" sera mise en vente durant ces journées.

Renseignements auprès de l'A.F.C.C. BP 1596 6000 CHARLEROI 1 ou par téléphone au 071/ 60.20.54 (réseau SNCB 971/2054) les mercredis et vendredis de 20 à 22H00 et le dimanche de 10H00 à 12H00.

Autres festivités en ville :

- au palais des expositions : salon international du modélisme (renseignements auprès de mr Gomand au 071/39.50.73)

- au musée de l'Industrie : forge et anciennes machines de l'industrie, artisans au travail ... (renseignements au 071/ 27.56.10)

Edition par le département imprimerie d'un journal relatant l'arrivée du premier train à Charleroi. En vente également dans les trois gares.

- participation du TEC Charleroi, exposition d'anciens tramways devant la gare de Charleroi-Sud (ASVI)...

" 150 ANS DE RAIL A CHARLEROI "

A l'occasion du 150 ième anniversaire du rail à Charleroi, l'A.F.C.C. en collaboration avec le P.F.T. a décidé d'éditer un livre intitulé : " 150 ans de rail à Charleroi". Il s'agit d'un ouvrage rédigé par un groupe d'amis du rail (cheminots et non - cheminots) dont le fil conducteur est l'importance du rail dans l'histoire même de l'agglomération carolorégienne.

Le premier chapitre, rédigé par l'archiviste de la ville de CHARLEROI, présente la ville passée et présente et évoque l'action du chemin de fer dans le développement de la région.

Suivent quatre chapitres retraçant l'histoire des chemins de fer dans la région depuis l'arrivée du rail en Belgique jusqu'à la veille de la seconde guerre mondiale. Ils sont répartis selon les divers constructeurs : l'Etat (et ensuite la SNCB), le Grand Central, les chemins de fer des Bassins Houillers du Hainaut et le Nord Belge qui ont tous contribué à donner aux entreprises de la région le moyen de communication qui lui était particulièrement nécessaire.

Le sixième chapitre évoque la vie du chemin de fer durant les deux guerres mondiales. Il a été écrit par un cheminot résistant de la seconde guerre mondiale.

Les chapitres 7 à 9 retracent les vicissitudes des chemins de fer depuis 1945 jusqu'à nos jours, tandis que le chapitre 10 s'intéresse plus particulièrement aux gares principales de la région (Charleroi-Sud, Châtelet et Monceau).

Dans cet ouvrage sur les chemins de fer, il était normal de s'intéresser également aux tramways. C'est l'objet du chapitre 11 rédigé par un spécialiste en la matière.

Le chapitre 12 est consacré aux constructeurs ferroviaires de la région de Charleroi. Il est présenté par monsieur Dagand dont les connaissances en matière d'histoire du matériel ferroviaire ne sont plus à démontrer.

Un ouvrage sur les chemins de fer dans la région de Charleroi serait incomplet si un chapitre particulier n'était pas consacré à chacun de ses principaux clients ; les charbonnages et la sidérurgie.

Le chapitre 15, grâce à la collaboration de "ARCHACEC", est consacré aux A.C.E.C. qui fut non seulement un client important du chemin de fer mais surtout un grand fournisseur.

Tel quel, cet ouvrage comporte près de 270 pages et est abondamment illustré (environ 200 photos). Il sera mis en vente dès le 15 mai 1993.

Cet ouvrage est disponible au prix de 850 fb en gare de Charleroi-sud les 15,16,17 et 18 mai 1993 ou par virement de la somme de 940 fb (frais d'expédition inclus) au compte 001-1849649-32 de l'A.F.C.C. BP 1596 6000 CHARLEROI 1.

Si envoi à l'étranger virez la somme de 970 fb.

En outre l'AFCC vous propose :

* CHARLEROI - SUD VISION 2000 *:

Mémoire d'une étudiante en architecture qui retrace le passé, le présent et l'avenir du site autour de la gare de CHARLEROI - SUD. Ce travail débute par une présentation de CHARLEROI dans son contexte historique, urbanistique et ferroviaire, la justification d'un développement au niveau de la ville au point de vue économique et européen. Le site de la gare du Sud est étudié au niveau ville, puis du site proprement dit, dans un chapitre suivant le développement (bâtiment voyageurs, les abords de la gare, les transports publics et les fonctions urbaines). Propositions de développement de Charleroi et du site de la gare du Sud. Disponible au prix de 400 fb au stand AFCC ou 480 fb (frais d'expédition inclus) par virement au compte 001-1849649-32 de l'AFCC BP 1596 6000 CHARLEROI 1

Président:

Guy Stievenart
192, rue Louis Caty
B 7331 Baudour
Tél. 065/377708
641206



Secrétariat:

J. Marie Larmusiaux
136, rue H. Delanois
B 7000 Mons
Tél. 065/336262

Club de modélisme ferroviaire, toutes disciplines, le C.F.M.S. est installé à Obourg au 1er étage de l'ancienne Maison Communale située dans un parc bucolique et à quelque 5' du centre de la Ville de Mons et à la sortie de l'Autoroute E42 (sortie Soignies/Shape).

Résolument tourné vers le réseau modulaire, le Club se produit régulièrement en exposition en invité ou en organisateur.

Lors des séances hebdomadaires prévues tous les samedis de 14 à 18 heures, les membres "travaillent" dans une ambiance amicale et sans contrainte. Les jeunes y sont, particulièrement, bien accueillis et leur budget limité bien compris.

Toutes les activités concernant le modélisme et le chemin de fer y sont, évidemment, pratiquées.

Amis ferroviaires de Mons et des environs, rejoignez-nous!

Le C.F.M.S., Le Club Sympa!

Adressez votre courrier au Secrétariat!

MECHELEN OP WIELEN

Mallines Le Gare,
Mechelen De Stree.

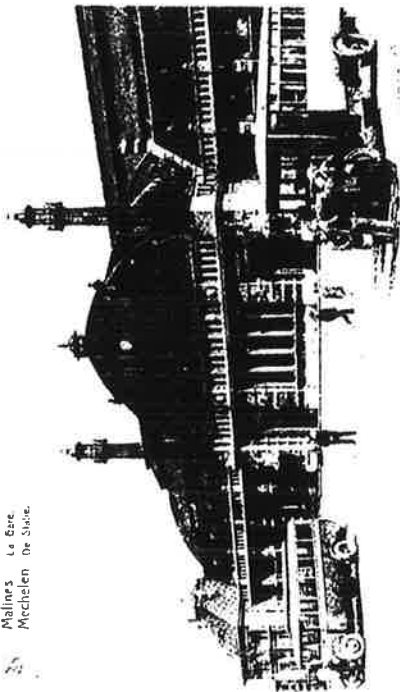

Werner Devroey is reeds vele jaren verwoed verzamelaar van foto's, kaarten en documentatie over de Mechelse trams en autobussen. In het boek geeft hij een gedetailleerd overzicht van ontstaan en evolutie van de stadslijnen. Deze geschiedenis wordt geïllustreerd met zo'n 75 foto's. Nadat in 1887 de eerste stoomfluiten weertlonken in elke gemeente tussen Mechelen en Heist-op-den-Berg, werd de eerste stoomtram op plechtige wijze ingehuldigd. Zeventig jaar later werd er van de tram afscheid genomen .. In 1913 kwam de eerste elektrische stadslijn tot stand en in 1915 werd onder de Duitse bezetting lijn 2 op de sporen gezet naar de Pasbrug.

Op 25 september 1925 verscheen in de stad de autobus (een Fordje), toen uitgebaat door een privéfirma. Op het einde van de eerste wereldoorlog kwamen de plannen tot stand om een tramlijn naar Willebroek aan te leggen.

Teken nu in op dit waardevol boekwerk. Het is een uitgave op beperkte oplage en de druktechnische kwaliteit is zeer goed.

Prijs:

- Gewone uitgave: 750 fr. tot 25 april 93, nadien 850 fr.
- Luxe-uitgave: 995 fr.

INTEKFNING:

"HET STREEKBOEK", Vrasnestraat 22, 9100 Nieuwkerken-Waas en stort meteen het juiste bedrag op rek. nr. 293-0563408-87

Tentoonstelling over "100 jaar openbaar vervoer te Mechelen", in zaal Antverpia, Graaunmarkt te Mechelen, op 5 en 6 juni 1993.
(Bron: Tram 2000)



MOBOV VZW.
p/a F. Bourguignon
Clementinastraat, 60 2018 Antwerpen tel: 03/237.27.64

- Mobov biedt U volgende activiteiten aan:
- Bijeenkomsten in ons lokaal, gelegen op de hoek van de Kambalastraat/ Asiadok/ Houtkaai (in de oude Antwerpse Haven) vanaf 20H op volgende data: di 11/5 - vr 4/6 - di 8/6 - vr 18/6 - vr 2/7 di 13/7 - vr 23/7 - vr 6/8 - di 10/8 en vr 20/8.
 - Bijeenkomsten te Wilrijk in Steytelinck vanaf 20 H op: vr 7/5
 - OPEN DEUR IN ONS LOKAAL OP ZATERDAG 29 MEI 93 VANAF 14H - 17H!!
 - Publikatie van het tweemaandelijks tijdschrift: MOBOVARIA met nieuwtjes over onze hobby en varia.

L' association MOBOV organise des réunions mensuelles à Anvers (Wilrijk) et dans son propre local au port d' Anvers.
En outre, l' association publie une revue bimestrielle: 'MOBOVARIA'.

stoomgroep turnhout vzw

Dani BELLEMANS
Graafkater 155 bus 4
2300 Turnhout
tel. 014/41.90.74

12e INTERNATIONALE STOOMDAGEN

Pinksteren 1993 : 29, 30 en 31 mei, op de vernieuwde en verlengde spoorbaan van het stadspark in Turnhout.

KMYCA stoomgroep

Vermeiren W. Pietingbaan 36 2160 Vommelgen tel.03/3532962

KMYCA modelstoomtreinen

Hebben hun activiteit aan de spoorbaan in het Provinciaal Domein Rivierenhof te Deurne elke 2^e zondag en op volgende dagen:
9 mei - elektro-klubbijdag - 10-17u
30 mei - Dag van het park - 10-17u
29 augustus - Demonstratiedag stoomloks en stationaire machines
Demonstraties en mogelijkheid om zelf machinist te zijn
4-5 september - Internationale modelstoomdagen
Ontmoetingsdagen voor modelstoombouwers uit binnen en buitenland met oa. stoomloks, tractoren, machines enz.
KMYCA modelstoomscheppen
Houden hun activiteit op ons vaarwater gelegen aan de Thonetlaan Antwerpen LO naast de Jachthaven.
16mei, 27 juni, 25 juli, 15 augustus, 15 september

KMYCA



STOOMGROEP
ANTWERPEN

KBVVS ARBAC

Le numéro 138 de "Rail et Traction" (par P. Van Geel) est consacré à l'infrastructure de la SNCB (la voie); prix: 160,- fr., frais d'envoi compris.

Certains anciens numéros de "Rail et Traction" sont toujours disponibles (voir liste dans cet Agenda; les frais d'envoi sont compris dans les prix y mentionnés).

"Manutention de la pierre et chemins de fer industriels dans les carrières de Lessines": prix: 300,- fr. + 65,- fr. de frais d'envoi.

Parlements: au n° CCP 000-0281272-69 de l'ARBAC, Gare Centrale, 1000 Bruxelles.

Het nummer 138 van "Rail et Traction" (in de Franse taal, door P. Van Geel) handelt over de infrastructuur van de NMBS (het spoor); prijs: 160,- fr., verzendingskosten inbegrepen.

Sommige oude nummers van "Rail et Traction" zijn nog steeds verkrijgbaar (zie lijst in deze Agenda; de vermelde prijzen omvatten de verzendingskosten).

"Manutention de la pierre et chemins de fer industriels dans les carrières de Lessines": prijs: 300,- fr. + 65,- fr. verzendingskosten.

Betalingen: op PCR nr. 000-0281272-69 van KBVVS, Centraal Station, 1000 Brussel.

BOND VOOR TREIN-, TRAM- EN BUSGEBRUIKERS BTTB
Hoogpoort 9-13, 9000 Gent

#####

BTTB-EXCURSIES • BTTB-EXCURSIES • BTTB-EXCURSIES • BTTB-EXCURSI

BTTB-excursieprogramma — 1993

Op vrijdag 11 juni 1993 probeert de BTTB de snelbus naar Limburg, vertrekkende uit Antwerpen op Brussel. Van de gelegenheid maken we gebruik voor een toeristische verkenning van het Maasland.

Op zaterdag 3 en zondag 4 juli 1993 maken we er een tweedaagse van. Op het programma staat de IJzeren Rijn (per trein en bus). Viakbij het eindpunt, Mönchengladbach, liggen Krefeld en Kempen, twee minder bekende Duitse steden. In Krefeld bestuderen we het openbaar vervoer (o.a. tram), in Kempen bekijken we een geslaagde verkeersinrichting.

Op zaterdag 28 augustus 1993 zijn we te gast rond Brussel. In de voormiddag schenken we aandacht aan de problematiek van de voorstadslijnen naar Wemmel en vooral Grimbergen. In de namiddag maken we er een gecombineerde wandel-busstocht van ten zuiden van Brussel, richting Leerbeek.

Het seizoen sluiten we af op zaterdag 25 september 1993 met een bezoek aan Mons en aansluitend de Bonnage. Bergen is vooral interessant omwille van het verkeerscirculatieplan. In de omgeving bezoeken we ook de industrieel-archeologische site van Le Grand Hornu.

RAIL ET TRACTION



Oude nummers
Anciens numéros

N° An/Jaar	Pag.	Articles principaux (nombre de pages) Voorname artikels (aantal blz)	Prix Prijis
81('62)	48	Loco Ae 8/8 BLS (8 p) Cdf San Felju de Guixols à Gerona (8 p)	50
82('63)	52	Le nouveau Rheingold (28 p) Cdf électriques veveysans (4 p)	55
83('63)	56	Cdf Japon (24 p) Musée vicinal de Schepdael (16 p)	55
84('63)	48	Wiener Schnellbahn (12 p) Appareils de voie SNCF (12 p)	55
85('63)	48	Musée Cdf suédois (14 p) Crémaillère du Rothorn (BRB) (5 p)	55
87('63)	48	Voitures-buffet SNCB (4 p) Locos SNCB type 150 (1/3) (10 p)	55
88('64)	-	PHOTOCOPIE DE : Locos SNCB type 150 (2/3) (16 p)	55
89('64)	56	Locos SNCB type 150 (3/3) (13 p) Métro ou semi-métro ? (19 p) Glasgow Electric (7 p)	55
90('64)	44	Voitures récentes aux CFF (5 p) Le chemin de fer rhétique (12 p)	55
91('64)	52	Electrification Bruxelles-Paris (22 p) Motrices articulées en Suisse (6 p)	55
92('64)	52	Equipement de traction électrique SNCB (24 p)	55
93('64)	52	Nouveau matériel du "Transalpin" (4 p) Ligne 68 à Marseille (4 p)	55
94('65)	40	Voitures TEE "PBA" (13 p)	55
95('65)	40	Éléments automoteurs 330 kW (SNCF) (11 p) Signalisation aux BR (7 p)	55
96('65)	44	Programme SNCF pour 1965 (23 p)	55
97('65)	44	Métro de Milan (26 p)	55
98('65)	48	Actualité aux NS (9 p)	55
99('65)	56	Locos SNCB type 126 (1/2) (17 p) Modernisation de la DB (19 p)	70
100('66)	36	Locos SNCB type 126 (2/2) (16 p) Electrification Marseille-Vintimille (3 p) Gare souffrante de Berne (SZB) (3 p)	70
102('66)	36	Modernisation passages à niveau (SNCB) (3 p) Transports de détail (SNCF) (4 p)	70
103('66)	36	Modernisation Cdf rhétiques (8 p) Vers un musée des transports en Belgique (4 p)	70
104('67)	36	Fin de la vapeur en Belgique (5 p)	70
105('67)	36	Recherche ferroviaire internationale (9 p) Nouvelles voitures 14 (SNCB) (8 p)	70
106('67)	36	Ligne Lausanne-Echallens-Bercher (3 p) Locos SNCB type 160 (1/2) (10 p)	70
107('67)	40	Contrôle moteurs diesel SNCB (5 p) Locos SNCB type 160 (2/2) (10 p) Tramways d'Anvers (7 p)	70
108('68)	36	Electrification BR (8 p) Automotrices SNCB type 1966 (14 p)	70
110('68)	40	Sous caténaires FS (1/12) (12 p) Tramways de Cologne (7 p) Motrices articulées de Saint-Etienne (9 p)	70

111('68)	40	Du tram au métro en Allemagne (4 p) Sous caténaires FS (2/12) (9 p)	70
112('69)	44	Sous caténaires FS (3/12) (5 p) Cdf de la Zugspitze (6 p) Les gares bi-courant (9 p)	70
113('69)	44	Sous caténaires FS (4/12) (7 p) Métro de Paris (9 p) Trams de La Haye (8 p)	70
114('69)	48	Sous caténaires FS (5/12) (9 p) Transports publics de Munich (8 p)	70
115('69)	48	Programme d'équipement SNCF (18 p) Sous caténaires FS (6/12) (8 p)	70
116('70)	-	PHOTOCOPIE DE : Naissance métro de Bruxelles (1/3) (20 p) Sous caténaires FS (7/12) (5 p)	70
117('70)	44	Naissance métro de Bruxelles (2/3) (17 p) Sous caténaires FS (8/12) (8 p)	70
118('70)	48	Naissance métro de Bruxelles (3/3) (10 p) Sous caténaires FS (9/12) (7 p) Electrification Namur-Liège (14 p)	70
119('70)	44	Métro de Londres (1/4) (12 p) Sous caténaires FS (10/12) (6 p)	70
120('71)	32	Métro de Londres (2/4) (10 p) Sous caténaires FS (11/12) (4 p)	70
121('71)	36	Métro de Londres (3/4) (11 p) Sous caténaires FS (12/12) (7 p)	70
122('71)	32	Métro de Londres (4/4) (12 p)	70
123('71)	36	Tramways de Gand (6 p) Tunnel de Fréjus (9 p)	90
124('72)	56	Motrices STIB type 7500 (37 p)	90
125('72)	32	Trolleybus belges (5 p) Trams de San-Francisco (5 p)	90
126('72)	44	Matériel roulant CFF (22 p)	90
127('72)	40	Motrices STIB type 7800 (4 p) TGV 001 (16 p)	130
128/9('73)	60	La grande vitesse (35 p)	155
130('78)	64	Locos SNCB série 18 (25 p) Autorails SNCB (22 p)	155
RTraction 1 ('78)	64	Locomotives NMBS reeks 18 (25 p) Dieselmotorrijtuigen NMBS (22 p)	155
131('79)	64	Locos SNCB série 20 (45 p)	155
RTie 2	64	Locomotives NMBS reeks 20 (45 p)	160
133('87)	32	151 ans Cdf belge (1) Historique (20 p) Cdf Afrique Centrale (1/2) (10 p)	160
134('87)	32	151 ans ... (2) Traction électrique (27 p) Cdf Afrique Centrale (2/2) (4 p)	160
135('88)	32	151 ans ... (3) Traction diesel (17 p) "Tramways de service" (Bruxelles) (15 p)	160
136('89)	32	151 ans ... (4) Voitures (25 p) Ligne 131 (Nivelles-Fleurus) (6 p)	160
137('90)	32	151 ans ... (5) Installations fixes traction électrique (29 p) Autorails ES (SNCB) (3 p)	160

FORM. : 81 à 99, 130 à 132 : 13,5 x 21,5 cm 100 à 129 : 19,5 x 21,5 cm
133 à 137 : 17,5 x 25 cm



EDIBLANCHART

s.p.r.l. - p.v.b.a.
AVENUE ERNEST MASOIN 15, 1090 BRUXELLES
ERNEST MASOINLAAN 15, 1090 BRUSSEL
☎ (02) 478 37 06 - 478 19 26
Fax (02) 478 64 29

mars 1993

Chers Amis des Chemins de Fer,

Pour cette fois, nous avons le plaisir de vous annoncer la sortie de presse de 3 livres très attendus.

1° Le Rail au Congo Belge. Tome 1 (1890-1920)
Ce livre au format 29 x 21 cm est actuellement à l'impression et sera présenté officiellement le 24 avril à Louvain à l'occasion du 10° anniversaire du groupe de travail d'histoire ferroviaire. Fruit de plus de 5 années de recherches, il relate avec d'intéressantes anecdotes en 400 pages et 1.500 illustrations, l'aventure du rail de l'origine à 1920 dans la colonie belge. Après un peu d'histoire et un aperçu de l'organisation des transports, on décrit la construction souvent fort pénible, de chaque réseau. Ce livre de 400 pages sera vendu au prix intéressant de 2.400 F, franco pour paiement à la commande.

2° Couleurs SNCB (1961-1970). Max Delie
Ce livre de 160 pages au format 21 x 25 cm est pratiquement terminé et illustré avec plus de 100 photos couleurs le matériel des tractions vapeur, diesel et électrique en circulation sur le réseau belge de l'époque, bref une documentation historique alors que la photo couleur était encore peu fiable. Parution prévue pour mai/juin 1993.

3° Vapeur en Belgique. Tome 2 (1914-1966) Dambly
Ce livre tant attendu est enfin au montage mais il ne faut pas l'attendre avant les vacances d'été. L'expérience nous ayant appris à ne plus fixer de date, un avis sera communiqué plus tard avec toutes les informations utiles.

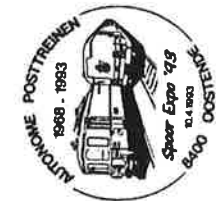

EDIBLANCHART

s.p.r.l. - p.v.b.a.
AVENUE ERNEST MASOIN 15, 1090 BRUXELLES
ERNEST MASOINLAAN 15, 1090 BRUSSEL
☎ (02) 478 37 06 - 478 19 26
Fax (02) 478 64 29

maart 1993

Beste Spoorwegvrienden,

Deze keer hebben wij het genoegen U de uitgave aan te kondigen van 4 lang verwachte boeken en nog een vijfde.

1° Le Rail au Congo Belge. Tome 1 (1890-1920)
Dit boek in het formaat 29 x 21 cm is nu in druk en zal officieel gepresenteerd worden op 24 april in Leuven ter gelegenheid van de 10° verjaardag van de werkgroep spoorweggeschiedenis. Het resultaat van meer dan 5 jaren opzoekingen vertelt dit boek ons met interessante anekdotes in 400 bladzijden en 1.500 illustraties het avontuur van de spoorweg vanaf de oorsprong tot 1920 in de belgische kolonie. Na een beetje geschiedenis en een kort overzicht van de organisatie der transporten, beschrijft men de constructie, vaak heel moeilijk, van elk net. Dit boek van 400 bladzijden zal verkocht worden aan de interessante prijs van 2.400 F, franco, voor betaling bij de bestelling. Een vlaamse vertaling is voorzien voor 1994.

2° Kleuren NMBS (1961-1970). Max Delie
Dit boek van 160 bladzijden in het formaat 21 x 25 cm. is praktisch beëindigd en geïllustreerd met meer dan 100 kleurfoto's van stoomlokomotieven, diesel en elektrische lokomotieven in omloop op het Belgisch net van dit tijdperk, kortom een historische documentatie, terwijl de kleurfoto toen nog weinig bedrijfszeker was. Uitgave voorzien voor mei/juni 1993.

3° Vapeur en Belgique. tome 2 (1914-1966). Dambly
Dit boek is nu eindelijk aan de montage toe maar zal niet vroeger beschikbaar zijn dan tegen het zomerverlof. De ondervinding heeft ons geleerd geen datum te bepalen, een bericht hierover zal U later medegedeeld worden met al de nuttige informaties.

4° Stoom in België. Deel 1. Dambly
Eindelijk zal dit boek in de tweede helft van 1993 op de markt komen ! Voor verschillende redenen, onnodig U deze te beschrijven, zal de vlaamse versie, na 4 jaren, klaar zijn. In ieder geval zullen wij U een bericht geven zodra dit boek afgewerkt is.

5° Het rollend materiaal van de belgische buurtspoorwegen.(1885-1991). Jos Block
De volledige beschrijving van gans het rollend materiaal van de belgische buurtspoorwegen vanaf zijn oorsprong tot op heden. Een encyclopedisch werk van dit materiaal dat in die periode zeer belangrijk was. Dit boek in het formaat van 21 x 30 cm zal overvloedig geïllustreerd zijn door verschillende typen van lokomotieven, motorwagens en rijtuigen. Uitgave : Zomer 1994.

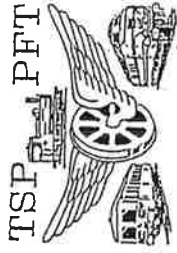

NOUVEAUTES PFT

Le PFT vient d'éditer en collaboration avec la maison JOCADIS d'Enghien, spécialisée dans la fabrication de matériel SNCB en miniature, une brochure présentant un aperçu de l'actuelle signalisation ferroviaire belge. On découvre dans cet opuscule intitulé "Aperçu de la signalisation ferroviaire belge", les signaux à palettes à deux et trois positions, les signaux lumineux et les signaux allemands "belgicisés", ainsi que les signaux mobiles et les signaux spéciaux.

Il s'agit en fait d'un condensé des différents articles parus dans "En Lignes", agrémentés de photos noir et blanc.

Cette brochure de 74 pages peut être obtenue par virement de la somme de 395FB (plus frais de port 45FB) sur le compte 001-1201789-35 de PFT Bruxelles; elle est présentée sous forme plastique chez Jocadis.

Le PFT participe aux journées Porte Ouvertes de Charleroi, Châtelet et Monceau qui se dérouleront du 15 au 18 mai prochain, en effectuant des navettes en autorail, cadencées à la demi-heure, entre Charleroi et Monceau.

Le trajet aller s'effectue par la ligne industrielle 260 Charleroi-Ouest, Blanchisserie, Monceau et le retour par la ligne 124A. Des commentaires sont diffusés à bord des autorails.

Dans ce cadre, le PFT a édité, en collaboration avec les Cheminots de Charleroi (AFCC), un livre de 269 pages qui retrace l'histoire du rail à Charleroi, intitulé "150 ans de rail à Charleroi". On y traite aussi bien les lignes de la SNCB que celles des STIC, TEPC, SNCV, lignes industrielles, etc. Les constructeurs sont également évoqués.

Le prix de vente de ce livre de format A4 présenté sous couverture souple et relié au fil est de 850FB, payable sur le compte 001-1201789-35 du PFT en mentionnant en communication "150 ANS RAIL CHARLEROI".

Enfin, deux nouveaux pin's sont sortis d'impression. Il s'agit de la représentation d'une locomotive série 60 en livrées verte et jaune. La dimension des pin's est de 41mm. La locomotive est présentée de trois quarts avant gauche.

Chaque pin's est vendu 250F mais sera disponible au stand PFT de Charleroi (quai I) au prix de 200F.

Ils peuvent être obtenus par virement sur lme compte précité avec la communication "PIN'S 60 JAUNE (OU VERT).

De brochure "Aperçu de la signalisation ferroviaire belge" zal beschikbaar worden in het nederlands in de maand mei of juni.

TSP - SHOP - PFT

Articles	Prix en FB	Frais de port Belgique étranger
Les Chemins de fer belges en couleurs	1595.-	110.- 170.-
De Belgische Spoorwegen in kleur		
Indicateur SNCB de 1935 (frans enkel)	995.-	90.- 120.-
Les locomotives série 60	350.-	45.- 60.-
De lokomotieven reeks 60		
Les locomotives série 204	650.-	60.- 120.-
La ligne internationale Bruxelles-Paris	350.-	45.- 120.-
Les lignes ferrées de Mons et du Borinage	450.-	60.- 120.-
6 séries de cartes postales de 12 vues couleurs SNCB+CFL	150.- la série/de reeks	25.- 54.-
6 zeekaarten van 12 postakarten over NMBS en CFL		
5 cartes de voeux avec enveloppes	200.-	0.- 0.-
5 wenskaarten met omslag		
8 locomotives Nohab (H. De Bot)	950.-	95.- 170.-
8 cartes postales ASVI	170.-	0.- 0.-
Petite histoire de la gare de Namur de 1843 à 1935	450.-	45.- 120.-
La gare de Namur à travers la presse locale de l'époque		
Fascicule I	950.-	200.- 400.-
Fascicule II	550.-	100.- 200.-
Fascicule III	650.-	120.- 300.-
Fascicules I+II+III	1850.-	360.- 700.-
Promenade ferroviaire au Pays d'Ath		
Couverture souple	950.-	95.- 95.-
Couverture cartonnée	1200.-	170.- 170.-
Fiches d'identité - identiteitsfiches		
locos-loc's 6101-6115	450.-	60.- 70.-
6015-6030	450.-	60.- 70.-
6031-6045	450.-	60.- 70.-
6045-6060	450.-	60.- 70.-
6061-6075	450.-	60.- 70.-
Pin's loco vapeur 26.101	250.-	30.- 30.-
stoomloek 26.101		
loco diesel série 52	250.-	30.- 30.-
diesellok reeks 52		
loco diesel série 16 CFL	250.-	30.- 30.-
diesellok reeks 16CFL		
loco diesel série 59	250.-	30.- 30.-
diesellok reeks 59		
loco diesel série 60 jaune	250.-	30.- 30.-
diesellok reeks 60 geel		
loco diesel série 60 verte	250.-	30.- 30.-
diesellok reeks 60 groen		
150 ans de rail à Charleroi	850.-	95.- 170.-

Les commandes sont reçues par virement sur le compte 001-1201789-35 ou CCP 000-1318999-90 (étranger) du PFT Bruxelles en mentionnant en communication les articles demandés.

Les articles demandés.
De artikelen zijn gevraagd met storting op bankrekening 001-1201789-35 of 000-1318999-90 (buitenland enkel) met de gevraagde artikelen in mededeling.

L'ALBUM QU'UN PASSIONNE DE TRAIN NE PEUT MANQUER

EN TRAIN AVEC JOHN ALLEN

DE LINN WESTCOTT

TRADUCTION FRANÇAISE DE L'ÉDITION
ORIGINALE PAR JACQUES LE PLAT

L'histoire de John Allen, ce modéliste hors du commun qui a transfiguré le train miniature.

L'étude de son célèbre réseau, le Gorre & Daphetid Railroad, dont la construction s'échelonna sur plus de 25 ans.

La chronologie de ses expériences et de ses progrès.

La description détaillée de ses techniques, de ses subterfuges, de ses solutions originales.

Tout cela raconté par Linn Westcott, un autre modéliste talentueux et inventif, éditeur de Model Railroader et ami de John Allen.

Un récit émouvant et tragique, bourré d'enseignements et de surprises.

148 pages de passion, d'humour et de rêve.
Format 240x285 mm, couverture cartonnée souple,
dos cousu, 222 illustrations originales, parmi lesquelles
75 photos en couleurs et 23 plans et croquis
de la main de John Allen.

PARUTION : 22 SEPTEMBRE 1993.

PRIX A LA PARUTION : 245 FF • 1.380 FB • 74,50 FS



EN SOUSCRIPTION JUSQU'AU
7 AOÛT 1993 :
185 FF • 980 FB • 53 FS

Pour bénéficier de ces prix, adressez sans tarder votre commande et votre règlement à l'une des adresses suivantes, en fonction de votre pays de résidence.

L'album vous sera envoyé franco, sous carton de protection, dès les premiers jours de septembre 1993.

FRANCE, ITALIE, ESPAGNE, PORTUGAL :

EDITIONS LOCO-REVUE
B.P. 104
F-56401 AURAY CEDEX
Tél : 97 24 01 65 • Fax : 97 56 55 89

BELGIQUE, SUISSE ET AUTRES PAYS :

PRO-RAIL INTERNATIONAL
4a, rue du Pont-de-Bois
B-1490 COURT-SAINT-ETIENNE
Tél : (010) 61 15 65 • Fax : (010) 84 55 64
C.C.P. Belgique : 000-1543565-04
C.C.P. Suisse : Genève 12-19950-2

NMBS Type 51

In 1866 ontwierp ingenieur Belpaire de kleine stationsrangeermachine type 51. Veertig jaar later in 1906 werd de laatste machine afgeleverd aan de Belgische Staatsspoorwegen. Enkele machines werden zelfs naar China geleverd.

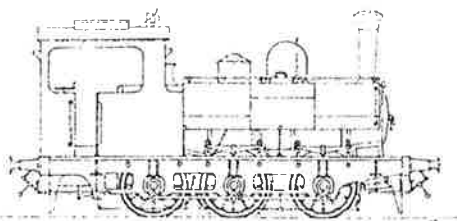

Dit boek geeft een uitvoerige beschrijving over het ontstaan, evolutie en loopbaan van type 51. De auteur slaagde erin ongeveer 125 fotodocumenten te verzamelen. Het boek telt 128 bladzijden en verschijnt in april 1993.

Prijs: 795,- F (+ 75,- verpakking en porto)

Verkrijgbaar bij de auteur.

Hugo De Bot
Acacialaan 8
2560 Kessel

Rekening 000-1472666-12

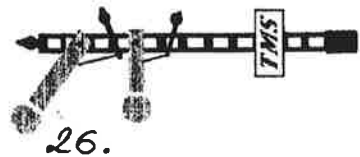

**TRAIN MODELE SUD
A.S.B.L.**

Avenue Nothomb, 67,
6700 ARLON
063/221277 796-5592526-56

ARLON HALL POLYVALENT
13 JUNI 1993
9H30 A 15H

3^e BOURSE

Trains Autos
Jouets P.O. 347

LE DIMANCHE 13 JUNI 1993 SE TIENDRA NOTRE TROISIEME BOURSE.

HALL POLYVALENT à ARLON, DE 9h30 à 15h.
(Parc des Expositions).

Arlon est idéalement situé au carrefour de trois frontières (Belgique, France, Grand-Duché de Luxembourg). Un nombreux public découvrira votre stand. L'ouverture au public est à 9h30 jusque 15h. P.a.f.: 50 f.

Ouverture aux boursiers: à partir de 8 heures jusqu'à 16 heures (max. 2 pers. par exposant). Restauration sur place.

Vous pouvez réserver vos tables au prix de 350 f par mètre courant de table. La profondeur des tables est de 1 mètre.

BULLETIN D'INSCRIPTION: (à renvoyer pour le 01 juin s.v.p.)
NOM:..... PRENOM:.....
ADRESSE:.....

TÉL.:..... Cpte:.....
-désire réserver mètre(s) de table.
-spécialité: train/auto/autre:..... (1)
-nécessité d'un raccordement électrique: oui-non (1)
-verse ce jour la somme de f au compte: 796-5592526-56 de Train
Modèle Sud A.s.b.l. ou envoie un chèque barré.(1)

(1) biffer la mention inutile.
Date:.....
Signature:



boord van
trains, tram-
busgebruikers.

beteikbaar halle korenmarkt
tussen 1/10/11/12, 40/41/42
bus 16/17/18/19, 33
trolleybus 3

hoogspoor 9-13
9000 GENT
091/21.49.18

NIEUW !

FOTOREEKS : DE LAATSTE NMVB-DIESELTRAMS, CA. 25 JAAR GELEDEN

8 nooit eerder gepubliceerde foto's van dieseltrams (AR of ART) in "gewone" (meestal goederen) dienst :

te Merksem (1966), Mol (1967), Leerbeek (1965), Tienen (1964), Baudour (1965), Dalhem (1965), Han (1967) en Assenois (1966).

Een blad met beknopte uitleg bij elke foto wordt aan de reeks toegevoegd.

Uitsluitend verkrijgbaar door storting van 270 BF (portkosten inbegrepen) voor 30 juni 1993 op rekening 068-2075810-37 van vzw BITB te 9000 GENT, met vermelding "FOTOREEKS ART".

De foto's worden pas daarna opgestuurd, in de loop van juli, ten laatste begin augustus. Andere reeksen kunnen volgen indien er voldoende belangstelling is.

- o o o -

NOUVEAU

SERIE DE PHOTOS : LES DERNIERS AUTORAILS SNCV, IL Y A PLUS DE 25 ANS

8 photos inédites d'autorails (AR ou ART) en service "normal", marchandises dans la plupart des cas (une notice explicative pour chaque photo sera jointe à chaque série) :

à Merksem (1966), Mol (1967), Leerbeek (1965), Tienen (1964), Baudour (1965), Dalhem (1965), Han (1967) et Assenois (1966).

La commande se fait uniquement en versant 270 FB (frais d'envoi compris) avant le 30 juin 1993 (date limite) sur le compte 068-2075810-37 de : vzw BITB à 9000 GENT (mentionnez "PHOTOS ART").

Les photos seront expédiées dans le courant du mois de juillet, au plus tard début août. En cas de succès, d'autres séries pourraient suivre.

- o o o -



MOROP - CONGRES

van 18 tot 25 september 1993, in Milaan (1); info: secretariaat Febelrail
du 18 au 25 septembre 1993, à Milan (1); rens.: secrétariat Febelrail



* MODEL VAN HET JAAR 1992 *

Voor de tweede maal werd door de modelbouwcommissie de verkiezing van het model van het jaar georganiseerd. Alle modellen die tussen 1 januari en 31 december 1992 in de handel voor het eerst verkrijgbaar waren traden in competitie.

Ten opzichte van vorig jaar werden een aantal veranderingen doorgevoerd. Het puntensysteem werd lichtjes aangepast. De importeurs of fabrikanten van de in competitie tredende modellen dienden een model ter beschikking te stellen van de modelbouwcommissie.

Op zaterdag 20 maart waren we te gast bij de MSCM DE PIJL voor de verkiezing. Negen aangesloten, twee niet-aangesloten verenigingen en de modelbouwcommissie waren aanwezig en hadden elk één stem.

Alle modellen waren van een goede kwaliteit en vielen in de smaak van de juryleden. Kleinere fouten zouden bijgevolg doorslaggevend zijn.

Een week later vond in de lokalen van de KBBVS de prijsuitreiking plaats. Invoerder De Prest van ROCCO-ATM ging met de hoofdprijs in de drie categorieën aan de haal. Men mag echter stellen dat iedereen moreel winnaar was. Het feit dat Belgische modellen op de markt verschijnen dient gewaardeerd te worden. Voor een buitenstaander kan dit misschien als gewoon beschouwd worden, maar de inspanningen en risico's zijn niet te onderschatten. Het betekent echter niet dat er geen werk meer aan de winkel is, integendeel. De meest eenvoudige verbetering die sommigen kunnen aanbrengen is ervoor te zorgen dat hun modellen aan de NEM-normen beantwoorden.

Ook blijven er nog modellen die door het publiek gewenst worden tot op heden verkrijgbaar.

De modelbouwcommissie pleit ervoor dat tussen de fabrikanten en de commissie een dialoog tot stand zou komen. Deze zou als eindresultaat moeten hebben dat de klant meer Belgische modellen zou kunnen kopen die door de fabrikanten met een kleiner risico kunnen geleverd worden. De commissie beschikt over een recent nationaal referendum en een actuele marktstudie.

Volgende verenigingen hebben hun medewerking geleverd aan deze verkiezing: ALAF, MVB, CFO, MOBOV, KBBVS, DE PIJL, CFMS, RMM, Het Roethuisje, L'échelle, CFC en de modelbouwcommissie.



* MODELE DE L'ANNEE 1992 *

Pour la deuxième fois, la commission modélisme a organisé l'élection du modèle de l'année.

Tous les modèles qui ont été commercialisés entre le 1er janvier et le 31 décembre 1992 entraient en compétition.

Par rapport à l'année précédente, un certain nombre de changements ont été effectués :

- le système de points a été adapté
- les importateurs ou les fabricants devaient mettre les modèles en compétition à la disposition de la commission.

Le samedi 20 mars 1993, les membres du jury étaient les hôtes du MSCM De Pijl pour l'élection.

Neuf clubs affiliés (ALAF, ARBAC, CFC, CFMS, CFO, De Pijl, MOBOV, MVB, RMM), deux non-affiliés (L'Échelle, Het Roethuisje) et la commission modélisme étaient présents et avaient chacun une voix.

Tous les modèles étaient de bonne qualité et ont été appréciés par les membres du jury. Seuls des détails allaient les départager.

Une semaine plus tard, la remise des prix a eu lieu dans les locaux de l'ARBAC. L'importateur De Prest (ROCCO - ATM) gagnait le premier prix dans les trois catégories. On peut cependant dire que tous étaient moralement vainqueurs. Le fait de produire des modèles belges doit être apprécié. Pour "Monsieur Tout le Monde" cela peut paraître normal, mais les efforts et les risques ne doivent pas être négligés. Cela ne signifie pas qu'il n'y ait plus rien à faire, bien au contraire. La plus facile amélioration consisterait pour certains dans le fait que les modèles répondent aux normes NEM. Il y a aussi des modèles qui sont souhaités par le public, mais encore introuvables. La commission modélisme plaide pour un dialogue entre les fabricants et elle-même, ce qui devrait avoir pour résultat que le client pourrait acheter plus de modèles belges qui seraient livrés à moindre risque par les fabricants. La commission possède un référendum national récent et une étude de marché.

1. Reeks 20 (ROCO)

Bij deze lokomotief is de pantograaf onjuist. Hierdoor is de lokomotief te hoog. Het geel is te flets. In het algemeen een model dat zeer gewaardeerd werd en over goede rijeigenschappen beschikt. Bijgevolg is het normaal dat het de titel "Model van het jaar 1992" draagt.

2. Reeks 101 (ROCO)

De derde versie van deze lokomotief is ook geslaagd. Een van de weinige lokomotieven die over een realistische maximumsnelheid beschikt.

3. Set Kiezeltgroeve (Märklin)

Het geheel is zeer goed overgekomen. De enige aanmerking is dat één twee-assige wagon nooit zou bestaan hebben en dat de andere twee-assige wagon nooit samen de andere wagons zou gereden hebben.

4. Type 12 (OLAERTS)

Een model dat kwa detaillering, afwerking tot de absolute top behoort. Een maximumsnelheid die zeer realistisch is, is eveneens een pluspunt. Voor een model met een prijskaartje van 38.000 Bfr is een model met motor zonder vliegwiel en een stroomafname te paard bijna onaanvaardbaar. Hierdoor treden problemen op in een bloksysteem waar beide rails onderbroken worden.

5. Type 81 (ARNOLD)

Een goed gelukt model dat vele N-liefhebbers zal behagen. De detaillering is echter aan de povere kant en de maximumsnelheid is veel te hoog.

6. Type 99NB (JOCADIS)

Voor Nord Belge liefhebbers een "must". Ook hier is de maximumsnelheid te hoog.

7. Type 57 (JOCADIS)

Dit typische model viel op in de verkiezing. De rijeigenschappen zijn ook hier voor verbetering vatbaar.

8. Type 36 (JOCADIS)

Een model dat niet aan de NEM-norm voldeed en daardoor een ereplaats verloor. Een geslaagd model dat over de ganse rij goed scoorde. De rijeigenschappen zouden beter moeten kunnen.

9. Type 49 (JOCADIS)

Een model in de beste JOCADIS-traditie. De rijeigenschappen zijn vatbaar voor verbetering.

M A T E R I E L D E T R A C T I O N

1. Série 20 (ROCO)

Le pantographe de cette locomotive est faux; de ce fait, elle est trop haute. Le jaune est trop pâle. C'est cependant un modèle qui fut apprécié et qui a de bonnes qualités de roulement. C'est donc normal qu'il ait remporté le prix du "modèle de l'année 1992".

2. Série 101 (ROCO)

La troisième version de cette locomotive est également réussie. Une des rares locomotives qui avait une vitesse maximum très réaliste.

3. Set Train de Carrière (MÄRKLIN)

L'ensemble fut très bien apprécié. La seule remarque fut qu'un des wagons à 2 essieux n'aurait jamais existé et que l'autre n'aurait jamais roulé avec les wagons à bogies.

4. Type 12 (OLAERTS)

Un modèle qui se hisse au sommet en ce qui concerne les détails et la finition. Une vitesse maximum très réaliste est aussi un bon point. Etant donné le prix de BEF 38.000,-, un modèle avec moteur sans volant d'inertie et prise de courant en diagonale est presque inacceptable. Ceci peut amener des problèmes dans un système de bloc automatique dans lequel les 2 rails sont coupés.

5. Type 81 (ARNOLD)

Un modèle bien réussi qui plaira à beaucoup d'amateurs de N. Le détaillage est assez maigre et la vitesse maximum beaucoup trop élevée.

6. Type 99 Nord Belge (JOCADIS)

Un must pour les amateurs de Nord Belge. La vitesse maximum est ici aussi trop élevée.

7. Type 57 (JOCADIS)

Ce modèle typique fut remarqué lors de l'élection. Les qualités de roulement pourraient être améliorées.

8. Type 36 (JOCADIS)

Ce modèle n'était pas aux normes NEM et perdit ainsi une place d'honneur. Un modèle réussi qui marqua des points sur toute la ligne. Les qualités de roulement pourraient être meilleures.

10. Type 69 (JOCADIS)

Deze sneltreinlokomotief scoorde over de ganse lijn vrij goed en kan als geslaagd genoemd worden.

11. Type 25 (MÄRKLIN)

Kleurweergave, rijeigenschappen, maar vooral de keuze van het model hebben dit model veel punten gekost. Voor de Märklinfan een absolute "must".

G E T R O K K E N M A T E R I E L

1. Memling-rijtuigen (ROCO)

Het puntentotaal spreekt boekdelen en vergt geen bijkomende commentaar. Gewoon verbluffend. Nu nog het "Bistro"-rijtuig om een complete trein te hebben.

2. Memling-rijtuigen (ARNOLD)

Dit waren de modellen met de fijnste beschrifting. Spijtig dat er geen kortkoppeling voorhanden was.

3. Ketelwagen CAIB (ROCO)

Enkel de beschrifting was vatbaar voor commentaar.

4. Graanwagon CITA (RIVAROSSI)

Deze wagon beantwoordt niet aan de NEM-norm en dit kost punten Bij de details dient men te vermelden dat ofwel de handgrepen ofwel de sluitkranen dienen gemonteerd te worden. Het blauwe logo heeft slechts één wagon gehad.

5. Memling-rijtuigen (MÄRKLIN)

Een lengteverhouding op een 100 kost veel punten, maar vele liefhebbers hebben deze rijtuigen gewaardeerd, juist omwille van deze verkorting. Het chassis is wat te kaal.

6. Verlaagde wagon "Kangoeroe" (ROCO)

De kleur van de oplegger (SBT) leek niet erg natuurgetrouw. Het is ook de zoveelste variant van dit type wagon.

7. Wagon beladen met containers (KLEINMODELLBAHN)

Deze wagon beantwoordt niet aan de NEM-normen. De gebruikte kleur voor de wagon zelf gaf aanleiding tot discussie. De beschrifting was middelmatig.

9. Type 49 (JOCADIS)

Un modèle dans la meilleure tradition Jocadis. Les qualités de roulement peuvent être améliorées.

10. Type 69 (JOCADIS)

Cette locomotive de vitesse marqua des points et peut être considérée comme un modèle réussi.

11. Type 25 (MÄRKLIN)

Le rendu de la couleur, les qualités de roulement mais surtout le choix du modèle lui ont coûté beaucoup de points. Un must pour les fans de Märklin.

M A T E R I E L R E M O R Q U E

1. Voitures "Memling" (ROCO)

Le nombre de points parle de lui-même et ne nécessite aucun commentaire. Simplet époustouflant. Il ne manque plus que la voiture "Bistro" pour compléter cette rame.

2. Voitures "Memling" (ARNOLD)

Ce furent les modèles avec les inscriptions les plus fines. Dommage qu'il n'y ait pas d'attelages courts.

3. Wagon citerne CAIB (ROCO)

Seules les inscriptions sont susceptibles de commentaires.

4. Wagon céréalier CITA (RIVAROSSI)

Ce wagon ne répond pas aux normes NEM, et cela lui coûte des points. Pour les détails, il faut mentionner que soit les mains courantes soit les volants doivent être montés. Le logo bleu n'est appliqué que sur un seul wagon.

5. Voitures "Memling" (MÄRKLIN)

Une longueur au 100e coûte beaucoup de points, mais certains amateurs ont apprécié ces voitures justement pour leur raccourcissement. Le châssis est un peu dépourillé.

6. Wagon "Kangourou" (ROCO)

La couleur de la remorque (SBT) ne semble pas très fidèle. C'est aussi la nième variante de ce type de wagon.

7. Wagon plat avec containers (KLEINMODELLBAHN)

Ce wagon ne respecte pas les normes NEM. La couleur du wagon lui-même donna lieu à discussion. Les inscriptions sont moyennes.

8. Pullman-rijtuig (RIVAROSSI)

Ook dit rijtuig beantwoordt niet aan de NEM-normen. Het feit dat het een speciaal rijtuig is, werd eigenaardig genoeg niet erg geapprecieerd. Dit leidt tot een te beperkte inzet in treinen.

9. L-AD rijtuig (JOCADIS)

De beschrijving was te spartaans. Een model dat toelaat om een volledige trein te vormen. Dit wordt geapprecieerd.

10. Restaurantrijtuig (blauw) (LS MODELS)

Het rijtuig beantwoordt niet aan de NEM-normen. Het model vertoonde te veel kleine fouten.

11. Restaurantrijtuig (Oranje) (LS MODELS)

De zelfde opmerkingen als voor de blauwe uitvoering. De kleur deed dit model speelgoedachtig lijken.

D E K O R E L E M E N T E N

Voor deze categorie werd een algemene appreciatie vanwege de deelnemers gevraagd.

1. Transfers (ATM)

Deze transfers laten toe om mits een kleine investering een groot effect te bekomen. De netheid van uitvoering was goed. Ze behaalden dan ook de 1° plaats met 87,5/100.

2. Perronvaas (JOCADIS)

Een klein detail dat een Belgisch perron typeert. Een algemene uitvoering die bevredigend was. 72,5/100.

3. Overwegbord (Sprim'hobby)

Een klein detail dat zo Belgisch is. Zuivere uitvoering. 61,3/100.

4. Aanhangwagen (JOCADIS)

Dit hoort bij ieder depot. 42,5/100

5. Politie en rijkswachtfiguurtjes (PREISER)

De uniformen zijn niet korrekt. De schildering was niet altijd even zorgvuldig uitgevoerd. 40/100.

6. Idem als n° 5 maar met wagens.

Idem als hierboven. 24,2/100.

8. Voiture Pullman (RIVAROSSI)

Cette voiture ne satisfait pas aux normes NEM. Malgré le modèle special de cette voiture, elle ne fut pas suffisamment appréciée. Son incorporation dans les trains est très réduite.

9. Voiture L AD (JOCADIS)

Les inscriptions sont assez spartiates. Un modèle qui permet de former une rame complète, ce qui fut apprécié.

10. Voiture restaurant (bleue) (LS MODELS)

La voiture ne répond pas aux normes NEM et comporte trop de petites fautes.

11. Voiture restaurant (orange) (LS MODELS)

Mêmes remarques que pour la version bleue. La couleur donne trop l'impression de 'jouet'.

A C C E S S O I R E S - D E C O R S

Pour cette catégorie, il a été demandé une appréciation globale aux participants.

1. Transfers (ATM)

Ces transferts permettent d'obtenir un très grand effet avec un petit investissement. La netteté de reproduction est bonne. Ils eurent donc la première place avec 87,5/100.

2. Vasque de quai (JOCADIS)

Un petit détail qui est typique des quais belges. Une reproduction très satisfaisante. 72,5/100.

3. Panneau de passage à niveau (SPRIM'HOBBY)

Un petit détail typiquement belge. Reproduction correcte. 61,3/100.

4. Remorque routière (JOCADIS)

Indispensable dans chaque dépôt. 42,5/100.

5. Figurines de police et de gendarmerie (PREISER)

Les uniformes ne sont pas corrects. La peinture n'est pas toujours exécutée avec soin. 40/100.

6. Idem n° 5 mais avec véhicules (PREISER)

Même remarque que ci-dessus. 24,2/100.

MODEL V. H. JAAR

MODELE DE L'ANNEE

1992

TRAKTIEMATERIEEL MATERIEL DE TRACTION		Belangrijke afmetingen Cotes principales	Detailafmetingen - verhoudingen Cotes de detail - Proportions	Algemere indruk Aspect general	Details Richesse details	Kleinvergeve Rendee de la couleur	Beschikking Inscriptions	Technische oplossingen Solutions techniques	NEM	Bezigenschappen Qualites de ensemble	Kenel van het model Choix du modèle	Totaal op 100 Total sur 100	
Reeks 20 Serie 20	ROCO	9,55	7,71	9,58	7,50	5,75	9,58	10	10	9,58	10	89,25	V _{max} = 202 km/h
Reeks 101 Serie 101	ROCO	10	8,85	9,58	9,17	8,5	9,58	7,08	10	9,58	6,17	88,51	V _{max} = 102 km/h
Set Kiezeltgroeve Set Carriere	MÄRKLIN	9	8	9,58	7,92	9,17	9,58	9,17	10	4,67	8,33	85,42	V _{max} = 149 km/h
Type 12	OLAERTS	9,83	10	10	7,73	7,73	8,18	4,67	10	6,36	10	84,47	V _{max} = 122 km/h
Type 81	ARNOLD	10	9	9,58	6	6,67	10	9,58	10	4,25	8,75	83,23	V _{max} = 162 km/h
Type 90B	JOCADIS	9,83	9	10	7,42	9,58	6	9,17	10	3,33	7,92	82,25	V _{max} = 172 km/h
Type 57	JOCADIS	9,83	9	10	8,36	8,64	8,18	5,73	10	2,46	9,09	81,29	V _{max} = 90 km/h
Type 36	JOCADIS	9,29	8	10	9,09	8,64	7,73	2,36	10	0	10	75,11	V _{max} = 112 km/h
Type 49	JOCADIS	9,83	8	10	4,73	8,18	4,82	7,27	10	3,64	7,91	74,38	V _{max} = 186 km/h
Type 69	JOCADIS	9,86	8	9,58	9,17	9,17	7,5	6,25	0	7,92	6,93	74,18	V _{max} = 147 km/h
Type 25	MÄRKLIN	9,29	8	6,67	3,75	1,92	5,83	6,42	10	4,42	6	62,30	V _{max} = 170 km/h

GETROKKEN MATERIEEL MATERIEL REMORQUE		Belangrijke afmetingen Cotes principales	Detailafmetingen - verhoudingen Cotes de detail - Proportions	Algemere indruk Aspect general	Details Richesse details	Kleinvergeve Rendee de la couleur	Beschikking Inscriptions	Technische oplossingen Solutions techniques	NEM	Bezigenschappen Qualites de ensemble	Kenel van het model Choix du modèle	Totaal op 100 Total sur 100	
Memling 1 ^e -2 ^e	ROCO	10	10	10	10	9,17	9,17	9,58	10	9,33	8,92	96,17	
Memling 1 ^e -2 ^e	ARNOLD	10	9	10	10	2,92	10	5,83	10	10	9,58	93,33	
Ketelwagen Citene	CAIB ROCO	10	9	9,58	8,75	9,17	5,00	10	10	10	7,50	89,00	
Graanwagen Circaler	CITA RIVAROLI	10	9	10	9,33	8,75	8,33	7,50	0	10	8,33	81,24	
Memling 1 ^e -2 ^e	MÄRKLIN	5,42	9	5,83	5,83	7,42	8,75	8,75	10	10	7,50	78,58	
	ROCO	10	9	6,83	7,50	4,25	8,08	8,33	10	10	3,83	77,82	
Containervan	KLEINMODELBahn	10	9	10	10	4,17	5,58	8,33	0	10	8,08	75,16	
Pullman rijk Vothue Pullman	RIVAROLI	9	8	10	10	9,58	8,75	6,42	0	5,33	6,42	73,50	
L-AD rijk Vothue L-AD	JOCADIS	9,5	8	7,92	6,00	5,83	5,17	3,08	10	6,75	9,58	71,83	
Restauranterijk Vothue restaurant	blauw bleue LS	9	5	3,75	4,67	6,83	6,42	5,42	0	4,08	5,83	51,00	
Restauranterijk Vothue restaurant	orange LS	9	5	4,17	4,00	1,67	3,17	5,17	0	3,83	7,08	43,09	

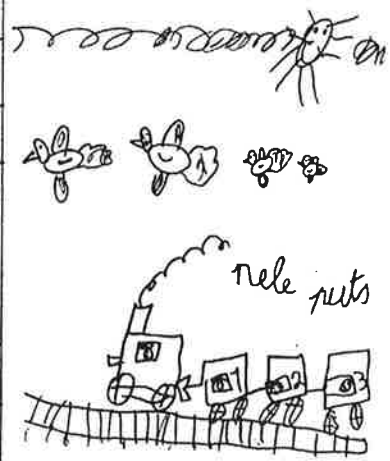



B

GROUPEMENT BELGE POUR
LA PROMOTION ET L'EXPLOITATION
TOURISTIQUE DU TRANSPORT FERROVIAIRE, asbl.
BP 191 - B-4000 LIEGE 1.

De Gand à Bruxelles
par les Ardennes Flamandes
et le Borinage

Samedi 8 mai 1993

Nous avons le plaisir de vous inviter à participer à notre excursion du 8 mai prochain, première de la saison : il s'agit d'une nouvelle version d'un périple que nous n'avions pu organiser en automne dernier.

Nous fixons rendez-vous aux participants à 8h50 en gare de Gand-St-Pierre (à l'arrivée du train E 530 Eupen 6.01, Verviers 6.25, Liège 6.46, Bruxelles-Midi 7.59).

Nous parcourrons d'abord la ligne 86 De Pinte - Audenarde, en cours de mise à double voie, mais qui compte encore quelques signaux mécaniques. Nous poursuivrons ensuite jusqu'à Renaix, actuel terminus des services voyageurs de cette ligne. Nous poursuivrons alors jusqu'à Frasnes-lez-Anvaing, sur une section réservée au trafic des marchandises. Puis nous découvrirons le tronçon Frasnes - Leuze aujourd'hui hors service. Il s'agira sans doute de la dernière circulation sur cette section, promise au démontage dans les prochains mois.

A Leuze, la ligne 94 nous permettra de rejoindre Tournai où aura lieu le repas de midi.

Après-midi, nous parcourrons d'abord la section subsistante de la ligne 88A Tournai - Rumes, jusqu'à Allain. Nous parcourrons ensuite la ligne 78 jusqu'à St-Ghislain : à Antoing, nous pourrions voir le site du futur raccordement à la ligne TGV. A Basècles-Carières, nous rebrousserons pour parcourir le "moignon" de la ligne 86 subsistant jusqu'à Basècles. Arrivés ensuite à St-Ghislain, nous rebrousserons vers Quiévrain (ligne 97). Cette véritable ligne-image du chemin de fer d'il y a cinquante ans est à simple voie et en cours d'électrification. Nous terminerons la journée par un "crochet" à Quévy, gare frontière bi-courant avec la SNCF, où nous irons assister au passage d'un international sur la section de séparation des deux tensions, avant de remonter à Bruxelles-Midi, terminus de l'excursion. L'arrivée y est prévue vers 20h05.

Nous pensons que la variété des lignes parcourues et les sites choisis seront de nature à intéresser de nombreux membres. De nombreux arrêts-photos émailleront bien entendu la journée !

Pour le matériel, nous mettrons en ligne une rame tractée, avec sans doute, une surprise technique de taille ! Mais... motus !

Les prix

Ils comprennent le long parcours en train spécial de Gand-St-Pierre à Bruxelles-Midi, les frais d'organisation et la TVA.

- * adulte membre GTF asbl en règle de cotisation pour 1993, épouse, enfant ou ascendant vivant sous le même toit : 1000BEF
- * adulte non membre : 1100 BEF
- * enfant moins de 14 ans : 500 BEF
- * enfant moins de 6 ans : gratuit

Repas de midi

Nous vous proposons aussi, sans obligation bien sûr, de participer à un repas de midi collectif que nous organisons à Tournai, dans un restaurant de qualité. Sur réservation de votre part sur bulletin de participation joint, nous vous offrons, pour 500 BEF, un repas complet comprenant entrée, plat principal et dessert, TVA et service compris, boissons en sus.

Parcours d'approche

Nous vous proposons de laisser votre voiture au garage et de rejoindre le point de départ de notre excursion en train régulier SNCB.

1. Nous pouvons vous procurer un billet 2e classe aller simple Bruxelles - Gand au prix de 120 BEF, si votre point de départ est Bruxelles-Midi (cu une autre gare de la zone de Bruxelles).
2. Si votre point de départ est une autre gare belge, nous pouvons vous fournir un billet aller-retour en 2e classe de toute gare belge vers Gand et retour de Bruxelles au prix de 240 BEF ; nous vous fournirons volontiers le titre de transport que vous souhaitez sur réservation sur notre bulletin de participation ci-après.

Inscription : il vous suffit de renvoyer le bulletin d'inscription ci-après à l'adresse indiquée, soit par la poste, soit, en cas d'urgence, par FAX (n°071/51.66.03 GTF-Secrétariat 2, M. J. Laterre jusque 21h30) ; n'oubliez pas d'effectuer simultanément le paiement. Nous rappelons que si vous ne possédez pas un FAX, vous pouvez vous adresser aux bureaux de poste équipés d'un "bureaufax". Nous espérons que vous apprécierez cette nouvelle possibilité de télécopie : toutefois, cette possibilité ne doit pas vous conduire à retarder votre inscription : les inscriptions tardives rendent l'organisation malaisée et incertaine. Aussi, au delà de la date limite, les droits d'inscription pourraient être majorés.

150^e anniversaire du rail Carolorégien.

Samedi 15 mai 1993 : TRAIN VAPEUR

La SNCB compte organiser diverses manifestations dans la région de Charleroi à l'occasion de ce jubilé, au cours du week-end des 15 et 16 mai 1993 : le programme détaillé n'est pas encore connu. En temps utile, nous conseillons de prendre contact avec la gare de Charleroi-Sud. Un aperçu a cependant été publié dans Trans-Fer N° 84 (Février 93) page 62. A retenir tout particulièrement des visites d'installations de gare (dont Monceau formation) et des parcours-navettes en autorail et en train vapeur du CFV3V.

A cette occasion, nous vous proposons de renouer avec la "vapeur" en vous rendant à Charleroi le Samedi 15 mai 1993 en train vapeur remorqué par la HL 29013 au départ de Bruxelles-Nord. Le trajet sera organisé de telle sorte que les voyageurs puissent "profiter" de cette traction aujourd'hui bien désuète sur le réseau SNCB : 4 ou 5 arrêts-photos sont prévus en des endroits choisis.

Le départ est fixé à 08h00 à Bruxelles-Nord avec parcours des lignes 162 par Groenendaël-Ottignies-Gembloux et 144 par Mazy, ensuite 130 par Châtelineau et arrivée à Charleroi-Sud vers 11h30.

Le Dîner est libre.

L'après-midi permettra à chacun de visiter au mieux de ses intérêts.

Le retour a lieu par trains réguliers au choix, à 1'heure qui vous convient et par l'itinéraire que vous préférez.

Le prix est tout à fait attractif.

- Parcours en train spécial vapeur de Bruxelles-Nord à Charleroi-Sud : 170 BEF.

- Parcours d'approche de toute gare belge à Bruxelles et retour de Charleroi-Sud à toute gare belge : 130 BEF.

Inscriptions.

Le plus tôt possible et au plus tard le 05 mai 1993 en renvoyant le bulletin de participation ci-joint.

La confirmation d'inscription parviendra à chaque participant quelques jours avant le voyage. Elle sera accompagnée du programme des manifestations.

Ce voyage, de même que les diverses manifestations de Charleroi intéressera tout aussi bien l'amateur ferroviaire que le voyageur "Grand public".

Information à nos membres. Inscription à nos voyages.

Dorénavant, il est possible en cas d'urgence d'envoyer un bulletin d'inscription à l'un de nos voyages sur le télécopieur de G.T.F., Secrétariat 2 (Mr. J. LATERRE) au 071/51.66.03 jusque 21h30.

Pour celui qui ne possède pas un fax et qui devrait contacter notre animateur d'urgence, nous rappelons que "La Poste" met à disposition ses "BureauFax" où il est possible d'émettre des télécopies.

Nous espérons que vous apprécierez cette nouvelle possibilité. Toutefois celle-ci ne doit pas conduire à retarder votre inscription; en effet toutes les inscriptions tardives rendent l'organisation plus malaisée et plus incertaine.





G.T.F. as.bl

C

date rentrée	n° inscript
BULLETIN DE PARTICIPATION / voyage Flandres - Borinage 08.05.93	
A renvoyer (avant le 30/04/93) à l'adresse suivante : GTF asbl c/o Monsieur Jean Laterre rue de Marchienne 68 - B-6110 MONTIGNY-le-TILLEUL → (fax : 071/51 66 03)	

*Je soussigné..... (nom et prénom)
Rue N°..... N° bte.....
N° postal..... Localité.....
Membre GTF n°..... (éventuellement) Tél...../.....

inscrits au voyage du 08.05.93
(inscrivez le nombre dans les cases)

adulte(s) membre GTF asbl à 1000 BEF
adulte non membre GTF asbl à 1100 BEF
enfant(s) de moins de 14 ans à 500 BEF
enfant(s) de moins de 6 ans (GRATUIT)
repas de midi à 500 BEF
parcours d'approche SNCB Bx1 - Gand à 120 BEF
parcours d'approche AR toute gare belge Gand/Bruxelles à 240 BEF
TOTAL

*J'effectue simultanément le paiement :

par chèque barré joint rédigé à l'ordre du GTF asbl
en vous donnant ordre de débiter mon compte par ma carte
VISA belge ou étrangère [n° de 20 chiffres ci-dessous]

n° _____ EXP _____

par virement au compte 068-0863360-08 de GTF asbl, BP 191,
4000 LIEGE1 (évittez si possible ce mode de paiement SVP).
(de l'étranger uniquement) par versement au CCP Bruxelles
000-0896641-70 de GTF asbl, BP 191, B-4000 LIEGE 1.

*Je déclare avoir pris connaissance des conditions de participation au voyage et y adhérer entièrement.
(date et signature)

date	n°
cases réservées aux indications de service. Ne pas remplir	
BULLETIN DE PARTICIPATION Voyage Vapeur Charleroi 15/05/93	
Bulletin à renvoyer avant le 05/05/93 à l'adresse suivante : GTF asbl c/o Monsieur Jean LATERRE (Fax : 071/51.66.03) rue de Marchienne, 68. B-6110 MONTIGNY-le-TILLEUL	

*Je soussigné..... (nom et prénom)
Rue N°..... N° bte.....
N° postal..... Localité.....
Membre GTF n°..... (éventuellement) Tél...../.....

*Inscris au voyage du 15 mai 1993
(inscrivez le nombre dans les cases)

Participant(s) à 170 BEF
Parcours d'approche SNCB 2e cl. de toute gare belge à Bruxelles et retour de Charleroi à toute gare belge à 130 BEF
TOTAL

*J'effectue simultanément le paiement :

par chèque barré joint rédigé à l'ordre du GTF asbl
en vous donnant ordre de débiter mon compte par ma carte
VISA belge ou étrangère [n° de 20 chiffres ci-dessous]

n° _____ EXP _____

par virement au compte 068-0893360-08 de GTF asbl, BP 191,
4000 LIEGE 1 (évittez ce mode de paiement SVP).
(de l'étranger uniquement) par versement au CCP Bruxelles
000-0896641-70 de GTF asbl, BP 191, B-4000 LIEGE 1.

*Je déclare avoir pris connaissance des conditions de participation et y adhérer entièrement.
(date et signature)

FEBELRAIL

AGENDA

Nr. 53
N°

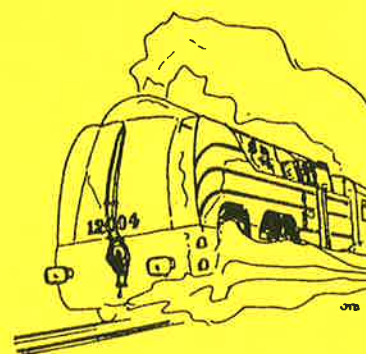
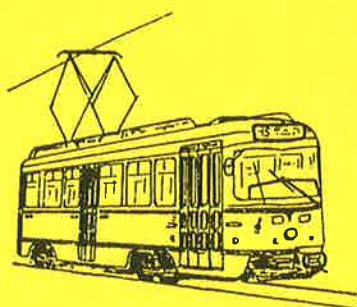

FEBELRAIL AGENDA
Driemaandelijks tijdschrift
Nr. 53 - 3de trimester 1993

FEBELRAIL AGENDA
Périodique trimestriel
N° 53 - 3ème trimestre 1993

● **Verantwoordelijke uitgever:**

J. Van Olmen
Holle Eikaard 45, 2550 Kontich

● **Editeur responsable:**

J. Van Olmen
Holle Eikaard 45, 2550 Kontich

● **Inhoud:**

Kalender der activiteiten van de verenigingen
aangesloten bij FEBELRAIL

Nieuws omtrent publicaties

Diverse mededelingen van allerlei clubs en
organisaties van spoorwegbelangstellenden

● **Contenu:**

Calendrier des activités des associations
membres de FEBELRAIL

Informations concernant de nouvelles publications

Communications diverses de plusieurs clubs
et organisations d'amis du rail

- FEBELRAIL *is niet verantwoordelijk* voor vergissingen die eventueel in de inhoud van deze agenda zouden geslopen zijn. Voor alle inlichtingen omtrent de vermelde activiteiten wordt verwezen naar de betrokken clubs en organisaties!

- FEBELRAIL *ne peut pas être tenu responsable* des erreurs qui se seraient éventuellement glissées dans cet agenda. Pour tous renseignements concernant les activités mentionnées, nous renvoyons aux différentes associations et organisations concernées!

● **Abonnement:**

250,- BF per jaar -
(buitenland: 350,- BF)
Bankrek: 068-0918460-91
Postrek: 000-1482295-38

● **Abonnement:**

250,- FB par an
(étranger: 350,- FB)
Compte bancaire: 068-0918460-91
C.C.P.: 000-1482295-38

FEBELRAIL v.z.w.
Federatie van Belgische Verenigingen van
Spoorwegbelangstellenden

FEBELRAIL A.S.B.L.
Fédération des Associations belges
d'Amis du Rail

● **Secretariaat:**

Allée des Jonquilles 18
1457 Walhain-Perbais

● **Secrétariat:**

Allée des Jonquilles 18
1457 Walhain-Perbais

- **Oplage:** 1350 exemplaren

- **Tirage:** 1350 exemplaires

ALAF (Association Liégeoise des Amateurs de Chemins de Fer)
Richard ORBAN, Rue Doumier 47
4430 Ans
041/46.48.51

ARBAC/KBVVS (Association Royale belge des Amis des Chemins de Fer - Koninklijke Belgische Vereniging der Vrienden van het Spoor)
Gare Centrale - 1000 Bruxelles
Centraal Station - 1000 Brussel
015/41.90.19

ASVi (Association pour la Sauvegarde du Vicinal)
Avenue de Tervueren 138B
1150 Bruxelles
071/51.66.03

CFC (Club Ferroviaire du Centre)
sect. Centre:
Gare Musée de Haine-St-Pierre
Rue de la Station
7100 Haine-St-Pierre
sect. Bruxelles: Michel BROIGNIEZ
Allée des Jonquilles 18
1457 Walhain-Perbais
010/65.87.48

ARH (Amis du Rail Halanzy)
Olivier MOITTE
Rue Champêtre 41
5792 Halanzy
063/67.52.57

DE PIJL (Miniatuurspoorwegclub Mechelen "De Pijl")
Wilfried BUY-E, Wandelingstraat 51
2570 Duffel
015/31.09.46

LOCOMOTION
Joseph VAN OLMEN, Holle Eikaard 45
2550 Kontich
03/457.53.71 - 03/455.08.75

RMM (Rail Miniature Mosan)
Daniel BRAIBANT, Rue de la Gare 98
5544 Agimont
082/64.54.33

AMUTRA (Association pour le Musée du Tramway - Vereniging voor het Tram-museum)
R. DIEUDONNE, Av. des Buissonnets 42
1020 Bruxelles
02/268.05.40 - 03/239.07.78

AMFSL (Association des Modélistes Ferroviaires du Sud-Luxembourg)
Avenue Nothomb 67
6700 Arlon
063/22.12.77

BVS (Belgische Vrienden van de Stoom-locomotief)
Luc BLOMMAERTS, Ten Berg 101
9300 Aalst
053/70.38.37

CFS (Chemin de Fer de Sprimont)
Pierre DYKMANS, Rue des Fosses 11
4140 Sprimont
041/82.20.29

SCM (Stoomcentrum Maldegem)
Postbus 29 - 9990 Maldegem
050/36.11.52 - 059/80.14.43

GTF (Groupement belge pour la Promotion et l'Exploitation Touristique du Transport Ferroviaire)
Boite Postale 191 - 4000 Liège 1

MTUB/MSVB (Musée du Transport Urbain Bruxellois - Museum voor het Stedelijk Vervoer te Brussel)
Marc GRIETEN, Av. des Meuniers 64
1160 Bruxelles
02/560.65.32

TDM (Tram 2000)
Thierry HAMAL, Rue Abbé J. Heymans 15
1200 Bruxelles
02/779.14.42

MVB (Modelspoorvrienden Brugge)
Yvan AERS, Patrijzenweg 22
8200 Sint-Andries

CFO (Club Ferroviaire d'Ottignies)
Francis VANDERLIN, Dreumont 108
1495 Marbais
071/87.99.38

VeBOV (Vereniging voor Belang-stellenden in het Openbaar Vervoer)
Secretariaat: Kroonstraat 8
3920 Lommel
089/354.560 - 011/54.15.04 -
03/271.07.27

AFCC (Association Ferroviaire des Cheminots de Charleroi)
Boite Postale 1596
6000 Charleroi 1
072/36.40.10 (ext 2654)

CFMS (Club Ferroviaire de Mons et sa région)
J.M. LARMUSIAUX
Rue H. Delanois 136
7000 Mons
065/64.12.06 - 065/37.77.08

RCSATIB/KKSVIVB (Royal Cercle Sportif et d'Agrément de la STIB - Koninklijke Kring voor Sport en Vermaak van de MIVB)
G. LAHAYE, Léon Boereboomlaan 85
1930 Zaventem

ATAM (Antwerps Tram- en Autobus-museum)
Fruithoflaan 74 Bus 6
2600 Berchem
03/239.07.73 (na - après 19h00)

PFT/TSF (Patrimoine Ferroviaire Touristique - Toeristisch Spoorpatrimonium)
Pierre HERBIET, Av. des Eglantines 15
1150 Bruxelles
015/31.57.47

MOBOV (Modelbouw Openbaar Vervoer)
Frank BOURGUIGNON
Clementinastraat 60 - 2018 Antwerpen
03/237.27.64

RRR (Rail Rebecq Rognon)
Guy IYTECA, Rue des Prés 6
7090 Steenkerque
067/67.02.46 - 067/63.69.95
02/355.41.13

LSV (Limburgse Stoom Vereniging)
Julien CASIER, Gravierstraat 109
3700 Tongeren
012/23.22.24

Vennbahn V.O.E.
Bahnhof Raeren
Bahnhofstrasse 70
4730 Raeren

Buurtspoorwagemuseum Schepdaal
Nincoofsesteenweg 184
1703 Schepdaal
02/569.16.14

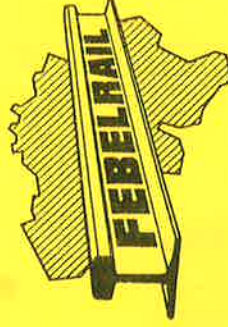

FEBELRAIL - LISTE DES ASSOCIATIONS MEMBRES (1993)
LIJST VAN DE AANGESLOTEN VERENIGINGEN (1993)

Adressen waar inlichtingen kunnen bekomen worden over de initiatieven van de betrokken clubs.

Adresses où l'on peut se renseigner concernant les initiatives des clubs respectifs.

Mededeling vanwege het Secretariaat van FebeTrail

De vzw FebeTrail in het algemeen en de verantwoordelijke uitgever in het bijzonder kunnen niet vereenzelvigd worden met personen, verenigingen en firma's die in de Agenda hun diensten en goederen aanbieden. Voor alle inlichtingen en voor het oplossen van problemen dient u met hen contact op te nemen, niet met FebeTrail.

FebeTrail asbl en général et l'éditeur responsable en particulier ne sont pas solidaires des annonceurs. Ces derniers n'engagent donc qu'eux-mêmes. FebeTrail asbl n'assume aucune responsabilité quant à l'exécution des commandes et services proposés dans ses agendas trimestriels.

DE BAKKERSMOLEN 2910 ESSEN Tel.: 03/667.20.26
Sint-Jansstraat, 238

Windmolen, Stoommuseum, Stoombakkerij en Smalspoorlijn te Essen-Wildert [60 cm-spoor, 1,2 km, stoomtractie].
Ritdagen: Zon- en feestdagen van april tot einde oktober, telkens van 11 u. tot 18 u.
Opening stoommuseum: Dagelijks, behalve op maandagen, van april tot einde oktober, telkens van 10 u. tot 18 u.
Specialiteiten: Molenbrood, speculaas, peperkoek, molenkoeken en nu vooral ons "Bakkersmolenbier".

ARBAC  KBVVS

ASSOCIATION ROYALE BELGE DES AMTS DES CHEMINS DE FER
asbl Gare Centrale, 1000-Bruxelles
KONINKLIJKE BELGISCHE VERENIGING DER VRIENDEN VAN HET
SPOOR, vzw Centraal Station, 1000-Brussel

Chaque mardi non férié, de 20 à 22 h 30, réunion dans nos locaux de la station de pré-métro "ANNESESSENS" (entrée par la place Fontainas).

A cette occasion,
- portefeuille de lecture (sauf le dernier mardi du mois) ;
- possibilité de consulter ou d'emprunter les ouvrages de notre bibliothèque (de 20 à 21 h).

Par ailleurs, une séance de projection de films et/ou diapositives caractéristique ferroviaire est organisée le dernier mardi de chaque mois, à 20 h 30 (pas en juillet-août).

Gezellig samenzijn iedere dinsdag van 20 u tot 22 u 30 in onze lokalen gelegen in het MIVB-station "ANNESESSENS" (ingang kant Fontainasplein).

Bij deze gelegenheid, tijdschriften ter beschikking, bibliotheek (20 - 21 u).

Iedere laatste dinsdag van de maand, om 20 u 30, films- en/of diaprojecties (niet in juli - augustus).

B

Mededeling vanwege de NMBS:

DE REEDS AANGEKONDIGDE MANIFESTATIE "150 JAAR SPOORLIJN LUIK - KEULEN" ZAL DOORGAAN OP 16 EN 17 OKTOBER 1993 (speciale ritten, tentoonstellingen en evenementen te Luik, Verviers, Welkenraedt en Eupen); voor alle inlichtingen kan u vanaf september telefoneren naar het nummer 02/224.62.79 (tijdens de kantooruren).

Communication de la SNCB:

LA MANIFESTATION "150ème ANNIVERSAIRE DU CHEMIN DE FER LIEGE-COLOGNE AURA LIEU LES 16 ET 17 OCTOBRE 1993 (trains spéciaux, expositions et événements à Liège, Verviers, Welkenraedt et Eupen); pour de plus amples renseignements vous pouvez téléphoner au n° 02/224.62.79 (à partir du mois de septembre - pendant les heures de bureau).

A. S. VI - TRAMWAY HISTORIQUE LOBBES-THUIN
SIEGE SOCIAL: Faubourg de Bruxelles, 189 B-6041 GOSSELIES
SECRETARIAT: Avenue de Tervueren, 138 B-1150 BRUXELLES

TEL. 071 37 00 05
FAX 02 734 48 31

TRAM ELECTRIQUE LOBBES-THUIN: dimanches & fêtes du 1er mai au 17 oct. 1993
zon- & feestdagen van 1 mei tot 17 okt. 1993

TARIF SPECIAL S.M.C.B. (CODE 102) UNE JOURNEE SUR LE VICINAL A THUIN
N.M.B.S. UITSTAP (CODE 102) EEN DAG NAAR THUIN + TRAMRIT

17/07/1993 EXCURSION EN TRAM (Charleroi - La Louvière) & VISITE à BOIS DU LUC
& MUSEE DE LA MINE TEL Laterre / TRAMTRIP + BEZOEK MIJN MUSEUM

14&15/08/93 9e FESTIVAL DU TRAM VICINAL A THUIN / 9de BUURTRAMFESTIVAL TE THUIN

18/09/1993 EXCURSION EN TRAM (Charleroi - La Louvière) & BATEAU SUR LE CANAL
DU CENTRE/VISITE DES ASCENSEURS HYDRAULIQUE / TRAMTRIP
+ BOOTVAREN & BEZOEK VAN DE BEROENDE BOOTLIFTEN.

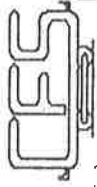

CFS - CHEMIN DE FER DE SPRIMONT
Info: Rue des Fosses 11, 4140 Sprimont - tél. 041/82-20-29 (soir)
et 041/54-89-19 (en journée) (A. Tenaerts).

Industriële smalspoorlijn, gelegen op de bedding van een vroegere buurtspoorweg tussen het dorp Damaré en de autosnelweg der Ardennen, nabij uitrit nr. 45 (60 cm -spoor, 1,2 km, dieseltactie). Tijdens de ritdagen is er een verbinding per historische autobus uit Parijs (ex-RATP, 1933) met het "Musée de la Pierre". ▶ Ritdagen: elke eerste en derde zondag van de maand, van mei tot september, telkens van 14u00 tot 19u00.

Chemin de fer industriel, installé sur l'assiette d'un ancien chemin de fer vicinal, entre le village de Damaré et l'Autoroute des Ardennes, près de la sortie d'autoroute n° 45 (voie de 60 cm, 1,2 km, traction diesel). Pendant les jours de circulation, il existe une relation par autobus ancienne parisien (ex-RATP, 1933) avec le "Musée de la Pierre". ▶ Jours de circulation: chaque premier et troisième dimanche du mois, de mai à septembre, de 14h00 à 19h00.



MUSEUM VAN DE BELGISCHE SPOORWEGEN

MUSEE DES CHEMINS DE FER BELGES

NIEUWIGHEDEN - NOUVEAUTES :

2/7/93

Pl'n's :	
☛ SNCB / NMBS Type 60 (Jaune / Geel), PFT/TSP, 1993 :	250,-
☛ SNCB / NMBS Type 60 (Verte / Groen), PFT/TSP, 1993 :	250,-
<u>Stoomlocomotieven - Locomotives à Vapeur :</u>	
☛ NMBS Type 51, H.de Bot, Historail Uitgave, 1993:.....	795,-
<u>Locale spoorweggeschiedenis - Histoire ferroviaire locale :</u>	
☛ La Jonction Nord-Midi, 1952 - 1992, P.Jacops, JENKA, 1993:.....	650,-
☛ Le Rail au Congo Belge, Tome 1, 1890 - 1920, C.Blanchart - J.De Deurwaeder - G.Neve - M.Robeyns - P.Van Bost, G.Blanchart & Cie, 1993:.....	2400,-
☛ 150 ans de rail à Charleroi, J-L Delaet - J.Morue - R.Horet - M.Coustry - J.Chachkoff - W.Hoslet - A.Dagant - A.Badard - AM.Terlinden, PFT, 1993:	950,-
<u>Technische Boeken - Livres Techniques :</u>	
☛ Aperçu de la signalisation ferroviaire Belge, PFT/Jocadis, 1993:.....	395,-
☛ NMBS/ SNCB, Het tractiematerieel/ Le matériel moteur, M.Delie - M.Van Ussel, Editions H.K., 1993 :	1690,-
<u>Tijdschriften - Périodiques :</u>	
☛ Rail & Traction n° 138:	130,-

MUSEUM VAN DE BELGISCHE SPOORWEGEN

Station Brussel-Noord
Vooruitgangstraat, 76
1210 BRUSSEL
Telefoon: 02/224.62.79

MUSEE DES CHEMINS DE FER BELGES

Gare de Bruxelles-Nord
rue du Progrès, 76
1210 BRUXELLES
Téléphone: 02/224.62.79

Het Museum is toegankelijk voor het publiek het ganse jaar door, van maandag tot vrijdag,
en op elke eerste zaterdag van de maand, telkens van 9u00 tot 16u30;
Het Museum is gesloten op de overige zaterdagen, zondagen en feestdagen.
Tijdens de week is slechts de benedenzaal te bezichtigen, de eerste zaterdag van de maand zijn de twee zalen toegankelijk.

Le Musée est accessible au public pendant toute l'année, du lundi au vendredi,
ainsi que le premier samedi de chaque mois, de 9h00 à 16h30;
Le Musée est fermé les autres samedis, les dimanches et jours fériés.
La salle de l'étage n'est pas accessible en semaine, le premier samedi du mois les deux salles sont ouvertes.

4e EXPO VAN MODEL TREINEN EN MODELBOUW

<< EUROMODELBOUW 1993 >>

op 24, 25 en 26 september 1993 - in de LIMBURGHALLEN te GENK
Een weekend om niet te vergeten !

Hoelseltse  Treinclub

**CLUB
FERROVIAIRE
DU CENTRE**

Secrétariat Centre:

M. Henri Haube, Rue Dr. Grégoire 51, 7100 La Louvière

- Gare-Musée de Haine-Saint-Pierre: animation en gare, le dimanche 1er août 1993, de 10 à 18 h, avec démonstration des nouveaux transfos "Exelbahn" et présentation de la gamme artisanale belge "Euroscale".

- 21 et 22 août: vapeur vive au Parc de la Crèche (voir ailleurs dans cet Agenda)

- 29 août: journée ferroviaire: excursion du CFC aux Pays-Bas, avec visite du musée des chemins de fer à Utrecht, du musée des tramways à La Haye, parcours en tram historique à La Haye et visite de Madurodam; prix: 895,- fr.



ANTWERPS TRAM- EN AUTOBUSMUSEUM

- Vereniging zonder winstoogmerk -
Biljagen B.S. van 16 mei 1991 - Akte nummer 7246/91
Zielel: Fruithoflaan 74 bus 6, B-2600 Berchem, Tel: 03239.07.78

ANTWERPS TRAM- EN AUTOBUSMUSEUM - FORT V - 2650 EDEGEM

Bezoek het Antwerps Tram- en Autobusmuseum in het Fort V, Fort V-straat te Edgem. Toegankelijk van Pasen tot het laatste weekeinde van oktober, elke zaterdag- en zondagmiddag en op wettelijke feestdagen van 14 h tot 18 h. Meer dan honderd jaar geschiedenis over het streek- en stadsvervoer in de provincie Antwerpen. Een bezoek overwaard! Toegang gratis!

Tijdens het seizoen 1993 (vanaf 17.4.) loopt er de thematentoonstelling "120 JAAR TRAM IN EEN WIJZIGEND ANTWERPS STADSBEELD - 1873-1993".

Het gerestaureerde SENEFFE-motorrijtuig 9714 van de NMVB (DE LIJN) kan er nu ook als nieuwe aanwinst bewonderd worden.

LIMBURGSE STOOM VERENIGING vzw

Info: Casier, Gravierstraat 109, 3700 Tongeren
Tel. 012/23.22.24 en 089/65.70.06 (weekend)

STOOMHAPPENING: "AS ONDER STOOM", met oude voertuigen, stoomwalsen, modelbouw, live steam, NMBS-materieel, enz.,

op zaterdag 31 juli en zondag 1 augustus 1993

FESTIVAL DE LA VAPEUR A AS, avec de vieux rouleaux compresseurs à vapeur, trains miniatures, vieux véhicules, exposition de matériel SNCB, etc.,

le samedi 31 juillet et le dimanche 1er août 1993

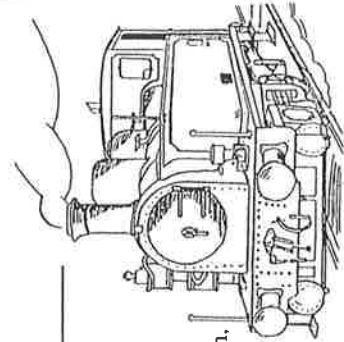

RRR - RAIL REBECQ - ROGNON

Départs des trains vapeur (voie de 60 cm) à Rebecq Gare:
14h15, 16h00, 17h30

Circulations les dimanches et jours fériés.
Trains spéciaux sur demande.

Opening van het seizoen 1993 op 1 mei.
Maison Communale - Grand Place, 1380 Rebecq - 067/63.69.95
Guy Tyteca - 6, rue des Prés, 7090 Steenkerque - 067/67.02.46

Vertrek van de stoomtreinen (60 cm-spoor) te Rebecq:
14u15, 16u00, 17u30

Ritdagen: zon- en feestdagen.
Speciale treinen op aanvraag.

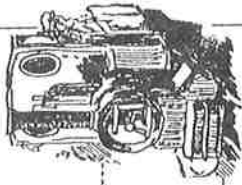

**vzw
STOOMCENTRUM**



STOOMCENTRUM MALDEGEM

WINE AND DINE STEAM SPECIALS TER GELEGENHEID VAN 130 JAAR
SPOORLIJN EEKLO - MALDEGEM:
op zaterdag 14 en zondag 15 augustus 1993

Prijs: 1.590,- fr. per persoon, diner, rit en vrij bezoek aan het stoommuseum inbegrepen; ontvangst en aperitief vanaf 12 uur; de stoomtrein vertrekt om 12u30 en is terug om 14u30.

Inlichtingen, reservatie: Stationsplein 8, 9990 Maldegem - tel. 050/71.68.52.

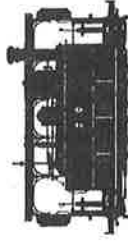

v.z.w. BUURTSPOORWEGMUSEUM, Ninoofsesteenweg 184, 1703 Schepdaal

Historische tramstelplaats van 1887, waarin een dertigtal buurtspoorwegvoertuigen (stoomtrams, spoorauto, elektrische trams) tentoongesteld worden die op enkele honderden meter spoor kunnen rijden; plaats: Ninoofsesteenweg 184 te Schepdaal.

Opening museum: zon- en feestdagen, van 1 april tot 15 oktober, en zaterdag in juli en augustus, telkens van 14u00 tot 18u00. Info: Ninoofsesteenweg 184, 1703 Schepdaal - tel. 02/569.16.14.

BUURTSPOORWEGMUSEUM A SCHEPDAAL

Ancien dépôt de tramways, constituant un site historique de 1887 où sont exposés une trentaine de véhicules des chemins de fer vicinaux (vapeur, autorail et traction électrique), qui peuvent circuler sur quelques centaines de m de voies; lieu: Ninoofsesteenweg 184 à Schepdaal. Ouverture du musée: dimanches et jours fériés, du 1er avril jusqu'au 15 octobre, et samedis en juillet et août, de 14h00 à 18h00. Info: voir ci-dessus.

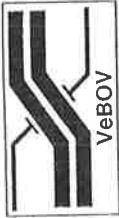

Vereniging voor Belangstellenden in het Openbaar Vervoer

vereniging zonder winstgevend doel

DIAPROJEKTIES

BRUSSEL (20.00 uur, vergaderzaal metrostation Anneesens, ingang kant Fontainasplein)

10 sept. : De Kustlijn, 10 jaar geleden
8 okt. : Openbaar vervoer in het Brusselse, aktueel

ANTWERPEN (20.00 uur, centrum Zurenborg, Dageraadplaats 4)

27 aug. : De Kustlijn, eind 70-er en begin 80-er jaren
24 sept. : Opnamen van Vebov-uitstappen
23 okt. : Films uit de oude doos

Inlichtingen : Sekretariaat VeBOV

Kroonstraat 8 , 3920 Lommel

Tel: 011.541 504 (18.00 tot 21.00 uur)



MOBOV VZW/

P/a F. Bourguignon

Clementinastraat 60 2018 Antwerpen tel: 03/237.27.64

Mobov biedt U volgende activiteiten aan:

- Bijeenkomsten in ons lokaal, gelegen op de hoek van de Kambalastraat/ Asiadok/ Houtkaai (in de Oude Antwerpse Haven) vanaf 20 H. op volgende data: vr. 23/7 - vr. 6/8 - di. 10/8 - vr. 20/8 - di. 7/9 - vr. 17/9

Dinsdag 7 sept. opening van ons werkateelier!!!

- Bijeenkomst te Wilrijk in kasteel Steytelinck vanaf 20 H. op: vr. 3/9 met dia's over grootbedrijf en modelbouw.

- Publikatie van het tweemaandelijks tijdschrift: MOBOVARIA met nieuwtjes over klub en hobby.

L' association MOBOV organise des réunions mensuelles à Anvers (Wilrijk) et dans son propre local au port d' Anvers. En outre l' association publie une revue bimestrielle: "MOBOVARIA"

Parc de la crèche, chaussée Houdeng-G.

Samedi 21 août et

Dimanche 22 août

DE 11H* A 17H*

VAPEUR VIVE

Une vraie locomotive à vapeur "DECAUVILLE" au
1/5e vous emportera à toute pression

Petite restauration - bières locales

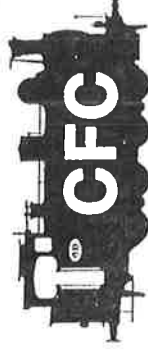

CLUB FERROVIAIRE DU CENTRE

La Louvière



Voyage à Berlin

Le GTF asbl envisage également d'organiser un voyage ferroviaire à Berlin. Départ prévu par train de nuit le vendredi 10 septembre 1993 ; retour par train de jour le dimanche 12 septembre.

Au programme : visite en car de la ville réunifiée avec commentaires en français, visite du métro, d'un musée des transports, et temps libre.

Pour tous renseignements, sans engagement, prière d'envoyer une enveloppe timbrée à GTF asbl-Voyages c/o Monsieur Jean Laterre, 68, rue de Marchienne, 6110 MONTIGNY-le-TILLEUL.

CFV C3



CHEMIN DE FER A VAPEUR DES TROIS VALLEES - CFV3V
49-51, Chaussée de Givet, 5660 Mariembourg
Info: tel. 060/31.24.40 (CFV3V), 060/31.10.78 (SNCB Mariembourg)

MARIEMBOURG, les 25 et 26 septembre 1993: SUPER FESTIVAL DE LA VAPEUR - 20ème ANNIVERSAIRE DU CFV3V

Les deux jours:

- Train spécial vapeur Charleroi-Mariembourg et retour (prix A/R: 240,- FB)
- De 10h30 à 12h00: Cavalcade inédite de locomotives à vapeur
- De 12h00 à 19h00: Circulations extraordinaires vers Couvin, Walcourt, Treignes, Chimay, Mornignies et Anor (F)
- Animations insolites dans les gares CFV3V
- Locomotives à vapeur SNCB, autorails SNCF, exposition philatélique
- Automotrice postale, locomobiles et autobus anciens, mungolfière
- Chapiteau avec stands ferroviaires, buvettes et petite restauration, souvenirs

Avec le concours de: la Région Wallonne, la SNCB, la SNCF, les CFL, La Poste, la Loterie Nationale, la BBL, la Vennbahn, le MTUJB et ESSO-GAZ.

Mariembourg: 25 en 26 septembre 1993

SUPER STOOMFESTIVAL - 20ste VERJAARDAG VAN DE CFV3V

Gedurende de twee dagen: speciale stoomtrein Charleroi-Mariembourg heen en terug (prijs heen en terug: 240,- fr.), stoomlocomotiefcavalcade in de voormiddag, bijzondere ritten naar Couvin, Walcourt, Treignes, Chimay, Mornignies en Anor (F), NMBS-stoomlocomotieven, SNCF-motorwagens, locomobielen, oude autobussen, enz. Met de medewerking van o.a. de NMBS, de SNCF, de Vennbahn, de MSVB, De Post, enz.

KMYCA stoomtreinsectie
Vermeiren w. Pietingbaan 36 2160 Wommelgem
tel. 3532962



STATIONAIRE MACHINES
STOOMLOCOMOTIEVEN
STOOMTRAKTORS
MODELSCHEPEN

4 - 5 sept

10 - 18 uur

KMYCA modelstoomschepen
Houden hun aktiviteit op ons vaarwater gelegen aan de Thonetlaan
Antwerpen L0 naast de jachthaven.
16 mei, 27 juni, 25 juli, 15 augustus, 15 september

FEBELRAIL-AGENDACOMMISSIE

Gezien de trage vooruitgang bij het uitwerken van het laatste deel van de nederlandstalige versie van de modulennormen, en de achterstand bij de vertaling, worden alle tot op heden geplande vergaderingen van de Modelbouwcommissie voor 1993 opgeschort. Ten gepaste tijde zullen nieuwe data meegegeeld worden. Alle suggesties zijn welkom!

Vanaf 1 augustus 1993 zal er nog slechts één adres zijn van de Modelbouwcommissie: Roland Paternoster, Sleutelbaan 4, 3130 Begijnendijk

COMMISSION DE MODELISME DE FEBELRAIL

Vu la lente progression en ce qui concerne la version néerlandophone des normes et le retard de la traduction, toutes les réunions de la commission sont annulées en 1993. En temps voulu, de nouvelles dates seront communiquées.

A partir du 1er août 1993 une unique adresse subsistera pour contacter la commission de modélisme (voir ci-dessus).

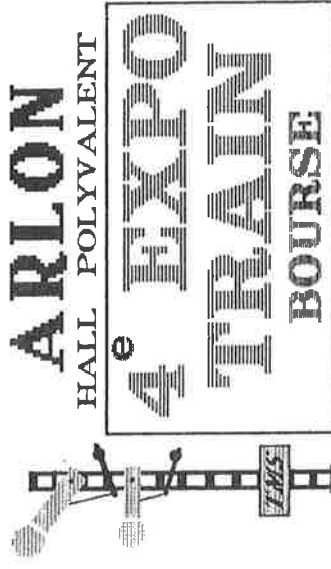

TRAIN MOEDER BUD
avenue Hobomb, 67
5700 ARLON
063 815177

25 / 26 JUN
(10 à 19h) / (10 à 18h) 1994

SPOORWEGSALON 1993

Met genoegen kunnen wij u meedelen dat beslist is, dat er op 20, 21 en 22 november 1993 een Spoorwegsalon zal georganiseerd worden in het Public Relations -centrum van de MIVB (metrostation Anneessens) te Brussel. Dit Salon wordt georganiseerd door KBVVS/ARBAC en FEBELRAIL. Voor meer inlichtingen verwijzen wij naar de volgende Agenda.

SALON DES CHEMINS DE FER 1993

Nous pouvons vous confirmer qu'un Salon des Chemins de Fer sera organisé par ARBAC/KBVVS et FEBELRAIL, au Centre des Relations Publiques de la STB (station de métro Anneessens) à Bruxelles, les 20, 21 et 22 novembre 1993. Pour plus de renseignements, nous référons au prochain Agenda.



1. LE WEEK-END DU TRAIN A PUURS - 1993.

Le cinquième Week-end du Train a été organisé les samedi 3 et dimanche 4 juillet 1993. L'attraction de la manifestation était sans aucun doute les premières circulations de la dernière acquisition du S.D.P., la loco à vapeur "Duvel"! A l'exposition cinq réseaux miniatures, deux modèles à vapeur vive, une collection de matériel roulant composée de modèles miniatures exclusives et une autre de titres de transport, ainsi que le Shop attirait l'attention des visiteurs. La S.N.C.B. exposait une motrice électrique reconstruite à trois caisses à la voie 3 de la gare de Puurs.

2. MEMBRE 1993 - DONATEUR 1993.

Le montant de la cotisation 1993 a été fixé à 650 francs. Cette somme assez modeste peut être virée au compte 001-1798180-70 de l'asbl.B.V.S. à 9200 Termonde-Baasrode. On peut aussi devenir membre en acquérant le statut de donateur. En virant au moins 1000fr comme don au compte 426-3165022-84 de l'asbl "Stichting Monumenten - en Landschapszorg / Fondation pour la protection des Monuments et Sites", rue de la Montagne, 72 à 1000 Bruxelles, on devient donateur. La dite Fondation emploiera votre don totalement au profit de l'asbl.B.V.S., en payant des factures destinées à l'asbl.B.V.S. Cette association vous enverra en temps utile un certificat, donnant droit à l'exonération fiscale des impôts (seulement pour tout don à partir de 1000 fr). N'hésitez plus et venez en aide à l'asbl.B.V.S., qui ne reçoit aucun subside de la part des autorités! Merci d'avance.

3. LOCOMOTIVE A VAPEUR B.V.S.-S.D.P. n°2 "DUVEL" (ex E.B.V. n°2).

Au dernier moment les vaporistes du B.V.S. ont achevé la remise en ordre de marche de la loco-tender. La machine a tracté ses premiers convois à l'occasion du début de la saison de circulation et du Weekend du Train.

4. JOURS DE CIRCULATION ET HORAIRE 1993.

L'horaire du Chemin de Fer à Vapeur Termonde-Puurs, en service entre la gare-IR de Termonde et la halte-terminus à Puurs, à proximité de la gare IR de Puurs est inchangé par rapport à celui de 1992.

Précisons qu'en 1993 le billet combiné S.N.C.B.-S.D.P., dit "d'aventure" est à nouveau disponible pour la visite du S.D.P. N'hésitez pas à préciser que le numéro de code 172 a été attribué au billet précité. Cela facilitera le service et diminuera votre attente au guichet!

Le prix de ce billet d'événement, au départ de chaque gare belge et comprenant outre votre voyage aller-retour à Termonde ou Puurs, un voyage aller-retour sur la ligne du Chemin de fer à vapeur Termonde-Puurs, s'élève à 410,-F pour les adultes et à 325,-F pour les enfants.

En 1993 les jours de circulation du S.D.P. sont les 3, 4, 11, 18, 21 et 25 juillet, les 1, 8, 15, 22 et 29 août, ainsi que le 18 septembre et éventuellement la journée TPB. L'horaire, publié dans l'Indicateur de la S.N.C.B. à la page 387, se présente comme suit.

- train 3: Termonde D 12.15 - Baasrode A 12.30 / D 12.35 - Puurs A 13.08
- 4: Puurs D 13.40 - Baasrode A 14.13 / D 14.18 - Termonde A 14.40
- 7: Termonde D 15.15 - Baasrode A 15.30 / D 15.35 - Puurs A 16.08
- 8: Puurs D 17.10 - Baasrode A 17.43 / D 18.18 - Termonde A 18.40

Entre Termonde et Baasrode le service est assuré par un autorail. Entre Baasrode et Puurs la traction vapeur ou diesel est prévue. Celui qui veut connaître le mode de traction, est conseillé de téléphoner le jour même de sa visite éventuelle dès 7 h. du matin au numéro 052/33.02.23 de la gare de Baasrode-Noord afin d'apprendre si la locomotive à vapeur sera en service ce jour-là.



1. WEEKEND VAN DE TREIN 1993.

Het Vijfde Weekend van de Trein werd ingericht op zaterdag 3 en zondag 4 juli 1993 te Puurs. De attractie van de manifestatie was zonder twijfel de allereerste inzet op de S.D.P. van de laatste aanwinst, de zware stoomlok "DUVEL" op de S.D.P. Op de tentoonstelling trokken 5 modelbanen, 2 prachtige live-steamers, een collectie miniaturomodellen, een verzamelring reisbiljetten en de boekenshop de aandacht van de bezoekers. In het station van Puurs stelde de N.M.B.S. een "drietje" te kijk.

2. LIDMAATSCHAPSBIJDRAGE 1993 - DONATEURSBIJDRAGE 1993.

Het lidmaatschap 1993 van de vzw.B.V.S. bedraagt slechts 650fr. en kan overgeschreven worden op rekeningnummer 001-1798180-70 van de vzw.B.V.S. te 9200 Baasrode. Men kan ook lid worden via het donateurschap. Een donateur schenkt minstens 1000 fr aan de vereniging maar recupereert van de overheid via de fiscale vrijstelling bij zijn inkomstenbelasting zowat de helft. Om "Donateur 1993" van de vzw.B.V.S. te worden, volstaat het Uw gift te storten op het voor de vzw.B.V.S. voorbehouden bankrekeningnummer 426-3165022-84 van de STICHTING MONUMENTEN-EN LANDSCHAPSZORG vzw. Bergstraat, 72 te 1000 BRUSSEL. De Stichting levert de fiscale attesten af zowat 3 weken na de ontvangst van Uw gift. Wie de vzw.B.V.S. wil helpen, kan dat nu op een interessante manier! Aarzel niet en help de vzw.B.V.S. die van geen enkele overheidsinstantie enige subsidie ontvangt!

3. TENDERKLOK B.V.S.-S.D.P. nr 2 "DUVEL" (ex-E.B.V. nr 2).

De machine was net op de valreep klaar voor haar eerste prestaties op de S.D.P. ter gelegenheid van de opening van het rijzeizoen en van het Week-end van de Trein.

4. RIJDAGEN EN DIENSTREGELING 1993.

Sedert het seizoen 1991 doet de exploitatie van de Stoomspoorlijn Dendermonde-Puurs met haar museumentreinen het N.M.B.S.-IR-station van Dendermonde aan. Door de structuur van de N.M.B.S.-dienstregeling zijn ideale aansluitingen mogelijk. Mogen wij nog even aanstippen dat ook in 1993 gecombineerde N.M.B.S.-S.D.P.-evenementbiljetten verkrijgbaar zijn om de S.D.P. te bezoeken. Volwassenen slechts 410 fr en kinderen 325 fr. (Bij de loketbediende is het biljet gekend onder codenummer 172.)

De rijddagen 1993 zijn 3, 4, 11, 18, 21 en 25 juli, en 1, 8, 15, 22 en 29 augustus alsook 18 september (Pukema-kermismarkt in Puurs) en eventueel TPB-dag.

De dienstregeling 1993 die in het Spoorboekje verschenen is op p.387, ziet er uit als volgt:

- rit 3: Dendermonde V 12.15 - Baasrode A 12.30 / V 12.35 - Puurs A 13.08
- rit 4: Puurs V 13.40 - Baasrode A 14.13 / V 14.18 - Dendermonde A 14.40
- rit 7: Dendermonde V 15.15 - Baasrode A 15.30 / V 15.35 - Puurs A 16.08
- rit 8: Puurs V 17.10 - Baasrode A 17.43 / V 18.18 - Dendermonde A 18.40

Tussen Dendermonde en Baasrode wordt een motorwagen ingezet. De diensten tussen Baasrode en Puurs worden gereden met diesel- of stoomtractie. WIE WIL WETEN OF STOOMTRACTIE INGEZET WORDT, KAN OP DE DAG VAN ZIJN EVENTUEEL BEZOEK VANAF 7u. 's morgens TELEFONEREN naar het nummer 052/ 33.02.23. van het station van Baasrode-Noord om te vernemen of de stoomlok al dan niet opgestoekt wordt.

C H A T E L E T

9^{ème} Bourse d'échange

31.10.93 de 9.h à 13.h

Modèles réduits, trains, autos, vieux jouets, etc....

organisée par "PRESENCE ET ACTION CULTURELLES"

A L'HOTEL DE-VILLE DE CHATELET, Place de l'Hôtel de Ville.

- Présence assurée de nombreux collectionneurs belges et étrangers.

Renseignements : Tél. 071/39.08.51
071/57.55.19

W T S T E U R S : Les visiteurs seront admis dès 9 heures
P.A.F. : 50 FB.

E X P O S A N T S : L'exposant et 7 seul accompagnateur seront
admis dès 8 h 15'.

- TABLES : dimensions : 2,55m x 0,65m.

- PRIX : 1 TABLE : 400 F.B.
1/2 TABLE : 250 F.B.

- Prix de la location à payer, au préalable :

soit au n° 088-0542890-73 de P.A.C. CHATELET -
soit en expédiant au préalable également, un chèque bonifié au
nom de :

P.A.C. CHATELET,
à l'adresse suivante : P.A.C. CHATELET,
rue F. Jacquet n° 12
6200 CHATELET

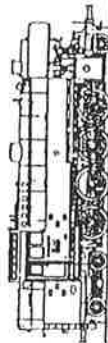

VASTE PARKING
BAR ET RESTAURATION.

MOROP - CONGRES

van 18 tot 25 september 1993, in Milaan (I); info: secretariaat FebeRail
du 18 au 25 septembre 1993, à Milan (I); rens.: secrétariat FebeRail

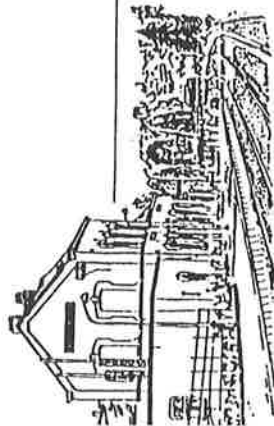

Amis du Rail

HALANZY

EXPOSITION MODELISME 93

Dans le cadre du 8ème anniversaire de notre association, nous organisons les 11 et 12 septembre 1993 à l'Hôtel de Ville de Halanzy, une exposition consacrée au modélisme ferroviaire Belge, Européens, ...

Dans l'éventualité où vous seriez intéressés par la présentation ou la démonstration de vos modèles, nous mettons gratuitement à votre disposition les locaux de l'Hôtel de Ville et nous mettons dès à présent à votre disposition pour tout renseignement concernant cette exposition.

Renseignements et Réservations

M. AMBROISE, Rue du Bois, 14 B-6792 HALANZY - Tél. 063/67.52.57 (après 17h00)

Ter gelegenheid van de 8ste verjaardag van onze vereniging organiseren wij een tentoonstelling.

Wanneer? - op 11 en 12 september 1993

Waar? - in het gemeentehuis van Halanzy

Waarover? - Belgische en Europese spoorwegmodelbouw

Indien u wenst deel te nemen aan deze tentoonstelling:

lokalen staan gratis ter beschikking!

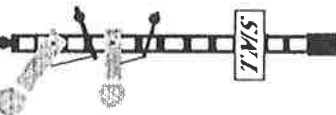

TRAIN MODELE SUD
A.S.B.L.

Avenue Nothomb, 67,
6700 ARLON

Pour des raisons indépendantes de notre volonté, la bourse que nous avions prévue le dimanche 13 juin devait être annulée.

Veuillez nous excuser pour ce désagrément.

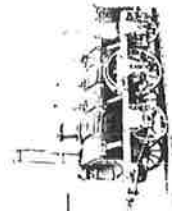

VEILINGEN VERCAUTEREN IN HOTEL SERWIR TE SINT-NIKLAAS
 Info: Kan. De Meyerlaan 8, 9220 Hamme
 Tel. 052/47.84.02

51ste INTERNATIONALE VEILING OUDE SPEELGOEDTREINEN:
 zaterdag 25 september 1993
 zondag 26 september 1993

52 ste INTERNATIONALE VEILING OUDE SPEELGOEDTREINEN:
 zaterdag 11 december 1993
 zondag 12 december 1993

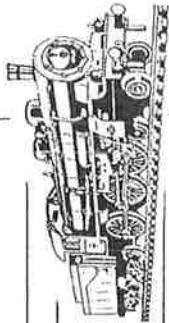

INTERNATIONALE TREIN- EN AUTOBEURZEN
 Info: Marsloot, Van Noortstraat 27, 2018 Antwerpen
 Tel. 03/231.64.17, 03/774.13.05, 03/774.50.98

Op de volgende zondagen in 1993: 30 mei, 5 september en 5 december.
 Openingsuren: van 9 tot 14 uur.
 Plaats: Zaal St.-Jozef, Dahliastraat 23 te Wommelgem
 (vlakbij afdt en rondpunt Wommelgem (Autolei).

GROTE MANIFESTATIE: ANTWERPEN - MODELBOUW

Georganiseerd door acht modelbouwclubs ABT, IPMS, KMYCA, MOBOV, MTD,
 RAAC, SMA en VAM (schepen, vliegtuigen, treinen, enz.).

Plaats: FEESTZAAL HARMONIE, Mechelsesteenweg 216 te Antwerpen.

Data: 6 en 7 november 1993., telkens van 10u00 tot 19u00.

LIMBURG ACTIEF vzw

Begomalaan 35, 3550 Bolderberg
 Tel. 011/22.13.94

MODELBOUW 93

Deze tentoonstelling zal doorgaan in de GRENSLANDHALLEN van HASSELT, op
 23 en 24 oktober 1993, telkens van 10u00 tot 18u00

Modelbouwverenigingen en individuele modelbouwers worden uitgenodigd om deel
 te nemen aan deze manifestatie, die opnieuw in de belangstelling zal staan van de
 media!

T.H.T. - TREIN HOBBY TRAINS

Info: Harenssteenweg 494, 1800 Vilvoorde
 Tel. 02/251.54.96, 02/252.03.19

RUILBEURZEN VAN MINIATUURTREINEN EN TOEBEHOREN,

op zondag 12 september en zondag 28 november 1993, van 9u00 tot 13u00,
 in Zaal Star, N. De Brauwerstraat 21 te Vilvoorde.

**LE PETIT TRAIN
 A VAPEUR
 DE FOREST**

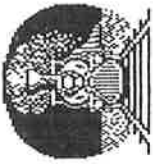

DURANT LA SAISON 1993 :

**CIRCULATION CHAQUE SAMEDI,
 DIMANCHE ET JOUR FERIE.**

*** SEMAINE DES ECOLES DU 24 AU 27 / 5**

*** (NB : FERME LE W-E DES 11 ET 12 / 9)**

*** EN JUILLET ET AOUT CIRCULATION
 UNIQUEMENT LE DIMANCHE ET
 JOURS FERIES !!!**

**FETE DE LA VAPEUR
 DURANT LE W-E DES 18 ET 19 / 9.**

*** DERNIER JOUR DE CIRCULATION
 LE DIMANCHE 26 / 9**

**Circuit de petit train à vapeur :
 Parc du BEMPT, Chaussée de
 Neerstalle 327 à 1190 FOREST**

BELGIQUE



Video-Film

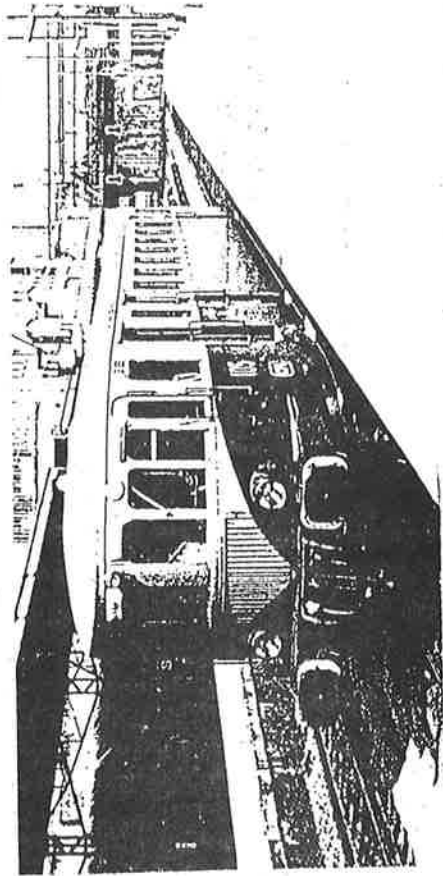

Nachdem die Renovationsarbeiten am letzten De Dietrich Triebwagen (Z 105) abgeschlossen sind, war es an der Zeit die Geschichte dieser robusten Triebwagen an Hand eines Dokumentationsfilmes festzuhalten.

Einmalige Film - und Fotodokumente die in mehrere Kapitel eingeteilt sind, wie Entwicklung der De Dietrich " Autorails", technische Einleitung, Einsatz bei den C F L von 1949 bis 1978, Ausmusterung, Renovation und Probefahrten, geben einen guten Einblick in die Geschichte dieser Triebwagen.

Dieser Videofilm wurde von Nico Birchen und Christian Schmitz zusammengestellt. Er hat eine Spieldauer von ca. 1h 20 m und ist ausführlich kommentiert von Christian Schmitz.

Er ist beim G.A.R. durch Ueberweisung von 1250,- F + 60 F Versand (Ausland 90 F) (VHS)* auf das Konto CCP 7855-95 G.A.R. Documentation erhältlich.

*Andere Videoformate, wie Video8, Hi8, S-VHS, usw. auf Anfrage unter Tel.30.90.38.

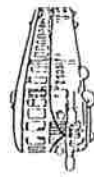

TRAM 2000

c/o Thierry HAMAL
Rue Abbé J. Heymans 15
1200 BRUXELLES

TRAM 2000

Nouveau : Tram 2000 publie un calendrier !

Pour la première fois, l'asbl Tram 2000 publie un luxueux calendrier mural exclusivement illustré de tramways de notre pays. Pas moins de 15 photos, toutes en couleurs, vous sont proposées au format A4. Ce calendrier quadrilingue couvre une période de 13 mois, de décembre 1993 à décembre 1994.

Des tramways des trois régions du pays sont représentés avec des vues aussi bien récentes que datant des années '60.

Un petit chef-d'oeuvre en soi qui manquait sur le marché belge et que tout amateur se doit d'afficher à son mur.

Le calendrier 1994 peut dès à présent être commandé par virement de 350 FB au CCP 000-1567525-05 de Tram 2000 asbl.

Nieuw : Tram 2000 publiceert een kalender !

De vzw Tram 2000, die bekend is voor het uitgeven van het gelijknamige tijdschrift, publiceert voor de eerste keer een luxueuze muurkalender, met enkel Belgische tramfoto's. Er staan niet minder dan 15 kleurenfoto's formaat A4 in deze eerste editie, die loopt van december 1993 tot december 1994.

De drie regio's van het land komen in de kalender aan bod, met naast recente opnames ook foto's uit de jaren '60.

Deze prachtige uitgave hoort dus wel degelijk bij elke tramfielhebber aan de muur te hangen ! De kalender 1994 kan nu reeds besteld worden door overschrijving van 350 BF op de postrekening 000-1567525-05 van Tram 2000.

HOBBY-SALON '93 - BEURS VOOR CREATIEVE VRIJETIJDSEBESTEDING/
Nekkerhal te Mechelen, van 22 tot 26 september 1993.

Info: Buro Evenementen Organisatie, Postbus 4775, NL-4803 ET Breda.

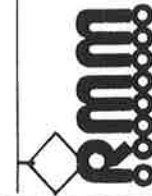

Rail Miniature Mosan - Namur

Association des modélistes ferroviaires

et des amis des chemins de fer de la vallée de la Meuse - Fondée en 1965
Centre Culturel de Géroncourt - Rue du Tréfle - 5100 JAMBES

EXPOSITION - 9 et 10 OCTOBRE 93

MTUB

Musée du Transport Urbain Bruxellois asbl
Avenue de Tervueren 364b - 1150 Bruxelles

AGENDA

Fête nationale

Le mois de juillet approche et avec lui s'annonce notre traditionnelle circulation rue Royale et rue de la Régence, l'après-midi de la Fête Nationale.

Comme d'habitude, nous prendrons possession des lieux le plus tôt possible après le défilé militaire. Nos sept motrices bi-directionnelles (346, 410, 830, 984, 1305, 1428 et 1753) seront bien entendu de la partie. Elles seront épaulées par deux autobus (le Brossel 515 et le Mack 8048) qui assureront le ramassage des clients tout au long de l'itinéraire et les amèneront vers le seul point d'embarquement possible, à savoir l'intersection de la rue Royale et de la rue Baron Horta. La Renault 4CV jouera quant à elle son rôle habituel de véhicule de liaison ... et de ravitaillement.

Nous espérons bien sûr pouvoir circuler le plus longtemps possible mais il va de soi que nous devrons dégager dès que la foule commencera à se presser pour assister au feu d'artifice. En tout état de cause, la durée de notre prestation dépendra essentiellement du bon vouloir de la Police de Bruxelles.

Série de photos Stevens.

Voici à nouveau 12 séries de 8 photos couleurs des années proposées par R. Stevens. Ces séries sont consacrées aux lignes STIB après la restructuration du réseau (1968-1972).

Série 37 : ligne 18	Série 41 : ligne 55	Série 45 : ligne 94
Série 38 : ligne 19	Série 42 : ligne 62	Série 46 : ligne 101
Série 39 : ligne 32	Série 43 : ligne 90	Série 47 : ligne 102
Série 40 : ligne 35	Série 44 : ligne 92	Série 48 : ligne 103

Commandes avec numéro de série par versement au CCP 000-1630371-92 avant le 31-07-1993. Format 9x13 mat 260 FB, 10x15 mat 300 FB. Renseignements : rue des Pécheries 105/29, 1160 Bruxelles. Tel 672.11.72. Délai de livraison : 4 à 6 semaines. Toutes les séries précédentes restent disponibles.

Nouveau point de vente Tram 2000

Tram 2000 poursuit son développement en agrandissant son réseau de distribution. Dès à présent, votre magazine peut être obtenu à la "Librairie de Cureghem", 24 place Albert Ier à Anderlecht (521.88.55).

EXTRA I - Tram 2000 n° 135 (juin 1993)

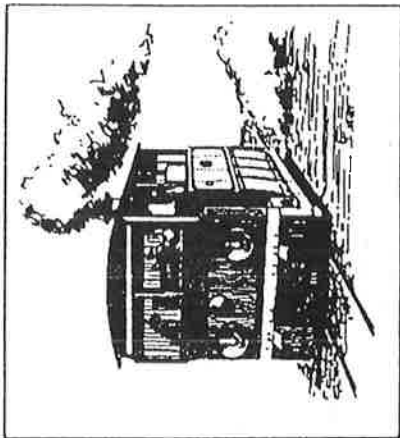

Le VICINAL de Charleroi en vidéo !

EN EXCLUSIVITE POUR LA BELGIQUE

Nonante minutes de plaisir, en couleurs PAL VHS.
Travail professionnel, par Traction Video (USA).
Prises de vues en Septembre 1984.
Narration en Anglais.
Traduction intégrale en français du texte et du dépliant.

Inclus :

Evocation historique de la SNCV (en général)
Plan animé du réseau de Charleroi.

Vues de tous types de véhicules anciens et modernes, de la machine à vapeur à la motrice articulée.

Prises de vue depuis l'intérieur des tramways, ou passages.
Lignes 30, 41, 57, 62, 63, 80, 89, 90.

Prix : 1750 francs, port inclus.

réductions exceptionnelles pour associations, revendeurs,
à convenir suivant quantités.

Paiement ou renseignements :

Philippe Dussart

Avenue MESENS 63

1040 Bruxelles

Compte SGB : 210-0412623-37

NOTE : la même cassette a été vendue au prix de 2127 francs lors de l'expo de modélisme d'avril à Ostende. Profitez de cette offre !!

EXTRA I - Tram 2000 n° 135 (juin 1993)

NOTRE QUATRIEME VOYAGE DE LA SAISON

Nous avons le plaisir de vous inviter à notre prochaine excursion qui nous mènera, en traction diesel, dans les Cantons de l'Est et l'Eifel allemand.
Composé de voitures K de 1e classe et de la voiture-buffet du PFT, le train spécial partira de Mons vers 7.00, s'arrêtera à Braine-le-Comte, Bruxelles-Midi, Bruxelles-Nord, Louvain et Liège, puis parcourra les lignes 42, 45 et 45A jusque Butgenbach.

Nous poursuivrons alors vers l'Allemagne pour atteindre finalement Junkerath et Gerolstein. Le retour s'effectue par le même itinéraire.
Nous voulons faire profiter cette excursion à la fois aux amateurs et aux touristes d'un jour. Pour les premiers, nous prévoyons, comme à l'accoutumée, de nombreux arrêts-photos, principalement au delà de Butgenbach, sur cette très belle ligne à voie unique qui traverse de splendides paysages de forêts.

Quant aux seconds, nous leur offrons la possibilité de passer une journée inhabituelle dans les lieux touristiques de Trois-Ponts, Malmédy, Stavelot, Wévercé et Butgenbach, tous célèbres pour leurs activités. Nous dissocions ainsi les photographes des touristes...

Le train sera remorqué par les machines 6077 du PFT et 6041 de la SNCB, en double traction au départ de Liège-Guillemins.

L'horaire approximatif est le suivant :

Mons	7.00/22.30	Braine-le-Comte	7.25/ 22.10	Bruxelles-Midi	7.50/ 21.40
Bruxelles-Nord	8.00/21.35	Louvain	8.25/21.05	Liège	9.20/ 20.00
10.20/18.55	Stavelot	10.45/18.25	Malmédy	11.00/18.15	Wévercé
					11.25/17.55
					Butgenbach
					11.35/17.45

Des correspondances sont prévues à Mons venant de Blaton, Péruwelz, Antoing et St-Ghislain, à Bruxelles, venant de Tournai, à Liège, venant de Charleroi et Namur.

Nous proposons pour cette journée trois formules tarifaires :

- voyage jusque Gerolstein : 1000 FB par participant;
- voyage jusque Butgenbach : adultes: 700 FB, enfants de moins de 12 ans : 400 FB
- voyage jusque Butgenbach pour une famille (2 adultes et 4 enfants) : 1500 F.

L'inscription est obligatoire à l'aide du formulaire joint, que nous vous demandons de nous renvoyer avant le 1er août.

Nous osons espérer que cette excursion rencontrera vos désirs et permettra un excellent moment de détente en pleines vacances...

Le PFT continue les circulations en autorail entre Ciney et Spontin, sur la très belle ligne 128 qui longe la vallée du Bocq. L'hiver passé a été mis à profit pour nettoyer la ligne et quelques endroits caractéristiques qui permettent d'admirer de splendides paysages.

Les prochaines circulations sont prévues le mercredi 21 juillet, jour de la Fête Nationale, et le 12 septembre, journée du Patrimoine. (°)

Les départs sont fixés à la gare de Ciney à 10.30, 11.45, 13.00, 14.15, 15.30, 16.45 et 18.00.

A Spontin, ils ont lieu à 11.10, 12.25, 13.40, 14.55, 16.10, 17.25 et 18.40.
Des arrêts sont prévus à Braibant, Spontin-gare et Spontin-Sources. Le prix est de 150F pour un aller-retour pour les adultes et 100F pour les enfants de moins de 12 ans.

(°) Jour de circulation supplémentaire:
dimanche 1er août 1993 !

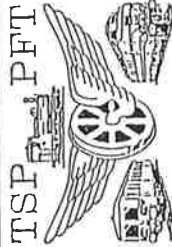

Ordre d'arrivée :

Réf. 93

BULLETIN DE PARTICIPATION

Voyage n°27

Date : samedi 7 août 1993

Ce formulaire doit être renvoyé avant le 1er août 93 à l'adresse suivante :

P.F.T. a.s.b.l.
Avenue des Eglantines, 15
1150 BRUXELLES

Le montant de votre participation doit nous parvenir pour le 3 août 1993.
Passé ce délai, le montant est majoré de 200 frs par personne.

Je, soussigné : NOM + PRENOM.....

Adresse :N°.....Boîte.....

Localité :N° postal.....

Membre P.F.T. N°.....Compte bancaire:

Inscris pour ce voyage :

- Participants à 1000F (journée complète) =F
- Participants à 700 F (jusque Butgenbach max.) =F
- Famille (2ad. et 4 enf.max.) à 1500 F (jusque Butgenbach) =F
- Panier-repas (3 sandwiches fourrés + 1 boisson) à 90F =F
- Billet d'approche SNCB valable de toute gare belge à une gare d'embarquement à 200F =F

TOTAL =F

Je règle cette somme par :

Chèque barré au Nom de l'Association, joint au présent bulletin

Virement au compte 001-1201789-35 de P.F.T. Bruxelles en mentionnant en communication le numéro et la date du voyage.

Mandat postal, eurochèque garanti ou paiement en francs belges sur le compte courant postal 000-1318999-90 de PFT Bruxelles (obligatoire pour les personnes résidant hors Belgique).

Je déclare renoncer à tout recours contre le P.F.T. et la SNCB en cas d'accident.

Date et signature,

VIERDE RIT VAN HET SEIZOEN



Met plezier kondigen wij onze vierde rit van dit seizoen aan. Wij rijden ditmaal, in dieseltractie, naar de Oostcantons en de Duitse Eifel.

De trein zal samengesteld zijn uit K-rijtuigen 1^o Klasse en het buffertijtuig van het TSP. De speciale trein zal vanuit Mons vertrekken via Braine le Comte, Brussel-Zuid, Brussel-Noord, Leuven en Liège-Gs naar Butgenbach rijden. Vanuit Liège volgen wij de lijnen 42, 45 en 45A.

Vervolgens rijden we verder naar Duitsland om uiteindelijk Jünkerath en Gerolstein te bereiken.

Het programma van deze rit is zowel bedoeld voor de spoorwegliefhebbers als voor de ééndagstoeristen. Voor de eersten zullen, traditiegetrouw, verschillende fotostops georganiseerd worden terwijl de toeristen kunnen genieten van de prachtige Ardeense landschappen

Te Trois-Ponts, Malmédy, Stavelot, Wévercé en Bütgenbach kunnen de toeristen die dit wensen de trein verlaten om van een heerlijke dag te genieten.

De trein zal geselecteerd worden door de lokomotief 6077 van het TSP. Vanaf Liège zal de 6041 van de NMBS in voorspan rijden tot Gerolstein.

De voorlopige uurregeling van de trein is de volgende:

Mons 07.00/22.30, Braine-le-Comte 07.25/22.10, Brussel-Zuid 07.50/21.40, Brussel-Noord 08.00/21.35, Leuven 08.25/21.05, Liège 09.20/20.00, Trois-Ponts 10.20/18.55, Stavelot 10.45/18.25, Malmédy 11.00/18.15, Wévercé 11.25/17.55, Bütgenbach 11.35/17.45.

Aansluitingen zijn verzekerd te Brussel-Noord (Antwerpen/Roosendaal, Turnhout/Herentals/Lier) Brussel-Zuid (Kortrijk/Gent), Leuven (Mol/hasselt), Liège (Hasselt/Maastricht).

Voor deze rit worden drie verschillende deelnemersprijzen voorgesteld:

- * tot Gerolstein: 1.000 Bfr per deelnemer
- * tot Butgenbach: volwassenen: 700 Bfr, kinderen - 12 jaar: 400 Bfr
- * tot Butgenbach, familiekaart: 1.500 Bfr (2 volwassenen en 4 kinderen)

De inschrijving is verplicht en kan met het bijgevoegde formulier. De inschrijvingen dienen ons voor 1 augustus toe te komen.

RITTEN MET DIESELMOTORWAGEN OP SPOORLIJN 128 TUSSEN CINEY EN SPONTIN, georganiseerd door PFT/TSP: (°)
op 21 juli en 12 september 1993 (dienstregeling: zie vorige blz.)

(°) Bijkomende ritten zijn voorzien op zondag 1 augustus 1993 !

DEELNEMINGSFORMULIER

Rit nr 27

Datum : zaterdag 7 augustus 1993

Dit formulier dient teruggestuurd voor 1st augustus naar het volgend adres :

T. S. P. v. z. w.
Egclantierenlaan, 15
1150 BRUSSEL

Om geldig te zijn dient het verschuldigde bedrag toe te komen op 3 augustus.
Na deze datum wordt het bedrag met 200F verhoogd.

Ik, ondergetekende : NAAM + VOORNAAM :

Adres :Nr.Bus.

Woonplaats :Postnummer :

Lid T.S.P. nr : Bankrekening :

schrijf in voor deze rit :

- Deelnemers aan 1000BEF (volle reis) =BEF
- Deelnemers aan 700BEF (tot Butgenbach max.) =BEF
- Familie (2 ad. en 4 kind. max tot Butgenbach) aan 1500BEF =BEF
- Lunchpaketten (3 sandwiches en 1 drank) aan 90BEF =BEF
- Toevoerbiljet NMBS 2e klas geldig van elk station naar Brussel, Leuven of Luik aan 200BEF =BEF

TOTAAL :BEF

Ik regel het verschuldigde bedrag door :

- Doorgestreepte cheque in naam van TSP-Brussel
- Storting op PCR 001-1201789-35 van T. S. P. Brussel
- Internationaal postmandaat of gegarandeerde cheque (verplicht voor de buitenlanders)
- Storting op PCR 000-1318999-90 van TSP Brussel (verplicht voor de buitenlanders)

Ik verklaar kennisgenomen te hebben van de algemene deelnemingsvoorwaarden en er mij volledig naar te schikken.

Datum en handtekening,



EDIBLANCHART

s.p.r.l. - b.v.b.a.
 AVENUE ERNEST MASOIN 15, 1090 BRUXELLES
 ERNEST MASOINLAAN 15, 1090 BRUSSEL
 ☎ (02) 478 37 06 - 478 19 26
 Fax (02) 478 64 29

Junin 1993

Cher Ami des Chemins de fer,

La crise est là mais pas pour les éditions de livres ferroviaires. De fait les quelques ouvrages devant paraître en 1992 voient maintenant le jour. De plus, comme l'Union fait la Force, nous distribuons aussi le fond des Editions H.K. que tout le monde connaît. Mais venons-en aux faits.

- 1° Le Rail au Congo Belge. tome 1
 Le livre est disponible depuis fin avril 1993 et suscite partout des éloges : "Le résultat est là : remarquable ! Une somme qui n'occulte aucun détail : la voie, le matériel, la traction et l'exploitation sont traités sur un pied d'égalité" (La Vie du Rail). Les avis sont unanimes pour ce livre de 400 pages abondamment illustré (1.122 photos, cartes et plans). Pour la première fois, des lecteurs nous écrivent pour nous féliciter. Et tout cela pour 2.400 F !
- 2° Couleurs SNCB 1961-1970.
 Max Delie a réuni pour notre plus grand plaisir 102 photos couleurs des tractions vapeur, diesel et électriques de cette décennie à la SNCB. Une documentation unique dans la mesure où le film couleurs n'était pas encore parfait et au temps où les voies et dépôts des chemins de fer étaient interdits aux photographes dépourvus d'autorisation écrite de la Direction. Les temps ont bien changé et heureusement avons-nous des documents de cette période unique. Un livre bilingue de 164 pages au format 21 x 25 cm avec 102 photos couleurs des "Golden Sixties" au prix de 1.980 F. Parution début juillet 1993 !
- 3° Vapeur en Belgique. tome 2. Phil Dambly.
 Tout comme le fameux monstre du Loch Ness on en parle beaucoup mais on l'a toujours pas vu ! L'ardeur toute ardennaise de Dambly nous promet la mise sur rail pour cette année ! Il pourrait constituer un beau cadeau de Noël mais prudemment nous éviterons de préciser le millésime... En attendant vous pourrez lire le texte publicitaire prévu pour la sortie du livre; on peut rêver !...

- 4° Retro SNCB 1991 & 1966.
 Tout le monde a déjà pu voir ce livre bilingue de 142 pages 21 x 27 cm réunissant une petite centaine de photos noir et blanc et en couleurs et publié par les Editions H.K. Il reprend des scènes ferroviaires caractéristiques des années 1966 et 1991 et est désormais disponible en nos magasins et au prix public de 1.690 F.
- 5° Le matériel moteur SNCB.
 Un tableau complet avec toutes les caractéristiques techniques du matériel moteur Diesel, électrique et historique de la SNCB et les photos couleurs de Max Delie et Michel Van Ussel sont réunis pour tous les amateurs dans ce livre tout récent des Editions H.K. soit 128 pages au format 21 x 27 cm pour 1.690 F.

Il ne nous reste plus qu'à faire votre choix et votre commande et à passer d'agréables vacances que nous vous souhaitons bien-reposantes.

EDIBLANCHART SPRL
 Charles Blanchart



EDIBLANCHART

s.p.r.l. - b.v.b.a.
 AVENUE ERNEST MASOIN 15, 1090 BRUXELLES
 ERNEST MASOINLAAN 15, 1090 BRUSSEL
 ☎ (02) 478 37 06 - 478 19 26
 Fax (02) 478 64 29

Junin 1993.

Beste Spoorwegvriend,

De crisis is daar maar niet voor de uitgaven van spoorwegboeken. Inderdaad, enkele boeken die in 1992 moesten uitgegeven worden zien nu het daglicht. Daarbij, zoals Eendracht maakt Macht, verspreiden wij ook de voorraad boeken van Editions H.K. die iedereen kent. Hieronder volgende uitgaven :

- 1° Le Rail au Congo Belge. deel 1
 Dit boek is beschikbaar sinds eind april 1993 en wordt overal met veel lof besproken : "Het resultaat is daar : opvallend ! Het geheel dat geen enkel detail verbergt : het spoor, het tractiematerieel en de exploitatie werden op gelijkmatige voet behandeld" (La Vie du Rail). De meningen zijn unaniem voor dit boek van 400 bladzijden rijkelijk geïllustreerd (1.122 foto's, kaarten en schetsen.). Voor de eerste maal schrijven ons de lezers om ons te feliciteren. En dit alles voor 2.400 F ! Deel 2 is voorzien voor einde 1994. De nederlandse versie van dit historisch boek is ook voorzien voor einde 1994.
- 2° Kleuren NMBS 1961-1970
 Tot onze grote vreugde heeft Max Delie een honderdtal foto's verzameld van stoom- diesel- en elektrische lokomotieven van dit decennium bij de NMBS. Een unieke documentatie in de mate dat toen de kleurfilm nog niet perfect was en dat in die tijd de lijnen en opslagplaatsen van de spoorwegen verboden waren voor de fotografen ontdaan van de schriftelijke autorisatie van de Directie. De tijden zijn veel veranderend en gelukkig hebben wij documenten van deze unieke periode. Een tweetalig boek van 164 bladzijden in het formaat 21 x 25 cm met 102 kleurfoto's van de "Golden Sixties" aan de prijs van 1.980 F. Uitgave begin juli 1993 !
- 3° Vapeur en Belgique. deel 2. Dambly
 Men spreekt hierover zoals het beroemde monster van Loch Ness, maar wij hebben hem nog niet gezien ! De ardeense werklust van Dambly beloofd ons deze uitgave op gang te brengen dit jaar ! Dit zou een mooi kerstgeschenk zijn maar wij zullen voorzichtig vermijden het jaartal te bepalen... Intussen kunt U de reclametekst lezen voorzien voor de uitgave van dit boek en maar dromen !...

- 4° Retro NMBS 1991 & 1966
 Iedereen heeft dit tweetalig boek van 142 bladzijden 21 x 27 cm reeds kunnen zien dat een klein honderdtal foto's in zwart-wit en in kleuren verenigd en uitgegeven werd door Editions H.K. Dit boek beschrijft de karakteristieke spoorwegscènes van de jaren 1966 en 1991 en is voortaan beschikbaar in onze magazijnen aan de publieke prijs van 1.690 F.
- 5° Het tractiematerieel SNCB
 Een volledige beschrijving van alle technische karakteristieken van het materieel motorisch, Diesel, electrisch en historisch van de NMBS en de kleurfoto's van Max Delie en Michel Van Ussel zijn verzameld voor alle liefhebbers in dit recent boek van Editions H.K., hetzij 128 bladzijden in het formaat 21 x 27 cm voor 1.690 F.

U kunt nu rustig uw keuze maken en bestellen en intussen wensen wij U een aangenaam en rustgevend verlof.



ŒUVRES DE SOLIDARITE
SOCIALE DE LA S.N.C.B.

Délassements sportifs
et intellectuels.

Association Ferroviaire des Cheminots de Charleroi

Bonnes vacances à tous, nous espérons vous retrouver en pleine forme pour cette seconde partie de l'année 1993.

Les articles suivants sont toujours disponibles :

* CHARLEROI - SUD VISION 2000 *

Mémoire d'une étudiante en architecture qui retrace le passé, le présent et l'avenir du site autour de la gare de CHARLEROI - SUD. Ce travail débute par une présentation de CHARLEROI dans son contexte historique, urbanistique et ferroviaire, la justification d'un développement au niveau de la ville au point de vue économique et européen. Le site de la gare du Sud est étudié au niveau ville, puis du site proprement dit, dans un chapitre suivant le développement (bâtiment voyageurs, les abords de la gare, les transports publics et les fonctions urbaines). Propositions de développement de Charleroi et du site de la gare du Sud. Disponible au prix de 400 fb + 50 fb de port. (vendu au stand AFCC).

* 150 ANS DE RAIL A CHARLEROI *

A l'occasion du 150^{ème} anniversaire du rail à Charleroi, l'A.F.C.C. en collaboration avec le P.F.T. a décidé d'éditer un livre intitulé : "150 ans de rail à Charleroi". Il s'agit d'un ouvrage rédigé par un groupe d'amis du rail (cheminots et non-cheminots) dont le fil conducteur est l'importance du rail dans l'histoire même de l'agglomération carolorégienne.

Le premier chapitre, rédigé par l'archiviste de la ville de CHARLEROI, présente la ville passée et présente et évoque l'action du chemin de fer dans le développement de la région.

Suivent quatre chapitres retraçant l'histoire des chemins de fer dans la région depuis l'arrivée du rail en Belgique jusqu'à la veille de la seconde guerre mondiale. Ils sont répartis selon les divers constructeurs : l'Etat (et ensuite la SNCB), le Grand Central, les chemins de fer des Bassins Houillers du Hainaut et le Nord Belge qui ont tous contribué à donner aux entreprises de la région le moyen de communication qui lui était particulièrement nécessaire.

Le sixième chapitre évoque la vie du chemin de fer durant les deux guerres mondiales. Il a été écrit par un cheminot résistant de la seconde guerre mondiale.

Les chapitres 7 à 9 retracent les vicissitudes des chemins de fer depuis 1945 jusqu'à nos jours, tandis que le chapitre 10 s'intéresse plus particulièrement aux gares principales de la région (Charleroi-Sud, Châtelet et Monceau).

Dans cet ouvrage sur les chemins de fer, il était normal de s'intéresser également aux tramways. C'est l'objet du chapitre 11 rédigé par un spécialiste en la matière.

Le chapitre 12 est consacré aux constructeurs ferroviaires de la région de Charleroi. Il est présenté par monsieur Dégand dont les connaissances en matière d'histoire du matériel ferroviaire ne sont plus à démontrer.

Un ouvrage sur les chemins de fer dans la région de Charleroi serait incomplet si un chapitre particulier n'était pas consacré à chacun de ses principaux clients ; les charbonnages et la sidérurgie.

Le chapitre 15, grâce à la collaboration de "ARCHACEC", est consacré aux A.C.E.C. qui fut non seulement un client important du chemin de fer mais surtout un grand fournisseur.

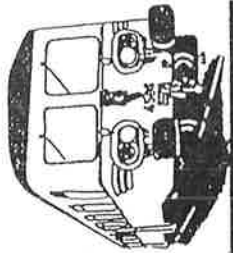

Tel quel, cet ouvrage comporte près de 270 pages et est abondamment illustré (environ 200 photos). Il sera mis en vente dès le 15 mai 1993.

Cet ouvrage est disponible par virement de la somme de 940 fb (frais d'expédition inclus) au compte 001-1849649-32 de l'A.F.C.C. BP 1596 6000 CHARLEROI 1.
Si envoi à l'étranger virez la somme de 970 fb.

NOUVEAUTES:

1) les trois pin's des 150 ans du rail sont à nouveau disponibles au prix de 300 fb la série de trois (port et emballage inclus) (un Châtelet, un Monceau, un Charleroi), ils représentent la loco vapeur exposée devant le BI 20 de Charleroi-Sud. Somme de 300 Fb à virer au compte 001-1849649-32 de l'AFCC BP 1596 6000 Charleroi 1

2) le journal du jeudi trois aout 1843, réplique recto verso du "MEMORIAL de la SAMBRE" consacré à l'arrivée du premier train à Charleroi. Discours, horaire de la ligne du Midi, pubs et petites annonces de l'époque. Réalisé par le musée de l'Industrie de Charleroi avec l'A.F.C.C. Disponible au prix de 20Fb + 15Fb de port au compte 001-1849649-32 de l'AFCC BP 1596 6000 Charleroi 1

Liste des photos de trams et bus mises en vente par l'A.F.C.C.

Matériel portugais

Lisbonne

N°	Type véhicule	Dénomination du lieu
Lis1	Motrice	Cruz Quebrada, terminus ligne 15
Lis2	Motrice	Alfândega, terminus ligne 24
Lis3	Bus double étage	Praga de Comercio, ligne 14 (Chelas)
Lis4	Bus	Praga de Comercio, ligne 19
Lis5	Motrice	Praga de Comercio, ligne 19
Lis6	Motrice	Praga de Comercio, ligne 15
Lis7	Motrice	Ligne 12, São Tomé - Monitz
Lis8	Motrice	Ligne 12, São Tomé - Monitz
Lis9	Motrice	Amoreiras, ligne 24
Lis10	Motrice + remorque	Rua de Madres de Deus, ligne 15
Lis11		Depôt de Santa Amaro
Lis12		Depôt de Santa Amaro
Lis13		Funiculaire Gloria
Lis14		Funiculaire Gloria
Lis15		Funiculaire Gloria
Lis16		Funiculaire Livra
Lis17		Funiculaire Livra
Lis18	Motrice	Calçada de San Francisco, ligne 28
Lis19		Funiculaire Biga
Lis20		Funiculaire Biga, photo de nuit
Lis21		Funiculaire Biga
Lis22	Motrice	Largo Raphaél Bordallo Pinheiro, ligne 24
Lis23	Motrice	Rua Bernardino Costa, ligne 19
Lis24	Motrice	Traversa de Corpo Santa, ligne 26
Lis25	Motrice	Escolas Gueiras, ligne 28
Lis26	Motrice	Escolas Gueiras, ligne 28
Lis27	Motrice + remorque	Largo alto, ligne 26

Por1	Matrice	Infante, ligne 1
Por2	Matrice	Infante, terminus ligne 1
Por3	Matrice	Infante, ligne 1
Por4	Matrice	Praga de Teixeira, ligne 18
Por5	Matrice	Praga de Teixeira, ligne 18
Por6	Matrice	Foz, ligne 18
Por7	Matrice	Foz, ligne 18
Por8	Matrice	Foz, ligne 1
Por9	Matrice	Boavista, dépôt des trams
Por10	Matrice	Castelholo do Queijo
Por11	Bus double étage	Castelholo do Queijo
Por12	Matrice	Castelholo do Queijo



Matériel ASVI		
N°	Type véhicule	Dénomination du lieu
Asv1	ART 300	Souvret-Forrières
Asv2	Type S	Trazegnies, rue de la Croisette
Asv3	Type SJ	Trazegnies, rue de la Croisette
Asv4	Matrice 9888	Bracquegnies-Ste-Anne
Asv5	Matrice A9073	Bracquegnies-Ste-Anne
Asv6	Matrice 10308	Bracquegnies-Ste-Anne
Asv7	Vapeur SNCV, v. métr.	Lobbes, Pont du Nord
Asv8	ART 300	Lobbes, Pont du Nord

Matériel STIB		
N°	Type véhicule	Dénomination du lieu
Sti1	Dépannage	Square de Meeûs
Sti2	Hippomobile n° 7	Square de Meeûs
Sti3	Hippomobile n° 31	Square de Meeûs
Sti4	Hippomobile n° 240	Square de Meeûs
Sti5	Hippomobile n° 6	Square de Meeûs
Sti6	Hippomobile n° 2	Square de Meeûs
Sti7	Hippomobile n° 1	Square de Meeûs
Sti8	Vapeur voie métrique	Square de Meeûs
Sti9	Voiture vapeur (V. M.)	Square de Meeûs
Sti10	Matrice n°830	Square de Meeûs
Sti11	Matrice N°346(choco.)	Square de Meeûs
Sti12	Matrice n°984	Square de Meeûs
Sti13	Matrice n°1291	Square de Meeûs
Sti14	Matrice n°1753	Square de Meeûs
Sti15	Voiture n°244(balad.)	Square de Meeûs
Sti16	Matrice n°1763	Square de Meeûs
Sti17	Matrice n°5025	Square de Meeûs
Sti18	Bus(Au Bon Marché)	Square de Meeûs
Sti19	Bus n°6023	Square de Meeûs
Sti20	Matrice n°1002	Square de Meeûs
Sti21	Matrice n°5018	Square de Meeûs
Sti22	Bus n°8024	Square de Meeûs
Sti23	Motr. N°410+Bus N°8303	Square de Meeûs
Sti24	Matrice n°4032	Square de Meeûs
Sti25	Matrice n°7701	Square de Meeûs
Sti26	Matrice n°7901	Square de Meeûs
Sti27	Dépannage + wagon	Square de Meeûs
Sti28	Matrice n°7104	Square de Meeûs
Sti29	Matrice n°9079	Square de Meeûs
Sti30	Bus n°3303	Square de Meeûs
Sti31	Matrice n°1505	Square de Meeûs
Sti32	Bus n°8441	Square de Meeûs
Sti33	Matrice n°7701	Square de Meeûs
Sti34	Matrice n°7901	Square de Meeûs
Sti35	Bus n°9925 (articulé)	Square de Meeûs
Sti36	Dépannage	Square de Meeûs

NOUVEAU
 Nous continuons notre série de pin's qui connaissent d'ailleurs un grand succès puisque l'autorail série 46, la loco 16 CFL et la 54 SNCB ne sont plus disponibles. Il reste donc la 26.101, la diesel 201 et les deux versions de la 60, en livrée jaune ou verte.
 Le nouveau pin's représente notre autorail série 43 avec sa remorque 732.10. Il mesure 41mm et comporte 6 couleurs : noir, gris clair pour la toiture et les fenêtres, gris foncé pour les bogies et la traverse de tête, blanc pour les phares et le numéro, crème et rouge.
 Il est vendu, comme les autres, au prix de 200F, plus les éventuels frais d'envoi

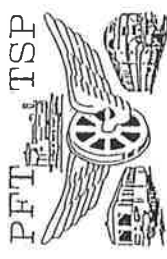

T.S.P. **PIN'S** P.F.T.

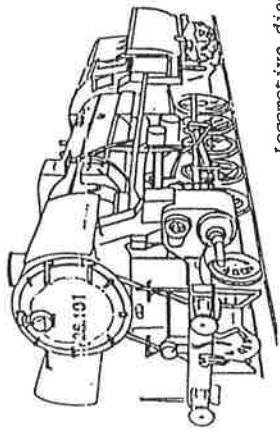

Locomotive à vapeur
 type 26
 Stoomlokomotief type 26
 41 mm
 4 couleurs/kleuren

Locomotive diesel type 201
 Diesellokomotief type 201
 41 mm
 4 couleurs/kleuren

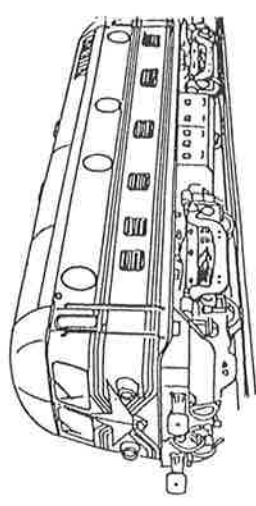

Autorail série 43 et remorque 732
 Motorwagen reeks 43 en aanhangwagen 732
 41mm
 4 couleurs/kleuren
 Livraison/levering: 09.93

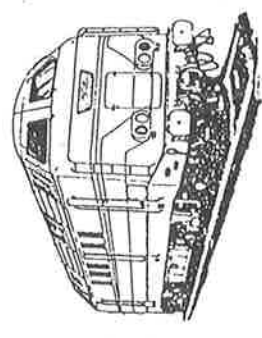

Locomotive diesel série 60; livrée jaune ou verte.
 Diesellokomotief reeks 60; groen of geel
 livree 41mm
 4 couleurs/kleuren

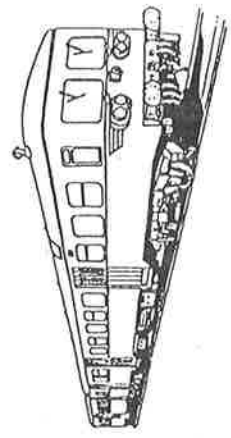

Ces photos sont en vente auprès de l'AFCC au prix de 30 F. La somme est à virer au compte n° 001-1849649-32 de l'AFCC, de Port, B. ou 300 F. A partir de 5 photos commandées, le port est de 30 F. La somme est à virer au compte n° 001-1849649-32 de l'AFCC, de Port, B. 1596 à 6000 Charleroi I, avec mention claire et précise des références.

AMUTRA

Association pour le Musée du Tramway asbl
Avenue des Buissonnets, 42, 1020 Bruxelles

Librairie - Cartes postales - Photos

"PCC's" - Brochure éditée par : Haags Openbaar Vervoer Museum à l'occasion de la fin des voitures PCC à La Haye. En langue néerlandaise. Prix de vente 275,- Frs (frais d'expédition inclus). A commander sous la référence 04/750 - Délai de livraison 4 semaines.

Les "Trams Verts de Charleroi" :

- 6 reproductions anciennes : réf 04/548 A2,
- 6 photos période 1965 - 1974 : réf 04/548 B2.

Prix de vente de chaque série de 6 repros ou photos : 325,- Frs (frais d'expédition inclus) - Délai de livraison 2 semaines. Ces repros et photos ont déjà fait l'objet d'une première édition. Cette deuxième édition comporte 4 photos différentes de la première. Ces dernières peuvent être obtenues au prix de 150,- Frs et sont à commander sous la référence 04/548 C.

Cartes postales - Tramways urbains (STIB-STIC-MIVA) - réf 04/710

Prix : 165,- Frs + Frais expédition : 25,- Frs

STIB - Ligne 39 : Arrêt Ruisseau ; STIB - Ligne 39 : Arrêt Ruisseau (motrice 7160) ; STIB - Lignes 56 & 74 : Place de la Bourse ; STIB - Ligne 91 : Rue de Stalle ; STIB - Ligne 94 : Place Wiener (nocturne) ; STIB - Ligne 94 : Place Royale ; STIC - Ligne 7 : Taillis-Pré ; STIC - Ligne 15 : Charleroi-Sud ; MIVA - Ligne 4 : Groenplaats (Place Verte)

Cartes postales - Série SNCV - réf 04/711. Prix : 180,- Frs + Frais expédition : 25,- Frs

Ligne Al b : Bruxelles, avenue des Gloires Nationales ; Ligne W : Braine l'Alleud, la butte du Lion de Waterloo ; Ligne 30 : Anderlues, place Albert 1er ; Ligne 31 : Carnières ; Ligne 43 : Courcelles ; Ligne 80 : Morlanwelz ; Ligne 90 : Anderlues ; Ligne de la Côte : Ostende, gare vicinale (BN 6005 et tramway touristique) ; Entre Bouillon et Corbion : ART 135 ; Braine l'Alleud, gare SNCB : AR 279 vers Virginal (N/B)

Cartes postales - Série Dresden ancien - réf 04/712. Prix : 100,- Frs + Frais d'exp. : 25,- Frs

Cartes postales - Tramways français - réf 04/713. Prix : 145,- Frs + Frais d'exp. : 25,- Frs

Hagondange : remorque ASL ex-Paris ; Hagondange : motrice ex-CGPT 589 (Motrice conservée par l'AMUTRA) ; Lille (CGIT) : motrice type 800 ; Lille (ELRT) : motrice 432 au Croisé-Laroche ; Lille (ELRT) : motrice type 500 près du Parc Barbieux ; Nantes : motrice M1 001 (premier essai de livraison) ; Nantes : motrice M2 302 ; Saint-Etienne : le tram de Noël.

Le paiement de toute commande de revues, de cartes postales ou de photos doit être effectué au compte 068-0528040-96 de AMUTRA à 1020 Bruxelles

Eveneens beschikbaar: vierledig nr. van "Tram Magazine" (nr. 49/52):
"DE TRAM IN BRASSCHAAT"

EXTRAIT - Tram 2000 N° 134



Junin 1993

GRUPEMENT BELGE POUR
LA PROMOTION ET L'EXPLOITATION
TOURISTIQUE DU TRANSPORT FERROVIAIRE, asbl.
BP 191 - B-4000 LIEGE 1.

COMMUNIQUE DE PRESSE

"Les frontières électriques de la SNCB"

Toujours à la recherche de sujets ferroviaires originaux, et soucieux de documenter ses lecteurs sur le chemin de fer d'aujourd'hui, le GTF asbl vient de publier un numéro hors série et en couleurs de sa revue périodique "Trans-Fer".

Sous le titre un peu mystérieux "Les frontières électriques de la SNCB" se cache d'abord un exposé historique des raisons pour lesquelles la SNCB a choisi, pour l'électrification de son réseau, la technologie du courant continu à la tension de 3000 volts, alors que nos voisins ont opté soit pour le courant continu à la tension de 1500 volts, soit pour le courant alternatif monophasé.

Puis, la plaquette emmène le lecteur dans un tour imaginaire de tous les points de contact entre le réseau électrifié de la SNCB et ses homologues étrangers : pour les Pays-Bas, Roosendaal et Maastricht, pour l'Allemagne, Aachen Hbf, Luxembourg-gare et triage pour le Grand-Duché, Athus, Jeumont, Quény, Mouscron et Froyennes pour la France, en décrivant les solutions techniques imaginées pour "passer d'un courant à l'autre", aussi bien pour les engins de traction que pour l'infrastructure : locomotives bi-, tri- et quadriréaction, gares bicourant ou jonctions de pleine voie. L'avenir est évoqué avec les solutions prévues à Montzen, Rivage, au sud de Dinant sur l'Athus-Meuse, et pour le TGV... De nombreuses photos noir et blanc et couleurs illustrent un exposé qui a pris le parti de vulgariser la matière : pas besoin de connaissances particulières en électricité pour lire le texte, rédigé par Roland Marganne.

Le lecteur trouvera enfin une liste complète de toutes les dates d'électrification de lignes ferrées intervenues sur le réseau belge à ce jour, avec toutes leurs particularités.

Trans-Fer hors série "les frontières électriques de la SNCB" est préfacé par M. Van Wouwe, Directeur Général de la SNCB. Il compte 64 pages papier glacé au format A5, et quarante photos dont 17 en couleurs, couverture en quadrichromie.

Pour acquérir cette édition par correspondance, il suffit de verser une somme de 480 BEF envoi compris au compte 240-0380489-52 de GTF asbl-Éditions, BP 191, 4000 Liège 1 (pour les personnes habitant l'étranger, le prix est porté à 500 BEF à faire parvenir au CCP Bruxelles 000-0896641-70 du GTF asbl). Les détenteurs d'une carte de crédit "Visa" ou "Eurocard" peuvent aussi adresser leur commande par lettre à l'adresse précitée, en autorisant le débit de leur carte dont ils indiqueront le numéro et la date d'expiration.

BTTB

Zaterdag 28 augustus 1993

Grimbergen, Vilvoorde en het Pajottenland

Voor de middag gaan we op stap naar enkele noordelijke voorstadsgemeenten van Brussel. De eerste etappe is gewijd aan de heringebruikname van de voormalige buurtspoorweg-tramunnel onder het Heizel-plateau: deze tunnel werd tot 1978 gebruikt door de in de gemeente thans dikwijls betreunde NMVB-tramlijn naar Strombeek-Bever en Grimbergen. Daarna proberen we één van de weinige, transversale buslijnen in het Brusselse, nl. de lijn VJ naar Vilvoorde. Na een middaghapje, sporen we richting hoofdstad met de voor enkele maanden ietwat ingekorte MIVB-tramlijn 58. Sedert de regionalisering is deze tramlijn bovendien een doorn in het oog van sommige, kortzichtige politici. De BTTB kwam de laatste tijd echter herhaaldelijk op voor het integraal behoud en zelfs uitbreiding van deze lijn.

Na aankomst in Brussel-Zuid, met een blik op de TGV-werken, krijgen we in de namiddag een deskundig begeleidende bus- en wandeltocht doorheen het Pajottenland. Een belevenis...

Afspraak: op zaterdag 28 augustus om 9u45 in de lokettenzaal van het station Brussel-Noord. Einde voorzien omstreeks 18u30 in het station Brussel-Zuid.

Prijs: deelneming aan de excursie kost 350 BF (400 BF voor niet-leden) en omvat alle verplaatsingen van Brussel-Noord tot... Brussel-Zuid, enige documentatie en de organisatiekosten.

Inschrijven met het bijgaand formulier a.u.b.

✂

INSCHRIJVINGSFORMULIER - BTTB-EXCURSIE - GRIMBERGEN - VILVOORDE - PAJOTTENLAND

Ondergetekende _____

wonende te _____

Tel _____

schrijft in voor _____ personen voor de excursie van zaterdag 28 augustus 1993.

Hij/zij stort hiertoe _____ x 350/400 BF/persoon = _____ BF op rekening
068-2075810-37 van vzw BTTB te 9000 Gent.

DE DEELNEMING AAN DE EXCURSIE GEBEURT OP EIGEN RISICO

Datum + handtekening ->

Deze bon ten laatste tegen 25 augustus 1993 opsturen naar: vzw BTTB, Hoogpoort 9-13, 9000 Gent. De deelneming aan de excursie wordt niet bevestigd.

ANTWERPEN MODELBOUW '93

Secr.: Ir. Haesaertsiaan 76
03/4491337

2610 Wilrijk

13/7/1993

Ter gelegenheid van het evenementsjaar "ANTWERPEN, Kultuurstad 93", hebben alle verenigingen voor Modelbouw uit de Antwerpse regio zich verenigd, en organiseren één grote modelbouwtoonstelling waarbij al de bestaande disciplines en hun beste stukken aan het publiek zullen getoond worden.

Hierdoor hopen zij ook in het jaar 1993, hun steentje bij te dragen tot de uitstraling van Antwerpen, en meteen alle geïnteresseerden voor modelbouw aan te trekken.

Het is dus de opzet in één grotere tentoonstelling te tonen wat de mogelijkheden én de realisaties zijn binnen het Antwerpse grondgebied.

Deze tentoonstelling zal plaats hebben op 6 en 7 november 1993 in de Stedelijke Feestzaal Harmonie, en kreeg de naam "ANTWERPEN MODELBOUW 93".

De Stedelijke Feestzaal Harmonie ligt aan de Mechelse Steenweg, en is vanaf het Centraal Station vlot te bereiken met tramlijn 2 of 15.

Volgende verenigingen zullen deelnemen:

- Antwerp Buggy Team : model buggy's
- Intern. Plastic Model Society : figurines
- Koninklijke Model Yacht Club Antwerpen: varende én historische scheepsmodellen varende zeiljachten
- stoomtreinen en modelmechanische stukken
- Modelbouw Openbaar Vervoer : treinen en openbaar vervoer modellen
- Model Treinvereniging Deurne : treinmodules
- Roya' Antwerp Aviation Club : modelvliegtuigen, helicopters
- Scheepsmodelbouwvereniging Antwerpen : varende en historische scheepsmodellen

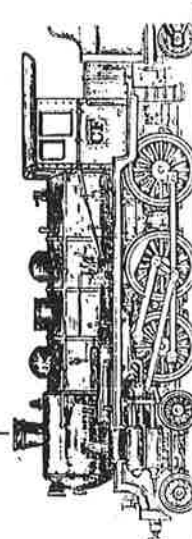

V.Z.W. Modelspoorvrienden Brugge
p/a Yvan Aers - Voorzitter
Patrijzenweg 22 8200 BRUGGE tel. 050 31.21.69

De Modelspoorvrienden Brugge houden een grote ruilbeurs onder het thema "Modelbouw in al zijn facetten"

op zaterdag 18 september 1993 van 10 tot 17 uur en
op zondag 19 september 1993 van 10 tot 19 uur

in de zaal 't Schuttershof, Boogschutterslaan 41, 8310 Sint-Kruis
BRUGGE

Ruime Parking. - Eveneens te bereiken met lijnbus 6,11 en 16
vanaf IC-IR Station Brugge

Inlichtingen en inschrijvingen : Yvan Aers
Patrijzenweg 22
8200 BRUGGE (tel. 050 31.21.69)

(na 19 uur.)

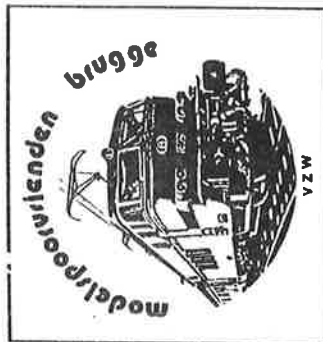

FEBELRAIL

AGENDA

Nr. 54
N°

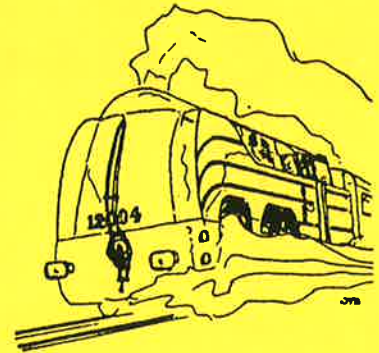
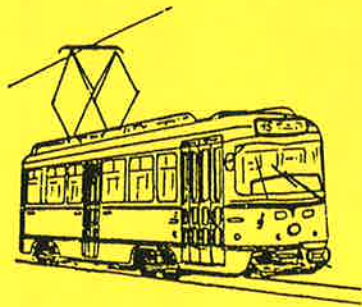

FEBELRAIL AGENDA
Driemaandelijks tijdschrift
Nr. 54 - 4de trimester 1993

FEBELRAIL AGENDA
Périodique trimestriel
N° 54 - 4ème trimestre 1993

- **Verantwoordelijke uitgever:**
J. Van Olmen
Holle Eikaard 45, 2550 Kontich

- **Editeur responsable:**
J. Van Olmen
Holle Eikaard 45, 2550 Kontich

- **Inhoud:**
Kalender der activiteiten van de verenigingen
aangesloten bij FEBELRAIL

Nieuws omtrent publicaties

Diverse mededelingen van allerlei clubs en
organisaties van spoorwegbelangstellenden

- **Contenu:**
Calendrier des activités des associations
membres de FEBELRAIL

Informations concernant de nouvelles publications

Communications diverses de plusieurs clubs
et organisations d'amis du rail

- FEBELRAIL *is niet verantwoordelijk* voor vergissingen die eventueel in de inhoud van deze agenda zouden geslopen zijn. Voor alle inlichtingen omtrent de vermelde activiteiten wordt verwezen naar de betrokken clubs en organisaties !

- FEBELRAIL *ne peut pas être tenu responsable* des erreurs qui se seraient éventuellement glissées dans cet agenda. Pour tous renseignements concernant les activités mentionnées, nous renvoyons aux différentes associations et organisations concernées !

- **Abonnement:**
250,- BF per jaar -
(buitenland: 350,- BF)
Bankrek: 068-0918460-91
Postrek: 000-1482295-38

- **Abonnement:**
250,- FB par an
(étranger: 350,- FB)
Compte bancaire: 068-0918460-91
C.C.P.: 000-1482295-38

FEBELRAIL v.z.w.
Fédération van Belgische Verenigingen van
Spoorwegbelangstellenden

FEBELRAIL A.S.B.L.
Fédération des Associations belges
d'Amis du Rail

- **Secretariaat:**
Allée des Jonquilles 18
1457 Walhain-Perbais

- **Secrétariat:**
Allée des Jonquilles 18
1457 Walhain-Perbais

- **Oplage:** 1350 exemplaren

- **Tirage:** 1350 exemplaires

- ALAF** (Association Liégeoise des Amateurs de Chemins de Fer)
Richard ORBAN, Rue Dumier 47
4430 Ans
041/46.48.51
- ARBAC/KBVVS** (Association Royale belge des Amis des Chemins de Fer - Koninklijke Belgische Vereniging der Vrienden van het Spoor)
Gare Centrale - 1000 Bruxelles
Centraal Station - 1000 Brussel
015/41.90.19
- ASVI** (Association pour la Sauvegarde du Vicinal)
Avenue de Tervueren 138B
1150 Bruxelles
071/51.66.03
- CFC** (Club Ferroviaire du Centre) sect. Centre:
Gare Musée de Haine-St-Pierre
Rue de la Station
7100 Haine-St-Pierre
sect. Bruxelles: Michel BROIGNIEZ
Allée des Jonquilles 18
1457 Walhain-Parbais
010/65.87.48
- ARH** (Amis du Rail Halanzy)
Olivier MOTTE
Rue Champêtre 41
6792 Halanzy
063/67.52.57
- DE PIJL** (Miniatuurspoorwegclub Mechelen "De Pijl")
Wilfried BUYLE, Wandelingsstraat 51
2570 Duffel
015/31.09.46
- LOCOMOTION**
Joseph VAN OLMEN, Holle Eikaard 45
2550 Kontich
03/457.53.71 - 03/455.08.75
- RWM** (Rail Miniature Mosan)
Daniel BRAIBANT, Rue de la Gare 98
5544 Agimont
082/64.54.33
- AMUTRA** (Association pour le Musée du Tramway - Vereniging voor het Tram-museum)
R. DIEUDONNE, Av. des Buissonnets 42
1020 Bruxelles
02/268.05.40 - 03/239.07.78
- AMFSL** (Association des Modélistes Ferroviaires du Sud-Luxembourg)
Avenue Nothomb 67
6700 Arlon
063/22.12.77
- BVS** (Belgische Vrienden van de Stoomlocomotief)
Luc BLONMAERTS, Ten Berg 101
9300 Aalst
053/70.38.37
- CFS** (Chemin de Fer de Sprimont)
Pierre DYKMANS, Rue des Fosses 11
4140 Sprimont
041/82.20.29
- SCM** (Stoomcentrum Maldegem)
Postbus 29 - 9990 Maldegem
050/36.11.52 - 059/80.14.43
- GTF** (Groupeement belge pour la Promotion et l'Exploitation Touristique du Transport Ferroviaire)
Boite Postale 191 - 4000 Liège 1
- MTUB/MSVB** (Musée du Transport Urbain Bruxellois - Museum voor het Stedelijk Vervoer te Brussel)
Marc GRIETEN, Av. des Meuniers 64
1160 Bruxelles
02/660.65.32
- TDM** (Tram 2000)
Thierry HAMAL, Rue Abbé J. Heymans 15
1200 Bruxelles
02/779.14.42
- MVB** (Modelspoorvrienden Brugge)
Yvan AERS, Patrijzenweg 22
8200 Sint-Andries
- CFO** (Club Ferroviaire d'Ottignies)
Francis VANDERLIN, Dreumont 108
1495 Marbais
071/87.99.38
- veBOV** (Vereniging voor Belangstellers in het Openbaar Vervoer)
Secretariaat: Kroonstraat 8
3920 Lommel
089/354.560 - 011/54.15.04 -
03/271.07.27
- AFCC** (Association Ferroviaire des Cheminots de Charleroi)
Boite Postale 1596
6000 Charleroi 1
072/36.40.10 (ext 2654)
- CFMS** (Club Ferroviaire de Mons et sa région)
J.M. LARMUSIAUX
Rue H. Delanois 136
7000 Mons
065/64.12.06 - 065/37.77.08
- RCSATIB/KKSIVB** (Royal Cercle Sportif et d'Agrément de la STIB - Koninklijke Kring voor Sport en Vermaak van de MIVB)
G. LAHAYE, Léon Boereboomlaan 85
1930 Zaventem
- ATAM** (Antwerps Tram- en Autobus-museum)
Fruithoflaan 74 Bus 6
2600 Berchem
03/279.07.78 (na - après 19h00)
- veBOV** (Vereniging voor Belangstellers in het Openbaar Vervoer)
Pierre HERBIET, Av. des Eglantines 15
1150 Bruxelles
015/31.57.47
- FTT/TSP** (Patrimoine Ferroviaire Touristique - Toeristisch Spoorpatrimonium)
Pierre HERBIET, Av. des Eglantines 15
1150 Bruxelles
015/31.57.47
- MOBOV** (Modelbouw Openbaar Vervoer)
Frank BOURGUIGNON
Clementinastraat 60 - 2018 Antwerpen
03/237.27.64
- RRR** (Rail Rebecq Rognon)
Guy IYTECA, Rue des Prés 6
7090 Steenkerque
067/67.02.66 - 067/63.69.95
02/355.41.13
- LSV** (Limburgse Stoom Vereniging)
Julien CASIER, Gravierstraat 109
3700 Tongeren
012/23.22.24
- Vennbahn V.o.E.**
Bahnhof Raeren
Bahnhofstrasse 70
4730 Raeren
- Buurtspoorwegmuseum Schepdaal**
Ninoofsesteeweg 184
1703 Schepdaal
02/569.16.14



FEBELRAIL - LISTE DES ASSOCIATIONS MEMBRES (1993)
LIJST VAN DE AANGESLOTEN VERENIGINGEN (1993)

Adressen waar inlichtingen kunnen bekomen worden over de initiatieven van de betrokken clubs.

Adresses où l'on peut se renseigner concernant les initiatives des clubs respectifs.

EXPO

20, 21, 22 NOV. 1993

SALON DES CHEMINS DE FER 1993
SPOORWEGSALON 1993

METRO ANNEESSENS
BRUXELLES - BRUSSEL

10h - 18h30



P.A.F. : Adultes : BEF 100,-

Enfants en dessous de 12 ans, accompagnés d'un adulte: GRATUIT
50% de réduction à tout membre d'un club affilié à FEBELRAIL
(sur présentation de la carte de membre à l'entrée)

Toegangsprijs: Volwassenen : BEF 100,-

Kinderen jonger dan 12 jaar, begeleid door
een volwassene: GRATIS

50% korting voor alle leden van verenigingen die toegetreden
zijn tot FEBELRAIL
(lidmaatschapskaart aan de ingang te tonen)



Communiqués du secrétariat

1. Avis aux abonnés

Nous nous permettons d'attirer l'attention de nos lecteurs sur le fait que les abonnés à notre agenda VIA LE GIF ne reçoivent pas les dépliantes qui nous sont fournis par les associations et/ou éditeurs et qui sont habituellement joints à notre agenda. D'autre part, nous ne pouvons être tenus pour responsables des retards d'expédition aux abonnés par une association membre.

2. Voiture BISTRO "MEMLING"

L'importateur belge de la marque ROCO (Ets De Prest sprl) nous fait savoir que, suite à la livraison complexe de la voiture BISTRO, ROCO Autriche a relevé ses exigences de production. Malgré les engagements d'achats qui nous sont parvenus (env. 350), l'importateur belge ne peut envisager la production de la voiture BISTRO, ce que nous déplorons.

Mededeling vanwege het Secretariaat van Febelrail

1. Bericht aan de abonnees

Enkele verenigingen bezorgen de Febelrail Agenda aan hun leden. Wij wensen erop te wijzen dat Febelrail niet verantwoordelijk is voor de eventuele laatijde toezending of verspreiding van de Agenda door deze verenigingen. Wij willen er ook op te wijzen, dat het mogelijk is dat diverse folders (van verenigingen, uitgevers, enz.), die dikwijls in bijlage bij de Agenda verzonden worden, niet door de betrokken verenigingen (b.v. GIF) verspreid worden!

2. Enquête m.b.t. het Bistro-rijtuig van de "Memling".

Tot onze spijt moeten wij u meedelen dat de Belgische ROCO-importeur (de firma De Prest byba) ons heeft laten weten dat de realisatie van het Bistro-rijtuig niet voorzien wordt. Op onze enquête heeft uitgezeten dat (minstens) ongeveer 350 exemplaren van het rijtuig zouden kunnen verkocht worden, terwijl het minimum aantal exemplaren dat door de firma ROCO vooropgesteld werd, veel hoger ligt.

De Vlaamse Beurs organiseert een RUIL- EN VERZAMELBEURS VAN TREINEN op zondag 19 december 1993, van 10u00 tot 17u00.

Plaats: Vlaamse Kaai 83a, 2000 Antwerpen. Parkeren geen probleem. Op 200 m van de afrit Antwerpen-Centrum Scheldekaaien.

Info: 03/827.19.86, 03/238.70.85

Président:

Guy Stiévenart
192, rue Louis Caty
B 7331 Baudour
Tél. 065/377708
641206



Secrétariat:

J.Marie Larmusiaux
136, rue H. Delanois
B 7000 Mons
Tél. 065/336262

Club de modélisme ferroviaire, toutes disciplines, le C.F.M.S. est installé à Obourg au ler étage de l'ancienne Maison Communale située dans un parc bucolique et à quelque 5' du centre de la Ville de Mons et à la sortie de l'Autoroute E42 (sortie Soignies/Shape).

Résolument tourné vers le réseau modulaire, le Club se produit régulièrement en exposition en invité ou en organisateur.

Lors des séances hebdomadaires prévues tous les samedis de 14 à 18 heures, les membres "travaillent" dans une ambiance amicale et sans contrainte. Les jeunes y sont, particulièrement, bien accueillis et leur budget limité bien compris.

Toutes les activités concernant le modélisme et le chemin de fer y sont, évidemment, pratiquées.

Amis ferroviophiles de Mons et des environs, rejoignez-nous!

Le C.F.M.S., Le Club Sympa!

Adressez votre courrier au Secrétariat!

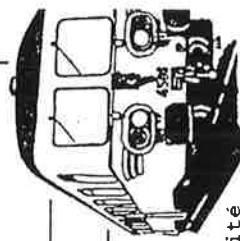

REJOIGNEZ-NOUS !

FAITES-VOUS MEMBRE DE L'A.F.C.C. !

L'Association Ferroviaire des Cheminots de Charleroi vous propose:

- une revue " Train-Train " mensuelle, traitant d'actualité ferroviaire, de modélisme,...
 - un réseau modéliste HO 2 rails et 3 rails (système Märklin), en cours de construction. Venez-y faire rouler vos machines. Venez participer à son achèvement.
 - Réunion les mardis et vendredis de 20 à 23 H., les dimanches de 9 à 12 H 30.
 - des livres, des photos, des cartes postales à caractère ferroviaire à acheter.
 - possibilité d'acheter du matériel ferroviaire.
 - une ambiance chaleureuse et sympathique.
 - une cotisation modeste de 350 F. pour les cheminots ou de 450 F. pour les non-cheminots.
- Alors, n'hésitez pas, venez rejoindre les 120 membres déjà présents !

A.F.C.C., B.P. 1596, 6000 CHARLEROI I
Tél.: 071/602054 pendant les réunions



Vereniging voor Belangstellenden in het Openbaar Vervoer

vereniging zonder winstgevend doel

DIAPROJEKTIES

BRUSSEL (20.00 uur, vergaderzaal metrostation Anneesens, ingang kant Fontainasplein)

- 12 nov. : Zwitserland 1986
+ rit door de Ardennen en de Elzas 1993
- 10 dec. : Trams in Nederland (± 1985)
- 14 jan. : Overzicht tram in België 1993
- 11 feb. : Overzicht trein in België 1993

ANTWERPEN (20.00 uur, centrum Zurenborg, Dageraadplaats 4)

- 26 nov. : Jaarlijkse diaverkoop
- 17 dec. : Reis naar Rhetia met 38 vervoermiddelen
- 28 jan. : Iedereen bediend ? : een 2 uur durende video-film over 120 jaar Antwerpse tramgeschiedenis
- 25 feb. : Jaaroverzicht 1993 bij de NMBS

Inlichtingen : Sekretariaat VeBOV
Kroonstraat 8 , 3920 Lommel Tel: 011.541 504



MOBOV VZW.
p/a F. Bourguignon
Clementinastraat, 60 2018 Antwerpen tel: 03/237.27.64

- Mobov biedt U volgende activiteiten aan:
- Bijeenkomsten in ons lokaal; gelegen op de hoek van de Kambalastraat / Asiadok / Houtkaai (in de Oude Antwerpse Haven) vanaf 20.00 H. op volgende data: di 09/11 - vr 19/11 - di 07/12 - vr 17/12.
 - Bijeenkomst te Wilrijk in kasteel Steytelinck vanaf 20.00H. op vr. 5/12/93, met dia's over grootbedrijf.
 - Publikatie van het tweemaandelijks tijdschrift: MOBOVARIA met klubnieuws en varia.
(tel. lokaal: 03/226.42.15 // tel. Steytelinck: 03/828.79.15)

L' association MOBOV organise des réünions mensuelles à Anvers (Wilrijk) et dans son propre local au port d'Anvers.
En outre l' association publie une revue bimestrielle: "MOBOVARIA"

RAILNIEUWS '93

Het populaire DIA-JAAROVERZICHT van het RAILTHEATER VOORBURG wordt dit keer gepresenteerd op de volgende lokaties:

DATUM :	PLAATS :	ADRES :
DINSDAG 21 DECEMBER 1993 20.00 uur	ROTTERDAM	RAILTHEATER ROTTERDAM (R.T.R) Gebouw Musica. De Lugt 17, Rotterdam Overschie.
WOENSDAG 29 DECEMBER 1993 20.00 uur	VOORBURG	RAILTHEATER VOORBURG (R.T.V) Zaal naast de Oude Kerk. Herenstraat 77, Voorburg.
DONDERDAG 06 JANUARI 1994 19.45 uur	ROTTERDAM	N.V.B.S. afd. ROTTERDAM. Hotel Central. Kruiskade 12, Rotterdam.
ZATERDAG 08 JANUARI 1994 20.00 uur	BOEKELO	i.s.m. N.V.B.S. sectie TWENTE. Dorpshuis 't Huischer. Beckumerstraat 2, Boekelo.
MAANDAG 10 JANUARI 1994 19.45 uur	UTRECHT	N.V.B.S. afd. UTRECHT. "Ons Eiland". Marco Pololaan 2, Utrecht
VRIJDAG 14 JANUARI 1994 20.00 uur	VOORBURG	RAILTHEATER VOORBURG (R.T.V) Zaal naast de Oude Kerk, Herenstraat 77, Voorburg.
DINSDAG 18 JANUARI 1994 20.00 uur	HILVERSUM	N.V.B.S. afd. 't GOOI. Buurtcentrum De Geus, MVH-zolder. Geuzenweg 84, Hilversum.
WOENSDAG 19 JANUARI 1994 20.00 uur	LEIDEN	N.V.B.S. afd. RIJNLAND. Kantine N.Z.H.-Busgarage, Rijnsburgerweg 1, Leiden.
VRIJDAG 21 JANUARI 1994 20.00 uur	EINDHOVEN	N.V.B.S. afd. OOST BRABANT. NS-ontspanningslokaal "De Fuut", Fuutlaan 2 B, Eindhoven.
VRIJDAG 28 JANUARI 1994 20.00 uur	SIMPELVELD	Z.L.S.M./SPOORCINEMA. Zaal Café Oud Simpeveld, Irmstraat 23, Simpeveld.
VRIJDAG 11 FEBRUARI 1994 20.00 uur	AMSTERDAM	N.V.B.S. afd. AMSTERDAM. Gebouw "Westerwijk" Adm. de Ruyterweg 148-152, A'dam.
VRIJDAG 25 FEBRUARI 1994 20.00 uur	ANTWERPEN	VeBOV, Centrum "Zurenborg". Dageraadplaats 4, Antwerpen (Borgerhout).

RAILNIEUWS '93 bevat nieuwsflitsen over spoor- en tramwegen in Europa (met het accent op Nederland) uit het afgelopen jaar.

Inlichtingen over Railnieuws '93:

Caen van Necklaan 246
NL-2281 BS RIJSWIJK



1. STAND VAN ZAKEN BIJ DE VZW.B.V.S.-STOOMSPORLIJN DENDERMONDE-PUURS.

a. Loods.

De komende weken en maanden zal uiteindelijk de reeds aanwezige maar gedemonteerde Romney-loods (30m X 11m X 7m) opgebouwd worden op de goedereenkoer van Baasrode-Noord. De werken zullen uitgevoerd worden door een gespecialiseerde privé-firma. De werkende leden zullen al de handen vol hebben om de loods met nutsvoorzieningen uit te rusten.

b. Stoomloek DUVEL.

De machine heeft zonder technische incidenten het rijzeizoen 1993 afgevoerd en werd op 16 oktober afgesteld voor de winter. Zodra de loods kan gebruikt worden zal de lok vanzelfsprekend binnen afgesteld worden.

c. Motorwagen 4302.

Net zoals Duvel heeft de motorwagen 4302 alle rijdagen van het seizoen zonder incidenten trouw zijn werk gedaan. Maar aansleiding van een rit op het N.M.B.S.-net op 22 augustus werd de MW 4302 grondig onder handen genomen. Het werkpaard van deze operatie was ongetwijfeld Johan Eembeek.

2. LIDMAATSCHAPSBIJDRAGE 1994 - DONATEURSBIJDRAGE 1994.

Het lidmaatschap 1994 van de vzw.B.V.S. bedraagt slechts 650fr. en kan overgeschreven worden op rekeningnummer 001-1798180-70 van de vzw.B.V.S. te 9200 Baasrode. Wie 600fr stort is sympathisant, geniet dezelfde voordelen als de leden, maar heeft geen stemrecht op algemene vergaderingen. Wie bereid is wat meer te doen voor de vzw. B.V.S. dan de op jaarbasis toch beschikbare 600 of 650 fr. kan dan beter DONATEUR worden. Een donateur schenkt minstens 1000 fr aan de vereniging maar recupereert van de overheid via de fiscale vrijstelling bij zijn inkomstenbelasting zowat de helft. Om "Donateur 1994" van de vzw.B.V.S. te worden, volstaat het Uw gift te storten op bankrekeningnummer 426-3165022-84 van de STICHTING MONUMENTEN-EN LANDSCHAPSZORG vzw. Bergstraat, 72 te 1000 BRUSSEL. Alle giften op dit nummer komen UITSLUITEND ten goede van de vzw.B.V.S. De hoger genoemde stichting levert de fiscale attesten af zowat 3 weken na de ontvangst van Uw gift. Wie de vzw.B.V.S. wil helpen, kan dat nu op een interessante manier! Aarzel niet en stort nu reeds Uw geaardeerde bijdrage voor 1994. De penningmeester zal het sterk appreciëren! Zo helpt U de vzw.B.V.S. die van geen enkele overheidsinstantie enige subsidie ontvangt!

3. RIJDAGEN EN DIENSTREGELING 1994.

De dienstregeling voor 1994 ligt nog niet vast. In principe zal gereden worden op de zonen feestdagen in juli en augustus. De dienstregeling zal in het Spoorboekje 1994 en in het volgende nummer verschijnen.



1.1.A SITUATION AU S.D.P.F.

a. Remise.

Dans un avenir proche une firme spécialisée va finalement monter à la cour de marchandises de Baasrode-Noord, la remise du type Romney (30m X 15m X 7m), étant déjà sur place depuis deux ans en pièces détachées. Les membres actifs auront pas mal de travail en installant l'électricité et l'eau.

b. Loco à vapeur "DUVEL".

Sans incidents techniques la machine a fini sa première saison au S.D.P.F. Le 16 octobre la machine a été préparée pour l'hiver. Dès le moment que la construction de la remise est finie, "Duvel" y sera garée.

c. Autorail 4302.

Comme "Duvel" l'autorail 4302 a été en service toutes ces journées de circulation de la saison 1993 sans incidents techniques. A l'occasion d'une excursion sur le réseau de la S.N.C.B. le 22 août, le 4302 a subi des travaux importants à la carrosserie. Johan Eembeek était le membre le plus actif de cette opération.

2. MEMBRE - DONATEUR - 1994.

Le montant de la cotisation 1994 a été fixé à 650 frs. Cette somme assez modeste peut être virée au compte 001-1798180-70 de l'asbl.B.V.S. à 9200 Termonde-Baasrode. En versant seulement 600 frs vous devenez sympathisant, ayant les mêmes droits que les membres sauf le droit de vote à l'assemblée générale.

Si vous voulez nous aider plus, devenez donateur en virant au moins 1000fr comme don au compte 426-3165022-84 de l'asbl "Stichting Monumenten - en Landschapszorg", rue de la Montagne, 72 à 1000 Bruxelles. Celle-ci emploiera votre don totalement au profit de l'asbl.B.V.S., en payant des factures destinées à l'asbl.B.V.S. Cette association vous enverra dans les 3 semaines après votre virement un certificat, donnant droit à l'exonération fiscale des impôts (pour tout don à partir de 1000 fr). N'hésitez pas et versez dès maintenant votre cotisation pour 1994: notre trésorier appréciera votre geste! Devenez sympathisant, membre ou donateur de l'asbl.B.V.S.! Aidez ainsi l'asbl.B.V.S., qui ne reçoit aucune subvention de l'autorité publique!

3. HORAIRE ET JOURS DE CIRCULATION 1994.

L'horaire et les jours de circulation de la saison 1994 ne sont pas encore fixés. En principe l'exploitation touristique sera en service en 1994 tous les dimanches et jours fériés de juillet et de août. Ces informations seront publiées dans l'Indicateur 1994 de la SNCB et dans le numéro suivant de cet Agenda.

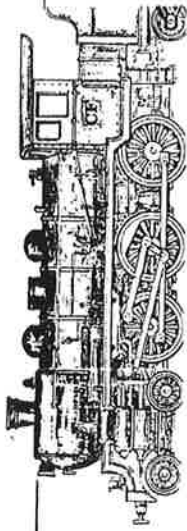

ANTWERPEN MODELBOUW '93

Secr.: Ir. Haesaertsiaan 76
03/4491337

2610 Wilrijk

13/7/1993

Ter gelegenheid van het evenementsjaar "ANTWERPEN, Kultuurstad 93", hebben alle verenigingen voor Modelbouw uit de Antwerpse regio zich verenigd, en organiseren één grote modelbouwtentoonstelling waarbij al de bestaande disciplines en hun beste stukken aan het publiek zullen getoond worden.

Hierdoor hopen zij ook in het jaar 1993, hun steentje bij te dragen tot de uitstraling van Antwerpen, en meteen alle geïnteresseerden voor modelbouw aan te trekken.

Het is dus de opzet in één grotere tentoonstelling te tonen wat de mogelijkheden én de realisaties zijn binnen het Antwerpse grondgebied.

Deze tentoonstelling zal plaats hebben op 6 en 7 november 1993 in de Stedelijke Feestzaal Harmonie, en kreeg de naam "ANTWERPEN MODELBOUW 93".

De Stedelijke Feestzaal Harmonie ligt aan de Mechelse Steenweg, en is vanaf het Centraal Station vlot te bereiken met tramlijn 2 of 15.

Volgende verenigingen zullen deelnemen:

- Antwerp Buggy Team : model buggy's
- Intern. Plastic Model Society : figurines
- Koninklijke Model Yacht Club Antwerpen: varende én historische scheepsmodellen varende zeiljachten
- stoomtreinen en modelmekanische stukken
- Modelbouw Openbaar Vervoer : treinen en openbaar vervoer modellen
- Model Treinvereniging Deurne : treinmodules
- Royal Antwerp Aviation Club : modelvliegtuigen, helicopters
- Scheepsmodelbouwvereniging Antwerpen : varende en historische scheepsmodellen

LSV

Sint-Niklaasritten

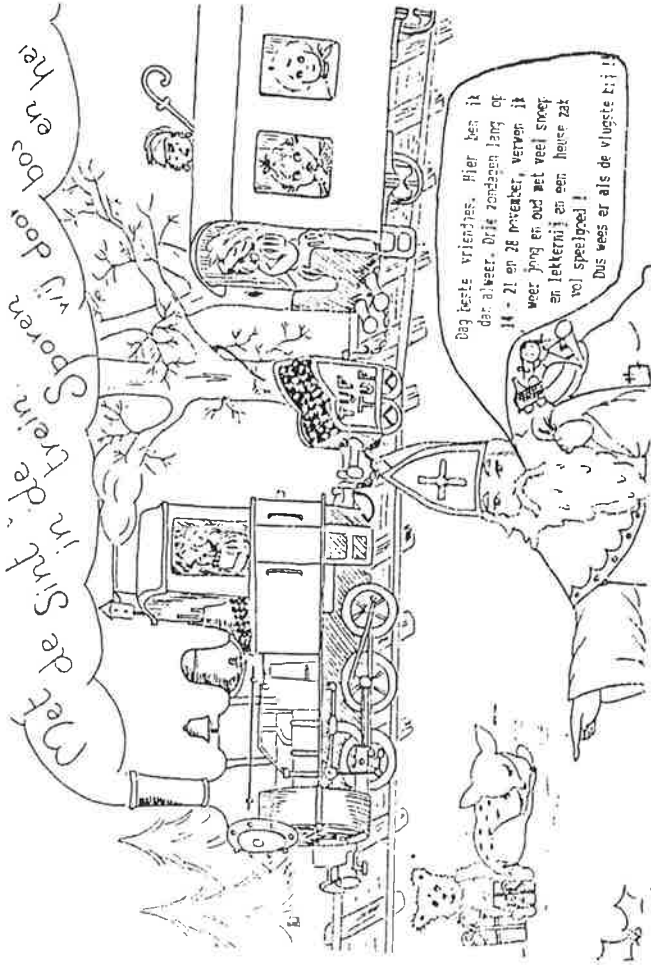

14-21-28 NOVEMBER OM 14h

STATION AS

Info & voorinschrijving :
012/ 23 22 24 week
089/ 65 70 06 weekend

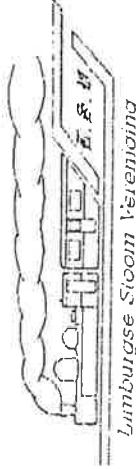

Voorinschrijving aanbevolen !!



MUSEUM VAN DE BELGISCHE SPOORWEGEN

MUSEE DES CHEMINS DE FER BELGES

NIEUWIGHEDEN - NOUVEAUTES :

10/18/93

Postkaarten - Cartes Postales :

- 4 Nieuwe postkaarten van het station Antwerpen-Centraal, NMBS, 1993 /
4 Nouvelles cartes postales de la gare d'Antwerpen-Centraal, SNCB, 1993 :
Antwerpen-Centraal n° 7 (Place de la gare)
Antwerpen-Centraal n° 8 (Avenue de Keyser)
Antwerpen-Centraal n° 9 (Kleur - Horizontale Kaart / Couleur - Carte Horizontale)
Antwerpen-Centraal n° 10 (Kleur - Vertikale Kaart / Couleur - Carte Verticale)
per postkaart / par carte postales 25,-
- Set van 11 postkaarten / Set de 11 cartes postales Vennbahn, Vennbahn, 1993: 200,-

Fotoalbums - Albums Photos :

- SNCB Couleur / Kleuren NMBS, 1961 - 1970, Max Delie, G.blanchart & Cie, 1993 : 1980,-
- SNCB / NMBS Rétro, 1992 & 1962, SA Editions HK, 1993 : 1690,-

Pin's :

- SNCB / NMBS Autorail 43 & remorque / Motorwagen 43 & aanhangwagen, PFT/TSP, 1993 : 250,-

Locale spoorweggeschiedenis - Histoire ferroviaire locale :

- Historique des transports publics ferrés aux XIX^{ème} et XX^{ème} siècles,
Flémalle et Seraing, Bassenge, Eupen, Liège, M.Lambou, ATF Kinkenpois, 1993: 250,-
- Le rail passe par Liège, du remorqueur au TGV,
M.Lambou - R.Marganne - M.Van Ussel - P.Van Geel - J.Cornet - Baron Pierre Clerdent, GTF, 1988: 1140,-
- Lamorteau,
Histoire d'une gare gaumaise et de la ligne Marbehan - Virton - Montmédy, JC Leonard, GTF, 1992: 350,-
- Histoire du chemin de fer Landen - Statte, D.Funken - C.Lamby, GTF, 1990 : 750,-
- Le Fagnard, Histoire d'une ligne Internationale, Trois-Ponts - Jünkerath,
(deuxième édition augmentée), Trans-fer hors-série, GTF, 1990: 100,-
- Souvenir ferroviaire du pays de Saint-Vith, Trans-fer hors-série, GTF, 1992: 200,-
- Aspect ferroviaires du pays de Charleroi, Trans-fer hors-série, GTF, 1987: 390,-
- Le chemin de fer de l'Ourthe et de l'Amblève, Trans-fer hors-série, GTF, 1989: 250,-
- Les chemins de fer oubliés des trois frontières, Trans-fer hors-série, GTF, 1991: 370,-

Technische Boeken - Livres Techniques :

- Les frontières électriques de la SNCB, Trans-fer hors-série, GTF, 1993: 460,-

MUSEUM VAN DE BELGISCHE SPOORWEGEN

Station Brussel-Noord
Vooruitgangstraat, 76
1210 BRUSSEL
Telefoon: 02/224.62.79

MUSEE DES CHEMINS DE FER BELGES

Gare de Bruxelles-Nord
rue du Progrès, 76
1210 BRUXELLES
Téléphone: 02/224.62.79

Het Museum is toegankelijk voor het publiek het ganse jaar door, van maandag tot vrijdag,
en op elke eerste zaterdag van de maand, telkens van 9u00 tot 16u30;

Het Museum is gesloten op de overige zaterdagen, zondagen en feestdagen.

Tijdens de week is slechts de benedenzaal te bezichtigen, de eerste zaterdag van de maand zijn de twee zalen toegankelijk.

Le Musée est accessible au public pendant toute l'année, du lundi au vendredi,
ainsi que le premier samedi de chaque mois, de 9h00 à 16h30;

Le Musée est fermé les autres samedis, les dimanches et jours fériés.

La salle de l'étage n'est pas accessible en semaine, le premier samedi du mois les deux salles sont ouvertes.



M.S.C.M DE PIJL
Vormingsstation MUIZEN
Leuvensesteenweg 443
2800 MECHELEN

O P E N D E U R D A G E N

11 - 12 - 13 - 14 november 1993
van 10 tot 19 uur

Clubbaan
grensstation SBB-ÖBB
workshops
collecties
tweedehandsmarkt
verzorgde bar
video
dia's
gezellige sfeer

Inkom: 50 frank - kinderen -12j. gratis

réseau du club
gare frontalière CFF-ÖBB
workshops
collections
marché d'occasions
bar soigné
video
dias
atmosphère accueillant

Entrée: 50 francs - enfants -12a. gratis

Secretariaat: Wilfried BUYLE
wandelingstraat 51
B-2570 DUFFEL
Tel: 015/31.09.46 avond - soir
03/309.24.60 dag - journée

T.H.T. - TREIN HOBBY TRAINS
Info: Harenssesteenweg 494, 1800 Vilvoorde
Tel. 02/251.54.96, 02/252.03.19

RUILBEURZEN VAN MINIATUURTREINEN EN TOEBEHOREN.
op zondag 12 september en zondag 28 november 1993, van 9u00 tot 13u00,
in Zaal Star, N. De Brauwerstraat 21 te Vilvoorde.

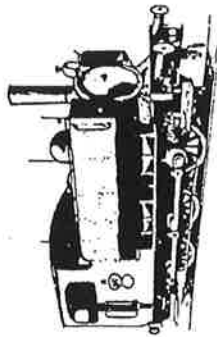

Lierse modelspoorwegen

Boekenbeurs

voor

Spoorwegliteratuur

Lierse modelspoorwegen

De club "De Lierse Modelspoorwegen" organiseert op zondag 5 december 1993 voor de vijfde maal een boekenbeurs voor spoorwegliteratuur. Het succes van de voorgaande jaren was een aansporing om verder te gaan. Op de beurs worden zowel nieuwe als tweedehandsboeken te koop aangeboden ; én in diverse talen : nederlands, frans, duits, engels, ...

Heb je iets dat je wil verkopen, dan bieden wij U twee mogelijkheden :
- ofwel huur je een tafel voor 250 BEF/m²,
- ofwel kun je iets via onze clubtafel verkopen, evenwel met een provisie voor de club.

Het aanbod blijft niet beperkt tot boeken, wij denken ook aan tijdschriften, naslagwerken, brochures, kalenders, modelbaan-catalogi, posters, fotos, dias, postzegels, videos, en nog veel meer. Echter geen treinen en toebehoren.

Er zal gelegenheid zijn om over je hobby te praten in een gezellige zithoek.

De boekenbeurs zal doorgaan in de zaal

't Kranske Kerkstraat 1 LIER

en de openingsuren lopen van 10:00 tot 14:00.

Voor meer informatie kan U bellen naar :

03/480.44.03
03/480.20.17
03/480.57.59

Club Ferroviaire du Centre - section de Bruxelles
Allée des Jonquilles 13 - 1457 Walhain (Pärbaîs)
Tel: 010/65.87.48

Si vous voulez participer à la construction d'un réseau 2 rails HO, que vous soyez débutant ou amateur confirmé, venez nous rejoindre à notre local situé dans la gare de Schaerbeek. Le calendrier de nos réunions et tous renseignements complémentaires peuvent être obtenus à l'adresse ci-dessus.

Il nous reste encore quelques PIN'S. Vous pouvez vous les procurer au prix de BEF 150.- auprès de Jocardis à Enghien ou l'Etoile du Nord à La Louvière.

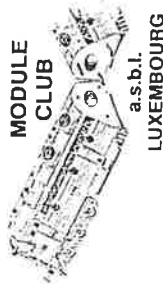

MODULE - CLUB LUXEMBOURG

association sans but lucratif

Permettez nous à nous présenter comme nouveau club de modélisme ferroviaire, constitué récemment au Grand-Duché de Luxembourg avec le but de réaliser un réseau modulaire en HO. C'est dans ce contexte que nous

- avons fait réaliser chez JOUEF une série limitée de deux wagons plats à bogies à inscriptions CFL (chemins de fer luxembourgeois) super-détaillées comme le démontrent les photos jointes en livrée exclusive par le MODULE-CLUB Luxembourg a.s.b.l. avec siège à L-7333 STEINSEL, 27, rue des Prés, tel. ..352 / 331852 ou 378377,

et

- tiendrons le 14 novembre à LUXEMBOURG/STEINSEL de 10.00 à 17.30 heures dans l'ancien hall de basket notre 1ière bourse internationale d'échanges de trains miniatures organisée par le MODULE-CLUB Luxembourg a.s.b.l. avec siège à L-7333 STEINSEL, 27, rue des Prés, tel. ..352 / 331852 ou 378377

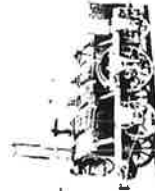

VEILINGEN VERCAUTEREN IN HOTEL SERWIR TE SINT-NIKLAAS
Info: Kan. De Meyorlaan 8, 9220 Hamme
Tel. 052/47.84.02

52 ste INTERNATIONALE VEILING OUDE SPEELGOEDTREINEN:
zaterdag 11 december 1993
zondag 12 december 1993

A.M.F.L.



B.P. 40 - L. 7201 WALFERDANGE

de LUXEMBOURG au Centre culturel Prince Henri à Walferdange.
(A.S.B.L.)

13^{èmes} journées luxembourgeoises de MODÉLISME

L'Association des Modélistes Ferroviaires de Luxembourg est un des clubs les plus importants dans le domaine du modélisme ferroviaire au Grand-Duché de Luxembourg. Avec l'effort de collaborer conjointement avec les firmes productrices les plus importantes sur le marché du matériel de modélisme ferroviaire et suivi de l'idée de faire reproduire du matériel ferroviaire typiquement luxembourgeois pour un marché international, nous sommes les seules qui ont osés d'organiser les premières journées luxembourgeoises de modélisme.

Ces journées luxembourgeoises de modélisme sont bien connues depuis des années et ont une excellente réputation en dehors de nos frontières. Des milliers de visiteurs sont reçus chaque année au mois de novembre à Walferdange pour admirer cette exposition. Ici s'alignent côté à côté les stands des revendeurs spécialisés ainsi que des firmes bien connues comme p. ex. Fleischmann, LGB, Märklin et Roco, etc., ainsi que des stands avec du matériel d'informations générales des chemins de fer internationaux, comme p. ex.: CFL, DB/DR, NS, OeBB, SBB, SNCB, SNCF, etc., pour évoquer que quelques uns. Le modéliste passionné trouve évidemment du matériel ferroviaire d'occasion pendant ces journées de modélisme ferroviaire.

Cette année les journées de modélisme ferroviaire se tiennent le samedi 20 et dimanche 21 novembre 1993. A côté des diverses Sociétés de Chemins de fer internationaux ainsi que des firmes qui produisent du matériel de modélisme ferroviaire, notre Association des Autobus de la Ville de Luxembourg est aussi représentée.

L'entrée pour l'exposition restera comme toujours gratuite et les heures d'ouverture sont les suivantes: de 10⁰⁰ à 18⁰⁰ heures.

Nous espérons que vous recommandez notre exposition à vos amis.

Pour de plus amples informations, les membres de notre association restent à votre entière disposition pour tous renseignements.

Tous les mercredis soirs à partir de 18⁰⁰ heures, vous pouvez nous contacter soit par téléphone N° 33 18 88 ou par fax N° 33 54 10.

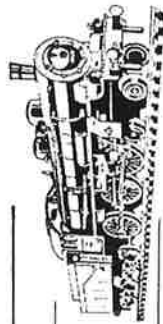

INTERNATIONALE TREIN- EN AUTOBEURZEN
Info: Marselloo, Van Noortstraat 27, 2018 Antwerpen
Tel. 03/231.64.17, 03/774.13.05, 03/774.50.98

Op de volgende zondagen in 1993: 30 mei, 5 september en 5 december.
(Openingsuren: van 9 tot 14 uur.
Plaats: Zaal St.-Jozef, Dahltiastraat 23 te Wommelgem
(vlakbij afrit en rondpunt Wommelgem (Autolci).

B.V.S.- SHOP

Correspondentie: Vangramberenstr 24 - B-3071 ERPS KWERPS
WINKEL: Station Baasrode-Noord. Open elke 1e + 3e zaterdag v.d. md.
Tel.: ('s zaterdags) 052/33.02.23 *Rekening: 423-2019811-21

KLEUREN NMBS 1961-1970

Een nieuwe bestseller van de hand van Max Delie met tientallen, voor het merendeel onuitgegeven kleurenfoto's over zowel de stoom- als de diesel- en elektrische tractie. -156 pp. 102 kleurenfoto's.

Prijs: 1.980 F + 60 F port = 2.040 F franco.

Speciale prijs voor Febeilrail Agenda lezers tot 1.12.93: 1.780 F franco!

NMBS retro 92 & 1962: met foto's van o.m. Max Delie, Marc Dahlström en een tiental andere fotografen.

126 pp. 114 kleurenfoto's. Prijs: 1.690 + 60 F port = 1.750 F franco.

Deutsche Altbauelloks:

Een overzicht van de oudere E- loks zowel bij de DB als DR. 120 pp. 53 zw/wit + 102 kleurenill. Prijs: 436 F + 50 F port = 486 F franco.

Nog steeds beschikbaar:

NMBS Retro 1991 & 66: 144 pp. 38 zw/wit + 94 kleurenillustraties.

Prijs: 1.690 + 60 F port = 1.750 F franco.

Tractiematerieel NMBS: 128 pp. 120 kleurenillustraties.

Prijs: 1.690 + 60 F port = 1.750 F franco.

Spoor & Trein 4: het alombekende jaaroverzicht van het spoorgebeuren in Europa. 184 pp. 456 zw/wit + 27 kleurenill. Prijs: 1.380 + 90 F port = 1.470 F franco.

Overtuig U ter plaatse van het ruime aanbod dat BVS-Shop U biedt!

Onze winkel te Baasrode is zeker open elke 1e en 3e zaterdagmiddag, van 14 tot 18 uur; andere zaterdagen na afspraak. Bij aankopen in de shop vervallen de portkosten. Voor meer informatie: zie BVS Info 75. Is U geïnteresseerd? Zend ons gewoon een kaartje. U ontvangt hem gratis gedurende een jaar op proef.

B.V.S.- SHOP

Correspondance: Vangramberenstr 24 - B-3071 ERPS KWERPS
MAGASIN: Gare de Baasrode-Noord. Chaque 1e et 3e samedi du mois. Tél.: (Le samedi) 052/33.02.23 * Compte: 423-2019811-21

COULEURS SNCB 1961-1970

Un nouveau bestseller de Max Delie avec des dizaines de photos couleurs en majorité inédites, illustrant tant la traction vapeur que diesel et électrique. 156 pp. 102 photos couleurs.

Prix: 1.980 F + 60 F de port = 2.040 F franco.

Prix spécial jusqu'au 1.12.93 pour les lecteurs du Febeilrail Agenda: 1.780 F franco!

NMBS retro 92 & 1962: avec des photos d'e.a. Max Delie, Marc Dahlström et une dizaine d'autres photographes.

126 pp. 114 photos en couleurs. Prix: 1.690 + 60 F de frais de port = 1.750 F franco.

Nouvelle Géographie ferroviaire de la France tome 2

383 pp., 316 ill. N/B + 31 en couleurs. Prix: 2.660 F + 90 F de frais de port = 2.750 F franco.

Encore disponible:

SNCB Retro 1991 & 66: 144 pp. 38 ill. N/B + 94 en couleurs.

Prix: 1.690 F + 60 F de frais de port = 1.750 F franco.

Le matériel moteur SNCB: 128 pp. 120 photos en couleurs.

Prix: 1.690 F + 60 F de frais de port = 1.750 F franco.

Venez nous voir sur place! Notre magasin en gare de Baasrode Nd est ouvert tous les 1er et 3e samedi du mois de 14 à 18 h. Les autres samedis sur rendez-vous. Pour plus d'informations: voir BVS Info 75. Etes-vous intéressé? Une simple carte suffit et vous recevrez gratuitement notre bulletin pendant un an à l'essai.

TRAM 2000

TRAM 2000
c/o Thierry RAMAL
Rue Abbé J. Heymans 45
1200 BRUXELLES

Nouveau : Tram 2000 publie un calendrier !

Pour la première fois, l'asbl Tram 2000 publie un luxueux calendrier mural exclusivement illustré de tramways de notre pays. Pas moins de 15 photos, toutes en couleurs, vous sont proposées au format A4. Ce calendrier quadrilingue couvre une période de 13 mois, de décembre 1993 à décembre 1994.

Des tramways des trois régions du pays sont représentés avec des vues aussi bien récentes que datant des années '60.

Un petit chef-d'oeuvre en soi qui manquait sur le marché belge et que tout amateur se doit d'afficher à son mur.

Le calendrier 1994 peut dès à présent être commandé par virement de 350 FB au CCP 000-1567525-05 de Tram 2000 asbl.

Nieuw : Tram 2000 publiceert een kalender !

De vzw Tram 2000, die bekend is voor het uitgeven van het gelijknamige tijdschrift, publiceert voor de eerste keer een luxueuze muurkalender, met enkel Belgische tramfoto's. Er staan niet minder dan 15 kleurenfoto's formaat A4 in deze eerste editie, die loopt van december 1993 tot december 1994.

De drie regio's van het land komen in de kalender aan bod, met naast recente opnames ook foto's uit de jaren '60.

Deze prachtige uitgave hoort dus wel degelijk bij elke tramlijfnabber aan de muur te hangen ! De kalender 1994 kan nu reeds besteld worden door overschrijving van 350 BF op de postrekening 000-1567525-05 van Tram 2000.

Le guide indispensable du voyageur sur les chemins de fer de la Belgique de J. Duplèssy est un ouvrage datant de 1846. Le chemin de fer n'en est encore qu'à ses premiers tours de roues, et déjà, on ressent la nécessité d'informer le voyageur et de faire un premier bilan de l'invention. On trouvera donc dans cet ouvrage :

- l'inventaire des sections existantes, de celles "restant à construire et de celles en projet,
 - les règlements et les dispositions auxquels les voyageurs étaient tenus de se soumettre.
 - les horaires, les distances parcourues et les prix pratiqués.
 - une description des régions traversées, avec leurs gares et leurs installations ferroviaires, bien sûr, mais aussi les curiosités architecturales et touristiques de tous les villages et villes desservis à cette époque par une gare ou un point d'arrêt.
 - un bilan des premières années de fonctionnement avec le nombre de voyageurs et les recettes.
- Cet ouvrage rarissime, qui vient d'être réédité, est un outil indispensable pour connaître les chemins de fer de jadis.

1 vol. 295 FF au CCP 000-0560212-37 Pruxelles de J.P. Hamblenne
FP 1446 E-1420-Praine l'Alleud Belgique.

blad van
tramp-train- en
busgebruikers.



bestelbaar bij de korenmarkt
tram 1/10/11/12. 40/41/42
bus 16/17/18/19. 38
rolletoer 3

hoogspoor 9-13
9000 gent
op 23.49.18

TWEE NIEUWE FOTOREEKSEN !

25 JAAR GELEDEN... MEI 68

Niet alleen de studenten hadden toen hun harden vol, ook de tramfanaten : want zowat overal in het land werden er tramdiensten opgedoekt. Zo ook op de NMVB-lijn Charleroi - Thuillies :

8 foto's van elektrische trams tussen Gozée er. Thuillies : o.a. langs de nu verlaten NMVB-lijn 109 en in de cnlangs door storm verwoeste steilplaats, op de voorlaatste dag van de tramdienst.

DE DIESELTRAM IN BRABANT : LAATSTE STUIPTREKKINGEN...

Al waren de geregelde spoordiensten afgeschaft, toch werd de voormalige tramlijn Halle - Leerbeek - Ninove na 1966 nog sporadisch bereiden door diensttrams in dieseltraktie: in Hoeilaart wachtte men - tevergeefs - op de hervatting van de goedertrafiek, en in Tienen hield men grote opruiming.

8 foto's van dieseltrams in Halle (1967) en Pepingen (1968), rond Leerbeek (1966 tot 1969), in Hoeilaart (1966) en Tienen (1964).

Uitsluitend verkrijgbaar door storting van 270 BF per reeks (postkosten inbegrepen), zo vroeg mogelijk en alleszins voor 10 december 1993 op rekening 068-2075810-37 van vzw BITB te 9000 GENT.
Vermeld duidelijk "FOTO'S EL-THUILLIES" en/of "FOTO'S ART-BRABANT".

De foto's worden pas daarna opgestuurd, zo mogelijk nog voor de eindejaarsfeesten, zoniet wordt het even wachten tot half januari. Een blad met uitleg wordt aan de reeks toegevoegd, a.s.ook de aankondiging voor een nieuwe reeks (EL en/of ART).

2 nouvelles séries de photos :

- 1) Mai 1968 : 8 photos inédites des derniers jours sur la ligne électrique entre Gozée et Thuillies (entre autres : le long de feu la ligne 109 et au dépôt, ruiné par la tempête en 1990)
- 2) Les derniers autorails du Brabant : à Tienen, Hoeilaart et sur la ligne Halle-Ninove (trains de service de 1966 à 1969, conc bien après la fin des réguliers) : 8 photos toutes inédites!

A commander en versant 270 F par série (port compris) sur le compte 068-2075810-37 de BITB vzw à 9000 GENT, au plus tard le 10 décembre 1993, et mentionnez clairement "PHOTOS EL-THUILLIES" et/ou "PHOTOS ART-BRABANT".

Les photos vous parviendront - si possible - avant les fêtes de fin d'année, sinon prenez patience jusqu'à la mi-janvier.
Une notice explicative est jointe à chaque série, ainsi que l'annonce d'une prochaine série (EL et/ou ART).



VOORDRACHTEN OVER SPOORWEGGESCHIEDENIS

Ter gelegenheid van het Spoorwegsalon, georganiseerd door de KBVVS en FEBELRAIL zullen op **zaterdag 20 november 1993 in de namiddag** (vanaf 13u30) enkele korte voordrachten over diverse thema's i.v.m. de Belgische spoorweggeschiedenis gehouden worden in de projectie- en voordrachtzaal van het MIVB-Metrostation Anneessens. Deze voordrachten zullen gegeven worden door enkele leden van de "Werkgroep Spoorweggeschiedenis" (naar aanleiding van het tienjarig bestaan van de Werkgroep). Heel wat publicaties van leden van de Werkgroep zullen tijdens het Spoorwegsalon te koop aangeboden worden.

EXPOSES CONCERNANT L'HISTOIRE FERROVIAIRE

Pendant le Salon des Chemins de Fer qui est organisé cette année par l'ARBAC en collaboration avec FebeRail (voir ailleurs dans cet Agenda), quelques exposés au sujet de différents aspects de l'histoire ferroviaire belge seront organisés dans la salle de projection de la station de metro Anneessens à Bruxelles, **le samedi 20 novembre 1993**, à partir de 13h30. Les exposés seront donnés par quelques membres du "Groupe de Travail d'Histoire Ferroviaire" (et ceci à l'occasion du 10ème anniversaire du Groupe). Plusieurs publications des membres du Groupe seront d'ailleurs mises en vente au stand de librairie du Salon.

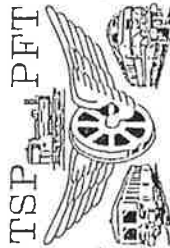

TSP - TOERISTISCH SPOORPATRIMONIUM
Eglantierenlaan 15, 1150 Brussel

LAATSTE UITSTAP VOOR 1993:

ritten met motorwagens 554.18 en 4605 Mons - Montzen - Mons, op zaterdag 13 november 1993; prijs: 800,- fr. voor leden en 900,- fr. voor niet-leden. Info: zie bovenstaand adres.

PFT - PATRIMOINE FERROVIAIRE TOURISTIQUE

Avenue des Egantiers 15, 1150 Bruxelles

DERNIERE EXCURSION POUR 1993:

circulations des autorails 554.18 et 4605 Mons - Montzen - Mons, le samedi 13 novembre 1993; prix: 800,- fr. pour les membres et 900,- fr. pour les non-membres. Info: voir adresse ci-dessus.

Du même auteur que "Le chemin de fer vicinal des Grottes de Han"

Le Vicinal d'Olloy - Oignies

De 1911 à 1957, pour sortir Oignies-en-Thiérache de son isolement, un tram vicinal reliait cette petite commune à Olloy-sur-Viroin, localité située sur la ligne de chemin de fer Treignes - Mariembourg - Charleroi. Fin 1957, la voie fut démontée, et en 1982 fut ouverte une piste cyclable sur l'assiette même de l'ancienne ligne vicinale.

C'est l'histoire de cette ligne courte (10 km) mais très pittoresque et sylvestre que retrace une brochure de 80 pages éditée par Marc Hélin et contenant plus de 130 illustrations (dont une trentaine en couleurs) avec légendes bilingues FN, ainsi que des plans de la ligne et de ses installations (en dépliant). Cet historique, précédé d'un résumé de ce que fut la SNCV (1885-1990), contient en fin de volume un condensé en néerlandais.

Pour obtenir cette brochure, il y a lieu de verser 770 FB (envoi sous enveloppe matelassée inclus) au compte bancaire 083-9810124-32 de Marc Hélin, 54 rue de Odeghien à 1420 Braine l'Alleud (Etranger: 787 FB).

ÉX72417 - Tram 2000 n° 138 (octobre 1993)

ARLON HALL POLYVALENT
4^e EXPO TRAIN BOURSE

25 / 26 JUN
(10 à 19h) / (10 à 18h) **1994**

TRAIN MODEL BUREAU
A. B. I.
Avenue de l'Industrie, 47
1400 Arlon
043.87.17.77

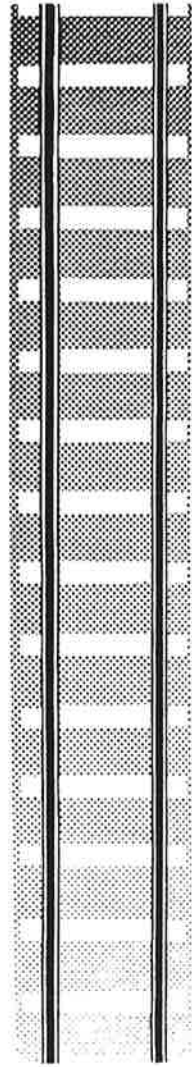

Benelux Rail in kaart gebracht

Een glorieus set, veelkleurig genuanceerde topografische kaarten van de spoorwegen in de Benelux (70 x 100 cm) vult nu de Benelux Rail boeken aan. De ene kaart (ISBN 90-73280-04-4) is handzaam gevouwen en voorzien van een index van alle ruim 1000 stations plus detailkaarten van knooppunten. De andere (ISBN 90-73280-05-2) is plano om aan de wand te hangen. Nu bij de boekhandel of rechtstreeks franco te bestellen door overmaking van f 35,00 (set), dan wel f 27,50 (gevouwen) of f 25,00 (plano) op Postbank 027 97 34 of Rabobank 1475 19 144. Voor België respectievelijk BF 700 (set) of BF 550 (gevouwen) BF 500 (plano) op rekening 083 245 672 610 Gemeentekrediet.

Ook verkrijgbaar: Benelux Rail 1, 2 en 3 (elk f 32,50/BF 620).

Benelux Rail 4 en 5 (elk f 39,90/BF 750), Benelux Rail 6 (f 42,50/BF 780) en topper Benelux Rail 7 (f 47,50/BF 880) plus f 6,00/BF 120 verzendkosten ongeacht het aantal boeken.

Benelux Rail 8 ('92-'93) verschijnt eind 1994 (ISBN 90-73280-08-7) voor f 55,90/BF 1050 (waarvan f 6,-/BF120 verzendkosten).

Teken hierop voordelig in door vóór 1 mei 1994 f 45,00/BF 850 (inclusief verzendkosten) over te maken.

Tijdelijk genereus aanbod: franco alle bestaande Benelux Rail boeken plus inteekening op deel 8 (samen 2000 foto's en tekeningen) plus de set topografische kaarten door overmaking van f 290,00/BF 5400 in plaats van f 364,20/BF 6890 vóór 1 mei 1994.

Uitgeverij 't Nijvere Lezerke,
telefax (0)4451-1949, postbus 233, 6400 AE Heerlen.



'T NIJVERE
LEZERKE

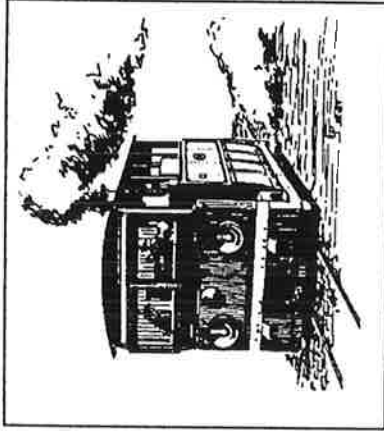

Tramways en vidéo !

FORMAT PAL VHS

Tournage et montage
professionnel

Référence 100 :

Anciennes séquences prises en 1966 sur les réseaux vicinaux de la Côte, du Hainaut. Réseaux urbains de Bruxelles, Gand, Anvers, Verviers (40 minutes).

Édité par PMP (GB). Parlant anglais. Couleurs et noir/blanc.

Prix : 1500 francs, port inclus.

Référence 19 :

Tramways de Bruxelles, Gand, Anvers en 1990. Trolleybus de Gand et autobus.

Édité par PMP (GB). Parlant anglais. En couleurs.

Prix : 1500 francs, port inclus.

Référence Portugal :

Tramways de Lisbonne et Porto en 1978.

Édité par PMP (GB). Parlant anglais. En couleurs.

Prix : 1500 francs, port inc.us.

Référence Charleroi :

Tramways vicinaux de Charleroi en 1984.

Édité par Transit Gloria Mundi(USA). Parlant anglais. Couleurs.

Prix : 1750 francs, port inc.us.

A verser au compte 210-0412623-37 de :

P. DUSSART, AVENUE MESENS 63, 1040 BRUXELLES

N'oubliez pas d'indiquer votre adresse complète, le prix exact et la référence désirée.

DELAI DE LIVRAISON : ENVIRON TROIS SEMAINES.

CATALOGUE GRATUIT SUR SIMPLE DEMANDE. (une centaine de titres couvrant les tramways Belges, ou étrangers. Egalement trolleybus et autobus.)

Tous les bénéfices sur la vente de ce film vidéo seront versés à la Fondation du Roi Baudouin, pour la construction du musée du tram à Thuin (association ASVi).



GROUPEMENT BELGE POUR
LA PROMOTION ET L'EXPLOITATION
TOURISTIQUE DU TRANSPORT FERROVIAIRE, asbl.
BP 191 - B-4000 LIEGE 1.

Notre prochaine excursion...

Le réseau de tramways de Cologne 11 novembre 1993

Nous avons pris l'habitude de profiter du 11 novembre, jour férié en Belgique mais non en Allemagne, pour visiter les réseaux urbains allemands : en 1991 rappelez-vous, nous étions alliés à Wuppertal, en 1992 à Düsseldorf.

Cette année, nous vous proposons de visiter l'ample réseau de tramways de Cologne et environs.

Le 11 novembre prochain, nous vous donnons rendez-vous dans le train IC 413 (Bruxelles Midi 7.48, Liège Guillemins 9.00, Verviers 9.18). Vos places seront réservées (dans la mesure où vous acquittez le prix du voyage, incluant le parcours "train"). Nous vous y distribuerons une documentation vous permettant de préparer notre excursion à Cologne.

Dès notre arrivée à Cologne le 10h45, nous embarquerons dans un tram spécial, qui nous permettra de visiter le réseau urbain et suburbain, mais aussi la ville et ses environs immédiats : des commentaires en langue française émailleront ce trajet, ainsi que des arrêts-photos.

Vu l'emploi du temps chargé, nous n'avons prévu qu'un arrêt d'une demi-heure pour le repas de midi. Chacun voudra donc bien se munir de son pique-nique : il y aura moyen de "casser la croûte", proprement, dans le tramway. Il n'y aura donc pas de repas organisé dans un restaurant !

Après-midi, nous changerons de tram pour embarquer dans une motrice suburbaine, qui nous permettra de parcourir partiellement les deux lignes suburbaines Cologne - Bonn (via Wesseling, le long du Rhin, n°16 et via Brühl n°18), partiellement car le temps dont nous disposerons ne nous permettra pas d'aller jusqu'au terminus à Bonn-centre. De nombreux arrêts-photos sont prévus sur ces deux lignes, en des endroits choisis. Il sera aussi possible, pour les amateurs, de filmer de l'avant du tram (la vue y sera dégagée).

Nous reviendrons en Belgique par le train quittant Cologne à 18h17. Il passera à Verviers à 19h23, Liège-Guillemins à 19h42 et Bruxelles-Midi à 20h55.

Nos prix

Ils comprennent le voyage en train sur le réseau de la Deutsche Bundesbahn d'Aachen Süd Grenze à Köln Hbf aller-retour, les divers parcours en tram à Köln, la TVA et les frais d'organisation.

- * Membre du GTF asbl, enfant de plus de 12 ans ou ascendant vivant sous le même toit : 1380 BEF.
- * Non membre : 1450 BEF.
- * enfant 6 à 12 ans : 770 BEF.
- * cheminot membre (ayant un billet de service sur parcours DB) : 800 BEF.

Parcours train sur réseau SNCF

Si vous n'avez pas de libre parcours sur le réseau de la SNCF, vous avez besoin d'un billet couvrant votre voyage en train entre votre gare de départ et la frontière belge (Aachen Süd Grenze) : nous pouvons vous procurer un billet valable de toute gare belge à la frontière allemande aller et retour en 2e classe pour le prix de 280 BEF.

Livre "Liège - Cologne, premier chemin de fer transeuropéen"

Si vous le souhaitez, nous pouvons vous remettre en mains propres sur le train Bruxelles - Cologne, notre toute nouvelle édition "Liège-Cologne, premier chemin de fer transeuropéen" : il n'y a pas de lieu plus approprié pour le découvrir. Si cette formule vous agréé, il vous suffit de la commander sur le bulletin de participation ci-après : nos délégués feront le reste.

Inscriptions

Le plus tôt possible, car le nombre de places dans les trams est limité à Cologne, et au plus tard le 3 novembre prochain en envoyant le bulletin de participation joint, avec votre paiement, à l'adresse indiquée.

Le GTF asbl se réserve d'annuler ce voyage, moyennant bien sûr le remboursement des montants versés, si le nombre de participants est insuffisant.



date rentrée	n° inscription
cases réservées aux indications de service. Ne pas remplir.	
BULLETIN DE PARTICIPATION	
VOYAGE KÖLN - 11.11.93	

A renvoyer avant le 3.11.93 à l'adresse suivante :
 GTF asbl c/o Monsieur Jean Laterre
 rue de Marchienne 68 - B-6110 MONTIGNY-le-TILLEUL
 par FAX : 071/51.66.03 (avant 21h30 svp)

***Je soussigné**..... (nom et prénom)
 Rue N°
 N° postal..... Localité.....
 Membre GTF n°..... (éventuellement) Tél...../.....

***Inscris** au voyage "Köln" - 11.11.93
 (inscrivez le nombre dans les cases)

adulte membre GTF asbl à 1380 BEF
adulte non membre GTF asbl à 1450 BEF
adulte "cheminot" à 800 BEF
enfant(s) de 6 à 12 ans à 770 BEF
parcours d'approche SNCB 2e cl. à 280 BEF
livre "Liège-Cologne, premier chemin de fer trans-européen à 980 BEF (supplément "B")
TOTAL

***J'effectue simultanément le paiement :**

par chèque barré joint rédigé à l'ordre du GTF asbl
 en vous donnant ordre de débiter mon compte par ma carte
VISA belge ou étrangère [n° de 20 chiffres ci-dessous]
 n° EXP
 par virement au compte 068-0883360-08 de GTF asbl, BP 191,
 4000 LIEGEL (évitiez si possible ce mode de paiement SVP).
 (de l'étranger uniquement) par versement au CCP Bruxelles
 000-0896641-70 de GTF asbl, BP 191, B-4000 LIEGE 1.

***Je déclare avoir pris connaissance des conditions de participation au verso et y adhérer entièrement.**
 (date et signature)

Conditions de participation à nos voyages

- 1.- La participation effective à un voyage est conditionnée par la réception d'une confirmation écrite d'inscription, accompagnée des titres de transport ; celle-ci est adressée au participant quelques jours avant la date du voyage.
- 2.- Le GTF asbl peut refuser toute demande d'inscription sans devoir en préciser le(s) motif(s).
- 3.- Le GTF asbl se réserve le droit d'annuler une activité moyennant le remboursement des montants déjà versés. Aucune indemnité complémentaire n'est cependant due du fait de l'annulation de celle-ci par le GTF asbl.
- 4.- Si un participant annule sa participation alors qu'il est régulièrement inscrit, un remboursement éventuel, partiel ou total, est conditionné par la date de la demande d'inscription, les circonstances, le nombre d'inscrits....
- 5.- Le GTF asbl ne peut être tenu pour responsable de circonstances dues à la force majeure ou d'incidents qui ne relèvent pas de sa compétence.
- 6.- Chaque participant s'engage à respecter le climat de convivialité et de détente, et la bonne tenue de règle dans nos activités.
7. **Recommandations générales :**
 - * la sécurité de tous nos participants est notre souci primordial. A cet effet, chacun se conformera avec bonne grâce aux indications du personnel de la SNCB (ou de l'entreprise de transport) et des délégués du GTF asbl.
 - * les enfants sont admis à certains voyages : ils doivent néanmoins être accompagnés de leur parents ou d'un adulte responsable qui veillera tout particulièrement à leur sécurité.
 - * il est interdit de traverser les voies ferrées principales en dehors des passages prévus et de circuler en des endroits non autorisés du domaine de la SNCB ou de l'entreprise de transport.
 - * il est dangereux et interdit d'ouvrir les portières en marche et de descendre à contre-voie. En cas de doute, il convient d'attendre les instructions.
 - * la descente du train en des endroits dépourvus de quai n'est jamais obligatoire : elle se fait sous la responsabilité de celui qui exécute cette manœuvre : ce dernier veillera à sa propre sécurité et prendra toutes précautions utiles.
 - * lors des arrêts, et quel que soit l'endroit, chacun est responsable de sa sécurité. La plus grande vigilance s'impose : ne pas se placer en des endroits dangereux : évitons glissades, pertes d'équilibre, chutes...
 - * en cas d'ouverture des fenêtres, il convient de prendre garde, sur certaines lignes à exploitation simplifiée, aux branchages ou broussailles susceptibles de fouetter les parois des voitures. Dans ce cas, chaque participant prend la responsabilité de ses actes.
 - * le respect de l'horaire ferroviaire est impératif. Les retardataires ne sont pas attendus ; nous ne contrôlons pas les présences après chaque arrêt.
- 8.- Aux photographes : faites preuve de fair-play, ne vous placez pas dans le champ des autres photographes, afin que chacun puisse prendre le meilleur cliché.

Le GTF asbl vous remercie de votre confiance et de votre sérieux.



**GROUPEMENT BELGE POUR
LA PROMOTION ET L'EXPLOITATION
TOURISTIQUE DU TRANSPORT FERROVIAIRE, asbl.**
BP 191 - B-4000 LIEGE 1.

Liège - Cologne
premier chemin de fer transeuropéen

une nouvelle édition du GTF asbl
à l'occasion du 150e anniversaire
de la ligne de chemin de fer Liège - Cologne

Parcourir aujourd'hui la distance Liège - Cologne est d'une grande banalité, tant il est vrai que les moyens de transport à notre disposition sont diversifiés et que la frontière germano-belge s'est presque évanouie.

Le cent cinquantième anniversaire de l'établissement de cette importante liaison par le rail, en ce mois d'octobre 1993, est pourtant l'occasion de mettre en évidence l'extraordinaire rôle innovateur joué par quelques Belges. Leur volonté opiniâtre de faciliter les communications vers l'Allemagne par un moyen fiable, efficace, mais aussi démocratique, a permis non seulement d'ouvrir le port d'Anvers à ce pays, mais aussi de doter très tôt les industries des agglomérations liégeoise et verviétoise d'un nouvel espace commercial.

Cologne à Anvers, la première liaison ferroviaire transeuropéenne est née très en avance sur son temps.

Une équipe du GTF asbl a voulu célébrer à sa façon le 150e anniversaire de cette artère ferroviaire en publiant un ouvrage de 168 pages format 21 x 21 cm, sous couverture en quadrichromie, et illustré par plus de 150 photos dont 25 en couleurs.

L'originalité de ce livre réside dans le fait que ses concepteurs n'ont pas cherché à réaliser une somme historique exhaustive de la relation ferrée Liège - Cologne : au contraire, en une sorte de "chronique bigarrée", des hommes de métier - cheminots en activité ou en retraite -, épaulés par un géographe et un historien, se sont unis pour retracer, de l'intérieur, les différents aspects de la création, de la modernisation et de l'exploitation de cette grande relation ferroviaire internationale.

Voici la table des matières :

- * Liège - Aix-la-Chapelle, le point de vue du géographe, par Robert STERKE, professeur de géographie
- * Liège - Cologne, premier chemin de fer transeuropéen, par Roland MARGANNE, professeur d'histoire
- * Les autres liaisons ferroviaires germano-belges, par Roland MARGANNE, professeur d'histoire
- * La physionomie de la ligne Liège - frontière allemande dans les années cinquante.

par René GLADE, cheminot honoraire
* Evocation de la traction à vapeur sur l'axe Liège -
frontière allemande.

par Robert HUYSMAN, secrétaire de division honoraire à la
SNCB

* Souvenirs d'un chef-garde sur l'axe Liège-Guillemins -
Aachen Hauptbahnhof,
par Jean LEONARD, chef-garde contrôleur honoraire à la
SNCB

* Les dessous de l'aventure des locomotives polytension sur
Liège - Cologne,
par Michel VAN USSEL, sous-chef de bureau à la SNCB
(Département Transport)

* La ligne Liège - frontière allemande aujourd'hui
par Paul AUGUSTE, premier chef de gare adjoint à Liège-
Guillemins

* Liège - Cologne aujourd'hui, vu par un conducteur,
par Roger THIRY, conducteur de trains au dépôt de Liège

* Des trains réguliers... irréguliers sur l'axe Liège - Aix-
la-Chapelle,
par Daniel COENEN

* La Meuse, le Rhin et le rail,
par Marcel LAMBOU, rédacteur honoraire à la SNCB

* Histoire de transports publics à Eupen aux XIXe et XXe
siècles,
par Marcel LAMBOU, rédacteur honoraire à la SNCB

Par ce livre, le GTF asbl souhaite aussi rendre hommage à tous ceux qui oeuvrent pour que le Train à Grande Vitesse soit, sans tarder, une réalité entre Bruxelles, Liège et Cologne, de manière à donner à la Belgique un nouvel outil de communication, dont les performances seront adaptées à la vie économique et sociale des deux prochaines décennies.

"Liège - Cologne, premier chemin de fer transeuropéen", une édition du GTF asbl, Boîte Postale 191, 4000 Liège 1. Cet ouvrage est disponible à la librairie Michel Lhomme, rue des Carmes 7 à Liège, à la librairie du Vinave, rue Grand-Vinave à Jemeppe-sur-Meuse, chez Hobby 2000, rue du Méan 11 à Liège, de même qu'aux guichets de la gare de Liège-Guillemins.

Par correspondance :

Prix pour envoi en Belgique : 980 BEF + 90 BEF (envoi sous enveloppe matelassée) = 1070 BEF.
Il suffit de commander en versant la somme correspondante au compte 240-0380489-59 GTF asbl-Editions, BP 191, 4000 Liège 1.

Prix pour envoi à l'étranger : 980 BEF + 140 BEF (envoi sous enveloppe matelassée) = 1120 BEF, à nous faire parvenir au CCP Bruxelles 000-0896641-70 de GTF asbl, BP 191, B-4000 Liège 1.

PAIEMENT PAR CARTE DE CREDIT "VISA" ou "EUROCARD" possible en nous envoyant votre commande datée et signée, accompagnée de votre n° de carte de crédit (avec date d'expiration) à GTF asbl, BP 191, B-4000 LIEGE 1.



FEBELRAIL vzw/asbl - Secretariaat/secrétariat
Allée des Jonquilles 18, 1457 Walhain-Perbais

AGENDA FEBELRAIL - ABONNEMENT 1994

Vernieuwing van het abonnement voor 1994
Renouvellement de l'abonnement pour 1994
Renewal of subscription for 1994
Erneuerung des Abonnements für 1994

Prijs/prix/price/Preis: BEF 250,- (België/Belgique/Belgium/Belgien)
BEF 350,- (buitenland/étranger/foreign countries/
Ausland)

Bankrekening/compte bancaire/bank account/Bankrechnung: 068-0918460-91.

P.C.R./C.C.P./Postal giro account/Postsch.Konto: 000-1482295-38.

-
- De Febelrail Agenda wordt gepubliceerd zonder enig winst oogmerk !
 - L'Agenda Febelrail est publié sans aucun but lucratif !
 - The Febelrail Agenda is published without lucrative aim !
 - Die Febelrail Agenda wird ohne Erwerb szweck herausgegeben !
-
- Gelieve bij de betaling uw abonneenummer te vermelden ! Dit nummer vindt u op het adres etiket.
 - Lors du paiement, veuillez mentionner votre numéro d'abonné ! Ce numéro se trouve sur l'étiquette d'adresse.
 - When paying, please mention your subscriber's number ! You can find this number on the address label.
 - Bitte geben Sie bei der Zahlung Ihre Abonentnummer an ! Sie finden diese Nummer auf dem Umschlagetikett.
-
- Personen die de Febelrail Agenda via hun vereniging ontvangen, hoeven geen abonnement te nemen op de Agenda.
 - Les personnes qui reçoivent l'Agenda Febelrail par l'intermédiaire de leur club ne doivent pas prendre un abonnement à l'Agenda.
-

BERICHT VOOR DE ABONNEES IN NEDERLAND :

Het abonnementsgeld kan ook overgeschreven worden op een rekening in Nederland ! Op die manier worden de hoge kosten vermeden die verrekend worden bij overschrijvingen vanuit Nederland op een van de Belgische Febelrail-rekeningen ! Het rekeningnummer is 13.06.08.491 bij de Rabo-Bank te Luyksgestel, gironummer 1092736. De rekening staat op naam van de vereniging Rail Revue en wordt ook gebruikt door de vereniging VeBOV, lid van Febelrail. Bedrag: NLG 19,- .

Om administratieve redenen dienen de betalingen op deze rekening te gebeuren voor 31/12/1993.
