



Treinen tussen Bier en Bronwater

Le Chemin de Fer du Bocq in feiten en cijfers

Arno Verhagen

Foto voorpagina

In 2007 kwam stoomlocomotief 29.013 van de NMBS voor het eerst naar lijn 128. De reden was feestelijk. In dat jaar bestond de spoorlijn honderd jaar. Een ontmoeting met de aanwezige TSP 64.169 kon natuurlijk niet uit blijven. Dorinne-Durnal, 30 juni 2007.

Foto bladzijde 4

Op 25 oktober 2009 is motorwagen 4506 van het TSP onderweg van Purnode naar Spontin.

Foto bladzijde 85

Het station en het voormalige hotel van Purnode is nu in gebruik door het Nederlandse Rocks 'n Rivers. Beiden worden verhuurd als groepsaccommodatie. 2 juli 2011.

Tekstcorrectie

Eveline Verhagen-Jongerius

Eerste druk, 2022

Voorwoord

Al langer had ik het idee om de in mijn archief verzamelde kennis over lijn 128 en Le Chemin de Fer du Bocq op één plaats in boekvorm te bundelen zodat foto's gemaakt op lijn 128 en artikelen over de spoorlijn eenvoudig voorzien kunnen worden van informatie. In 2022 is het 30 jaar geleden dat op initiatief van het Toerisme en Spoorpatrimonium (TSP) de eerste toeristische trein reed. Ook is het 25 jaar geleden dat ik voor het eerst een bezoek bracht aan de Bocqspoorlijn. Mooie gelegenheden om dit boekje uit te brengen. Hopelijk kan de gebundelde informatie ook voor u als lezer bijdragen aan kennisvergroting en vindt dit zijn weg als bijschrift onder een foto of in een artikel.

Mijn dank gaat uit naar de vrijwilligers en medewerkers die sinds 1992 werken aan de reactivering van deze ruim twintig kilometer lange spoorlijn. Zonder hun inzet en doorzettingsvermogen had ik deze spoorlijn nooit kunnen ontdekken.

Mist u een rubriek of wilt u een correctie voorstellen? Stuur dan gerust een mail naar njh.verhagen@gmail.com.

Arno Verhagen

“De herinnering van de Bocqspoorweg wordt plots gewekt... Het klassieke gedreun van een GM- motor wordt steeds meer hoorbaar... Plots verscheurt een scherp getoeter de stilte... Onder de zon, langs de meanders van de Bocq, kan men een geel-rood silhouet ontwaren dat zich tussen het struikgewas voortbeweegt... DE TREIN IS TERUG!”

(Op de Baan 56, juli- augustus 2003)



Inhoudsopgave

Voorwoord	2
De trein is terug	4
Inhoudsopgave	5
Hoofdstuk 1, Feiten en Cijfers	6
Aansluitingen op lijn 128.....	8
Benamingen van lijngedeeltes en bruggen.....	8
Bocq.....	8
Condroz.....	9
Geografie.....	9
Lijnnummer.....	9
Opening / Sluiting lijn 128.....	9
Opening lijn 128 door Le Chemin de Fer du Bocq.....	9
Overwegen.....	9
Profiel.....	10
Smalspoor (historisch).....	10
Stations en haltes.....	10
Telegrafische afkortingen station.....	11
Tunnels.....	11
Hoofdstuk 2, Schematische sporenplannen	14
Braibant.....	16
Spontin.....	17
Spontin Sources.....	18
Dorinne-Durnal.....	19
Voormalige aansluitingen tussen Dorinne-Durnal en Purnode.....	20
Purnode en Évrehailles-Bauche.....	21
Aansluiting Carrière Saint Laurent, Bauche.....	22
Hoofdstuk 3, Materieel, 1992 - 2021	24
Motorwagen en dieseltreinstellen.....	26
Diesellocomotieven.....	26 / 27
Elektrische locomotieven.....	27
Rangeerlocomotieven.....	27
Stoomlocomotieven.....	28
Smalspoor Dorinne-Durnal.....	28
Goederenwagens en werkmaterieel.....	29
Hoofdstuk 4, Kroniek 1992-2021	32
Afkortingen en bronvermelding	84

-0-0-0-0-0-0-0-0-0-0-0-0-0-0-0-

Hoofdstuk 1

Feiten en cijfers

Le Chemin de Fer du Bocq

-0-0-0-0-0-0-0-0-0-0-0-0-0-0-0-

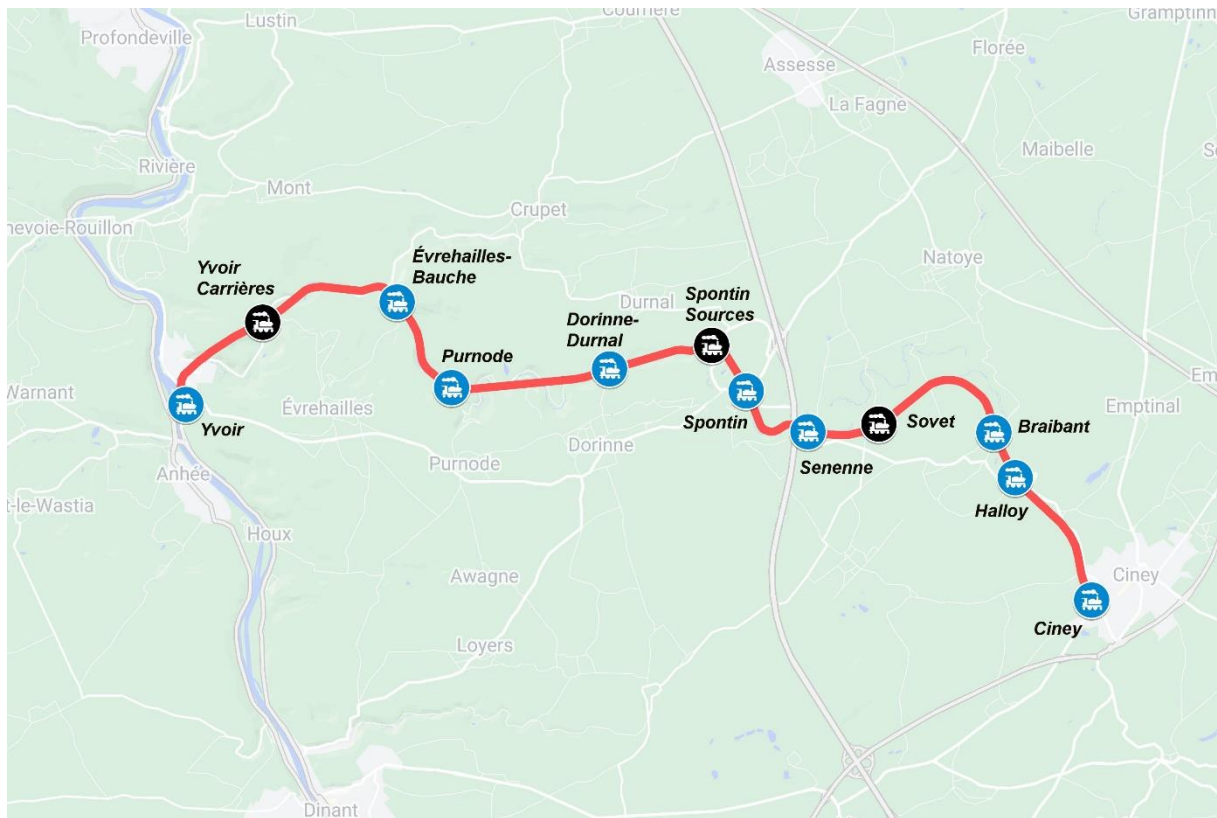

Aansluitingen op lijn 128

Carrières de Spontin, Spontin

Bétons Gauton, Spontin

Sources de Spontin, Spontin Sources (waterbronnen / bottelarij)

Carrière de La Rochette, Spontin Sources

Carrières des Nutons, Dorinne-Durnal

Carrière du Bocq, Dorinne-durnal

Carrière Le Sergent, km 12,992. Tussen Tunnel van Durnal en Tunnel van Lèche

Carrière Piette / Spinette, km 13,125. Tussen Tunnel van Durnal en Tunnel van Lèche

Carrière Fivet, km 13,207. Tussen Tunnel van Durnal en Tunnel van Lèche

Carrière Saint Laurent, Bauche

Benamingen van lijngedeeltes en bruggen

Afgraving station Sovet

Tranchée de Sovet

Afgraving t.h.v. Brug van Stée

Tranchée de Stée

Bogen tussen Spontin Sources
en Dorinne-Durnal

Courbes de Livettes

Pont du Mort

Eerste brug over de Bocq van Purnode richting Yvoir. Deze brug is zo genoemd vanwege een jong persoon die tijdens een sportevenement bij de brug een aneurysma kreeg.

Bocq

De Bocq is een rivier die ontspringt in het in de provincie Namen gelegen plaatsje Scy op 294 meter hoogte en mondt te Yvoir uit in de Maas.

Condroz

Lijn 128 ligt in de Condroz. De Condroz is een Belgische landstreek in Wallonië die zich uitstrekt over de provincies Namen, Luik, Henegouwen en een klein stukje van de provincie Luxemburg. De hoofdplaats van de Condroz is Ciney in de provincie Namen.

Geografie

Lijn 128 ligt geologisch gezien niet in de Ardennen. Toeristisch gezien wordt het wel tot de Ardennen gerekend.

Lijnnummer

Oorspronkelijk kreeg de lijn het nummer 156 toebedeeld door de spoorwegmaatschappij Belgische Staat. In 1902 veranderde het lijnnummer naar 146. In 1914 werd het tot nu bekende lijnnummer 128 toebedeeld.

Opening / sluiting lijn 128

Lijn 128 is door de spoorwegmaatschappij "Belgische Staat / État Belge" gebouwd.

Opening:

Ciney – Spontin	5 mei 1898
Spontin – Dorinne-Durnal	1 mei 1902
Dorinne-Durnal – Évrehailles-Bauche	1 mei 1903
Évrehailles-Bauche – Yvoir	1 juni 1907

Sluiting (goederen):

Évrehailles-Bauche – Yvoir	1960
Spontin Sources – Purnode	1969 / 1970
Yvoir – Spontin Sources	7 november 1983

Reizigersverkeer opgeheven	31 juli 1960
Volledige lijn buiten dienst	7 november 1983

Opening lijn 128 door Le Chemin de Fer du Bocq

Ciney – Spontin Sources	12 september 1992 (TSP- rit)
	13 september 1992 (Openbare pendelritten)
Spontin Sources – Dorinne-Durnal	2002
Dorinne-Durnal – Purnode	2011
Purnode – Bauche PN6	2015

Overwegen

Braibant	km 3,360	P.N. 82 (opgeheven na bouw onderdoorgang)
Gemenne	km 5,037	
Spontin, station		Overweg tussen de sporen.
Spontin Sources		N944
Dorinne-Durnal, station		Voetgangersoversteekplaats
Bauche		P.N. 6
Yvoir		P.N. 112

Profiel van de lijn

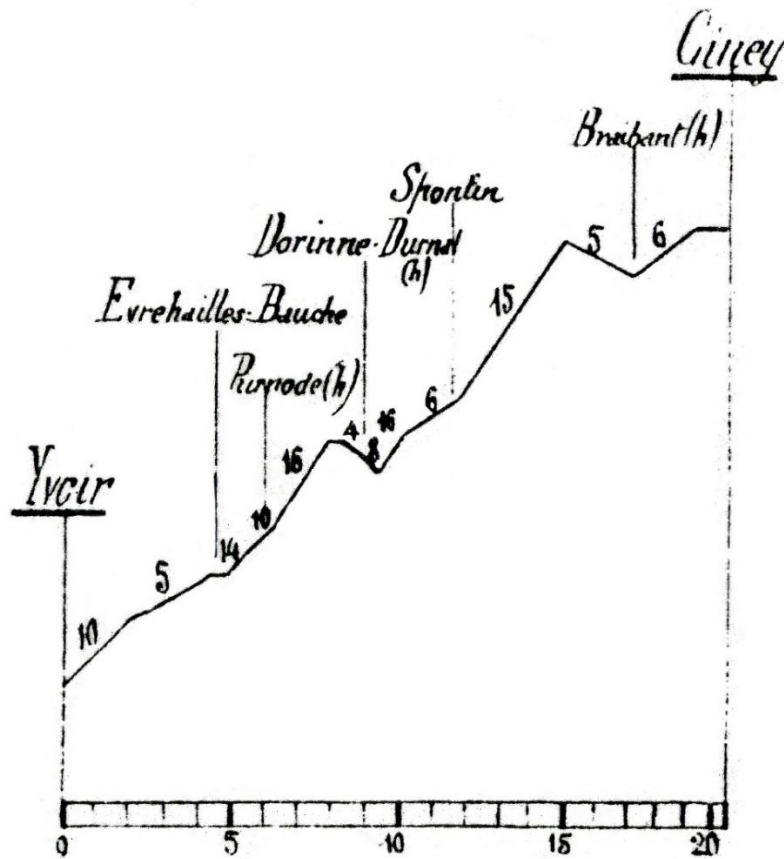

Stijging aangeduid in promille.

Het hoogste punt is gelegen tussen Station Sovet en de overweg bij Gemeenne.

Smalspoor (historisch)

Dorinne-Durnal 600 mm, elektrisch
Purnode 600 mm

Station > Carrières Franco-Belge
Station > Carrière mm. Gillard

Stations en haltes

Ciney	km 00,000
Halloy	-
Braibant	km 3,357
Sovet	km 6,125
Senenne	-
Spontin	km 8,790
Spontin Sources	km 9,840
Dorinne-Durnal	km 11,600
Purnode	km 14,215
Bauche PN6	-
Évrehailles-Bauche	km 16,013
Yvoir Carrières	km 18,549
Yvoir	km 20,654

Telegrafische afkortingen stations

Ciney	LC
Braibant	GBI
Spontin	MSP
Dorinne-Durnal	MDD
Purnode	MPN
Évrehailles-Bauche	MEH
Yvoir	NV

Tunnels

Tunnel van Spontin	km 8,902 – 9,403 (501 meter)
Tunnel van Durnal	km 12,336 – 12,560 (314 meter)
Tunnel van Lèche	km 13,468 – 13,542 (74 meter)
Tunnel van Purnode	km 13,739 – 13,961 (222 meter)
Tunnel van Yvoir	km ??,??? - ??,??? (1055 meter)



Gezien vanuit de Tunnel van Purnode en kijkend in de richting van Ciney zien we de Tunnel van Lèche en de Tunnel van Durnal. 25 oktober 2009.



Tussen de overweg bij Gemenne en het station van Sovet is het hoogste punt van de lijn. Locomotief 5205 is net dit punt over gereden tijdens een "fotosafari". 14 augustus 2018.



Vanaf 2015 rijden de treinen weer tot in Bauche. Bij de overweg net voor het station is een tijdelijke halte gemaakt. Op 6 november 2016 zien we motorwagen 4602 dit eindpunt bijna bereiken.



De tijdelijke eindhalte te Bauche is gelegen aan een overweg. Er zijn weinig wegen die lijn 128 gelijkvloers kruisen. Op 14 mei 2016 zien we motorwagen 4602 wachten voor de terugrit naar Spontin.



De halte Senenne is de kleinste stopplaats langs de lijn. Er wordt alleen op verzoek gestopt. 5 juli 2020.

-0-0-0-0-0-0-0-0-0-0-0-0-0-0-0-

Hoofdstuk 2

Schematische sporenplannen

Le Chemin de Fer du Bocq

-0-0-0-0-0-0-0-0-0-0-0-0-0-0-0-

In dit hoofdstuk zijn schematische weergaven van de sporenplannen te vinden. Deze weergaven zijn gebaseerd op tekeningen die ongedateerd zijn maar die in de periode van voor de Tweede Wereldoorlog te plaatsen zijn. De meeste locaties zijn later gesaneerd tot een enkel doorgaand spoor. Indien dit niet het geval is dan is het huidige sporenplan ook toegevoegd.

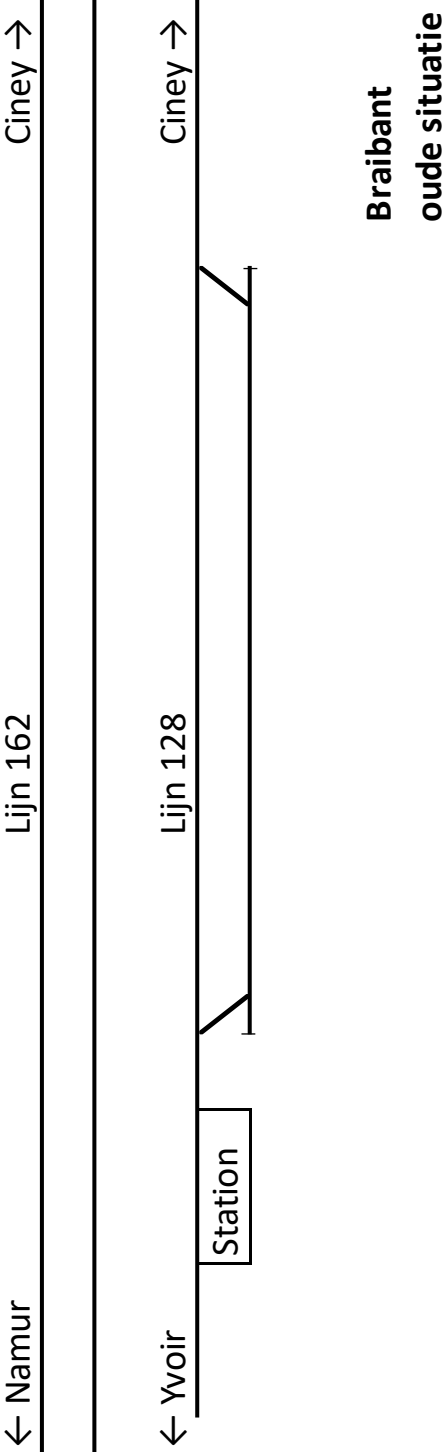

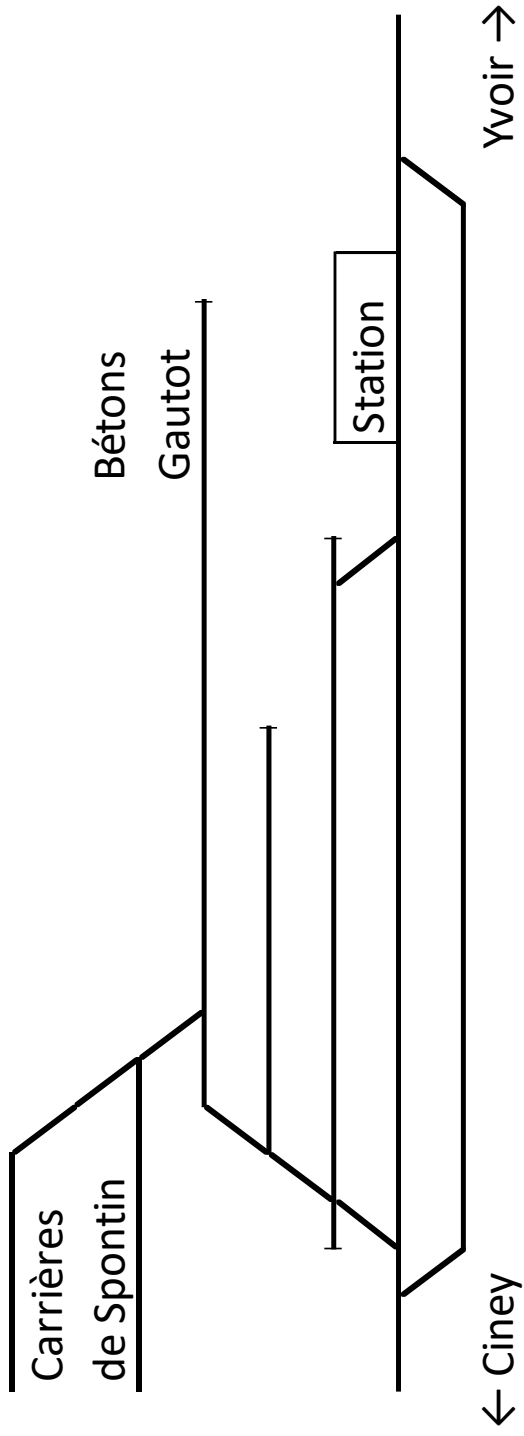

Spontin oude situatie

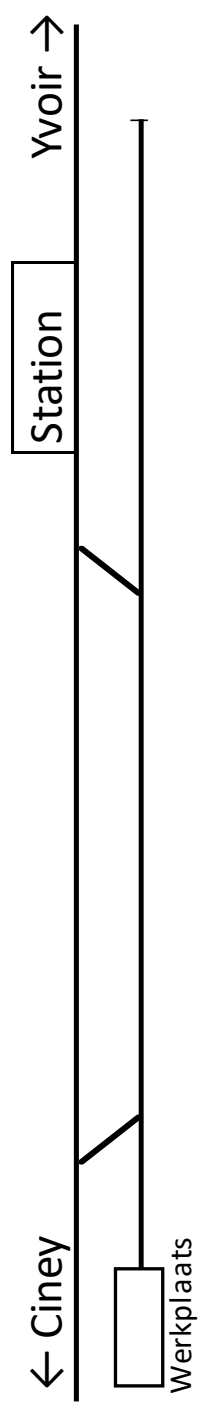

Spontin huidige situatie

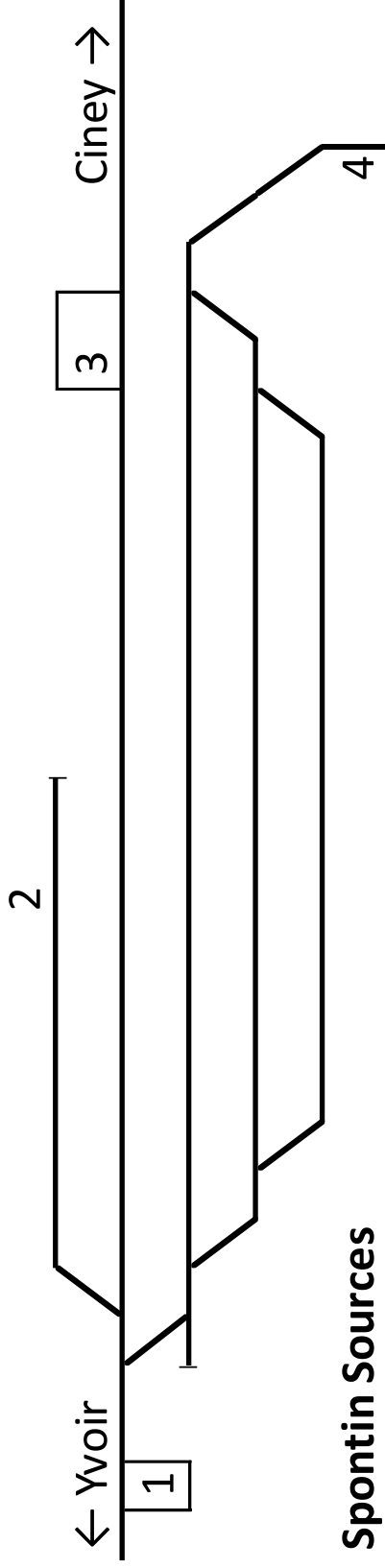

**Spontin Sources
oude situatie**

1. Halte Spontin Sources CFB (gesloten)
2. Aansluiting Sources de Spontin
3. Oorspronkelijke halte Spontin Sources
4. Carrière de La Rochette

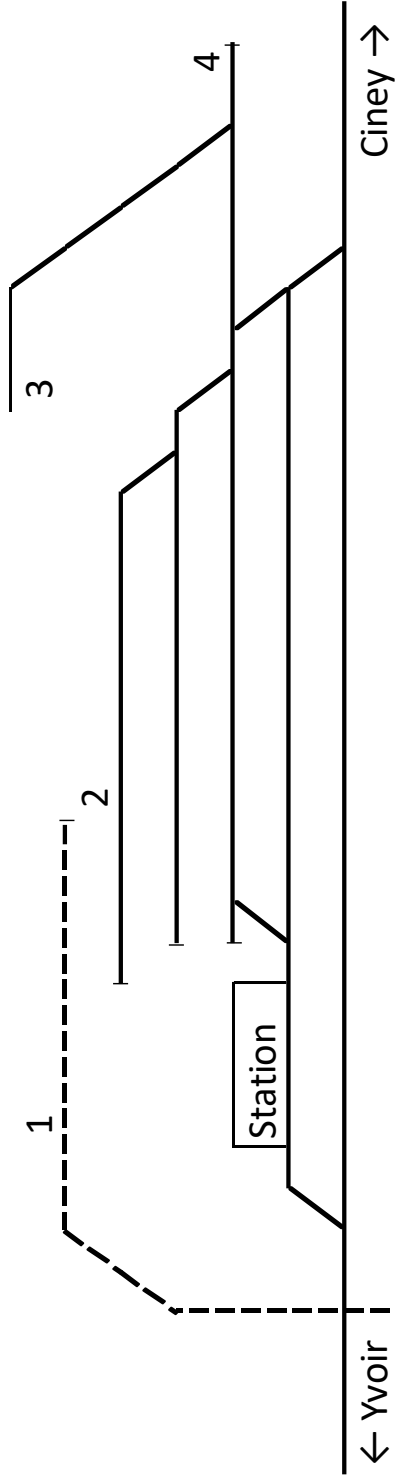

**Dorinne-Durnal
oude situatie**

1. Smalspoor 600mm Carrières Franco-Belge (elektrisch)
2. Raccordement Franco-Belge
3. Carrière de Bocq
4. Carrières des Nutons

Smalspoor 600 mm

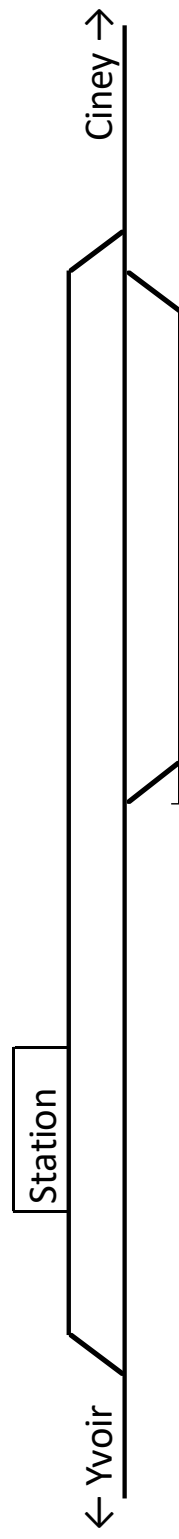

**Dorinne-Durnal
huidige situatie**

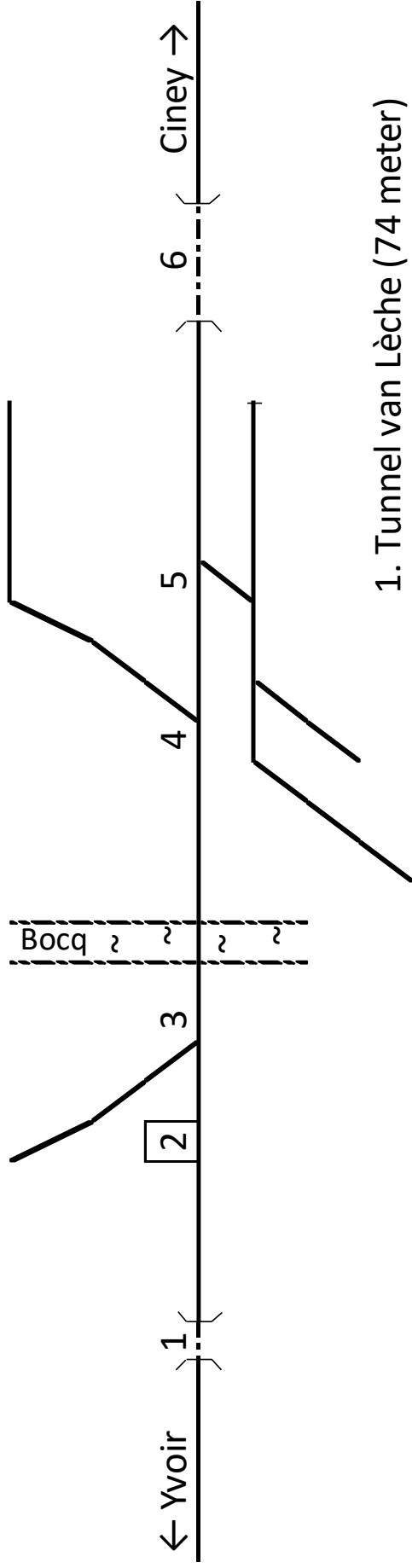

1. Tunnel van Lèche (74 meter)
2. Privé-halte voor arbeiders
3. Carrière Fivet (km 13,207)
4. Carrière Piette / Spinette (km 13,125)
5. Carrière Le Sergent (km 12,992)
6. Tunnel van Durnal (314 meter)

**Voormalige aansluitingen
tussen Dorinne- Durnal en Purnode**

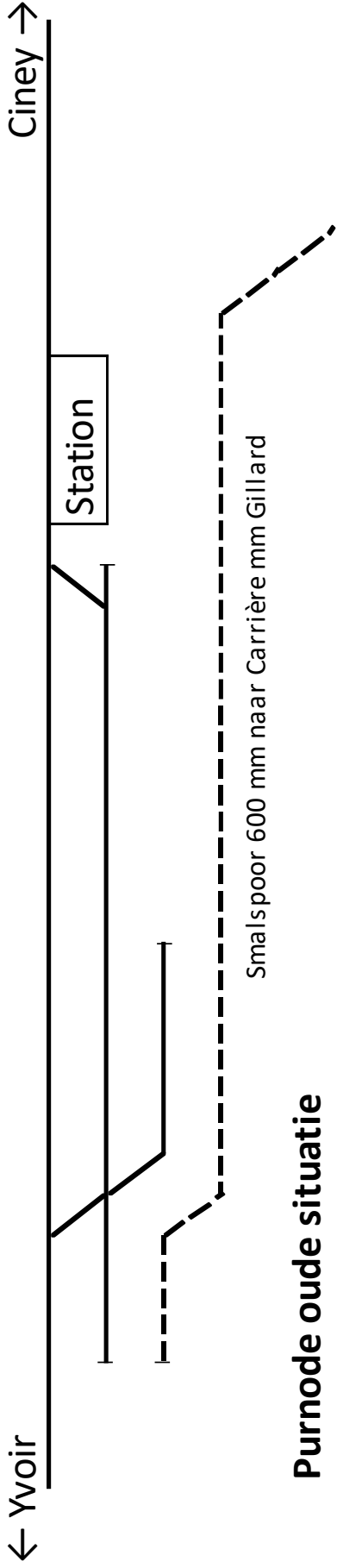

Purnode oude situatie

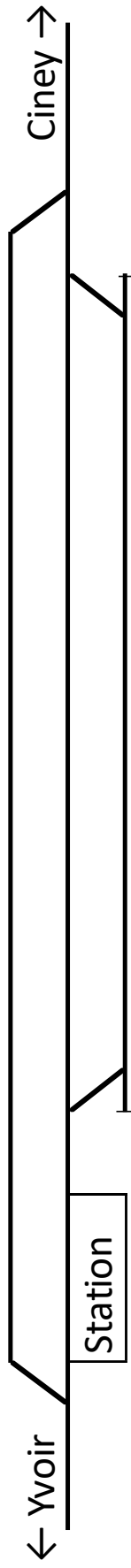

**Évrehailles-Bauche
oude situatie**

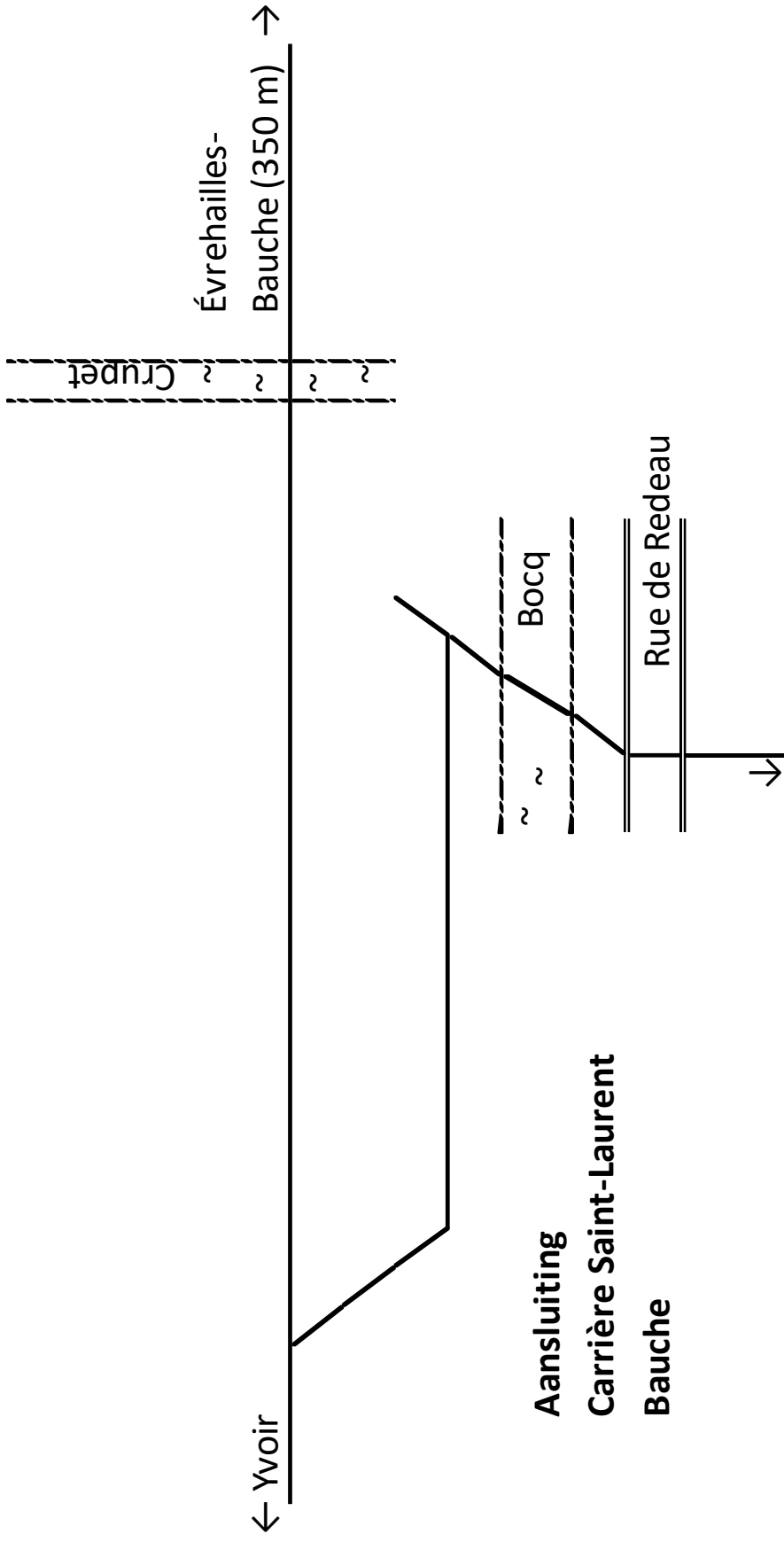



Op 16 juni 2020, in het eerste coronajaar, werd te Dorinne-Durnal een spoor vernieuwd. Deze locatie heeft een flinke metamorfose ondergaan sinds Le Chemin de Fer du Bocq in 2001 de eerste toeristische treinen tot hier liet rijden.



Het voorlopige einde van de lijn te Bauche. De rails voor de verlenging naar Yvoir-Carrières ligt al klaar. Op 13 mei 2021 was dit deel van de spoorlijn nog het gebied van wielervliefhebbers.

-0-0-0-0-0-0-0-0-0-0-0-0-0-0-0-

Hoofdstuk 3

Materieel

Le Chemin de Fer du Bocq

1992 – 2021

-0-0-0-0-0-0-0-0-0-0-0-0-0-0-0-

Materieel op lijn 128 (1992 – 2021)

In de Benelux is er geen tweede museumspoorlijn die een zo grote verscheidenheid aan gastmaterieel heeft gezien als Le Chemin de Fer du Bocq. Al meer dan honderd locomotieven, motorwagens en dieselstellen waren er sinds 1992 gedurende korte of langere periode te zien.

[nummer], [Eigenaar, maatschappij of organisatie], [jaar aanwezig]

Motorwagens, dieseltreinstellen

4006, TSP, 2019, 2020, 2021
4122, NMBS, 2001
4333, TSP, 2003, 2005, 2013
4403, SCM, 2005
4404, NMBS, 1997
4506, TSP, 2003, 2004, 2005, 2008, 2009, 2010, 2011
4602, TSP, 1998, 1999, 2000, 2002, 2007, 2010, 2011, 2012, 2014, 2015, 2016, 2017, 2018, 2019, 2020, 2021
4605, TSP, 1992, 1993, 1994, 1997, 1999, 2000?, 2001, 2004, 2005, 2006, 2007, 2008, 2009
554.18, TSP, 1992, 1995, 1998, 2004, 2005, 2006, 2014, 2015, 2016, 2017, 2018, 2019, 2020, 2021
ES 102, TSP, 2004, 2005, 2006, 2007, 2008, 2009, 2010, 2011, 2012
X3998, CFV3V, 2007

Diesel locomotieven

513-10, Lineas, 2017
653-03, HSL, 2018
1602, TSP, 1998 (In CFL- schildering. Zie ook 202.020)
1603, TSP, 2007, 2008, 2009
1604, le Service des Monuments et Sites, Luxembourg, 2009
202.020, TSP, 2003, 2004, 2007, 2008, 2009, 2011, 2013, 2014, 2015, 2017, (Groene schildering. Zie ook 1602)
5001 (5117), TSP, 2013
5128, TSP, 2013
5166, NMBS, 2021
5183, TSP, 2004, 2005, 2009, 2010, 2011, 2013, 2017, 2018, 2019, 2020, 2021
5205, TSP, 2015, 2016, 2017, 2018, 2019, 2020, 2021
5212, NMBS, 2009
5215, Somei, 2013, 2014?, 2015
5216, Privé?, 2020, 2021
5306, Privé?, 2020, 2021
5315, Privé?, 2020. 2021
5318, Privé?, 2020, 2021
5404, NMBS, 2021
5508, NMBS, 2013. TUC, 2021
5512, NMBS, 2019
5519, NMBS, 2019, 2020, 2021
5528, TUC, 2018, 2019, 2020, 2021
5529, TUC, 2009
5540, TUC, 2019
5922, Tubize 2069 vzw, 2020, 2021
5927, TSP, 2020, 2021
5941, TSP, 2005, 2006, 2011, 2013
6041, NMBS, 2021

Vervolg diesellocomotieven

6077, TSP, 1994, 1996, 2006, 2010, 2011, 2012, 2013, 2014, 2015
6106, TSP, 1996, 2013
6219, Infrabel, 2018
6223, Infrabel, 2021
6305, Infrabel, 2018
6316, Infrabel, 2018
6406, NMBS, 2013
6463, DB Cargo, 2018
6466, DB Cargo, 2018
6506, DB Cargo, 2017
6511, DB Cargo, 2019
6515, DB Schenker, 2015
7721, Infrabel, 2020
7729, Infrabel, 2020
7742, B-Technics, 2021
7743, NMBS, 2019
7752, B-Technics, 2021
7784, Lineas, 2017, 2019
7866, Lineas, 2019
7868, Lineas, 2017
DE 6313, Crossrail, 2014
PB03, Crossrail, 2012
PB17, RTB Cargo, 2021

Elektrische locomotieven

186 381, HSL, 2018
186 495, DB Cargo, 2019
193 565, RTB Cargo, 2021
1801 (II), NMBS, 2019
2001, NMBS, 2015
2148, NMBS, 2021

Rangeerlocomotieven

270.005, TSP, 2011, 2013
802, TSP, 2020, 2021
806, TSP, 2010, 2011, 2012, 2013
7305, TSP, 2010, 2011, 2012, 2013, 2014, 2015, 2016, 2017, 2018, 2019, 2020, 2021
7341, TSP, 2013, 2015, 2016
7381, Pacot?, Somei?, 2015
7384, Pacot?, Somei?, 2015
7385 (II), TSP, 2019 (7402 die voor één dag omgenummerd is voor een privé- fotorit)
7386, Pacot?, Somei?, 2015
7388, Pacot?, Somei?, 2015
7389, Pacot?, Somei?, 2015
7402, TSP, 2018, 2019, 2020, 2021
8428, TSP, 2007, 2008, 2009
9146, NMBS, 1995
9151, NMBS, 1996
Cockerill locotractor (3405) van groeve Haut le Wastia, 2007, 2008

Stoomlocomotieven

3, HSP 1378, SDP, 2017

4, Helena, Tubize 2069, Tubize 2069 vzw, 2010, 2011, 2013, 2014

26.101, TSP, 1995, 1998, 2003

29.013, NMBS, 2007, 2012, 2019

3, Bison, SGB, 2015

64.169, TSP, 2007, 2008, 2009, 2010, 2011, 2012, 2013, 2014, 2015, 2016

65.018, SSN, 2012

507, Energie, Train 1900, 2010, 2012, 2013, 2015

Thomas, Hunslet 1873 Jessie, Privé, 2013 (Thomas the Tank Engine)

TKh 5387, SCM, 2010, 2012, 2013, 2015, 2018

Yvonne, SCM, 2014, 2015

WD 75196, SCM, 2017

Smalspoor Dorinne-Durnal

2842, RRR, 2017 (stoom)

Jung 7206, Privé, 2021 (diesel)

O&K 8335, Privé, 2012 (diesel)



Motorwagen 4602 heeft van al het materieel dat dienst heeft gedaan voor Le Chemin de Fer du Bocq de meeste seizoenen er op zitten. De motorwagen is inmiddels in 16 jaren te zien geweest. Ter hoogte van de kalkovens van Durnal zien we op 6 november 2019 het stel in de reguliere toeristische dienst.

Goederenwagens en werkmaterieel

Inventarisatie goederenmaterieel op lijn 128 (2-2019, aangevuld 2-2020)

Soort	Type	Nummer	NMBS Type	Bijzonderheden
Open wagen	E	40 88 503 5 113-6	1215A5	
Open wagen	E	086-3	1215A5?	Genummerd naar 40 88 503 086-3 voor Caboteur- fotorit 13-4-2019.
Gesloten wagen	Gkklms / Glms	948-268		
Gesloten wagen	Gkklms / Glms	4425221 Europ	2211xx	Chocoladebruin
Gesloten wagen	Hbis	21 83 2250 398-1	2213A1	
Gesloten wagen	Hbis?			
Gesloten wagen	Hbis?	948/056		
Gesloten wagen	Hbis?			
Plat	Ks	948/372		
Plat	Ks	C18/?73		
Plat (hout)		948/329		Hout. Oud model. Beladen met ketel. Spaakwielen.
Tremie	Fcs	21 88 073 0905-7	1238A1	
Tremie	Fc	?0 88 953 5 713-0		
Ketel				Kuifje Loch Lomond
Werkmaterieel				
Maaimachine				Bos- / Klepelmaaier. "Débroussailleuse"
Hoogwerker		40 88 957 3 057-5	9573A1	
Hersporingsrijtuig 00.052		60 88 99-69 052-3		Met generator 9 kW
Onderstopper				Afkomstig van ArcelorMittal

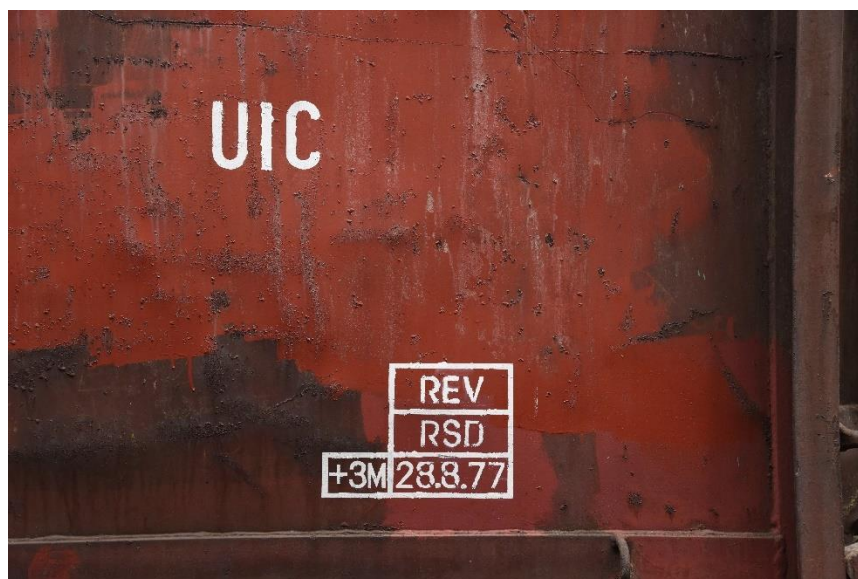



De Fc en Fcs te Dorinne-Durnal. 6 november 2016.



Goederenmaterieel gestald te Bauche. Doorgaans dienen de goederenwagens een intern nut. Enkel tijdens speciale gelegenheden zoals fotoritten komen ze uit de anonimiteit. 16 augustus 2015.

-0-0-0-0-0-0-0-0-0-0-0-0-0-0-0-

Hoofdstuk 4

Kroniek

Le Chemin de Fer du Bocq

1992 – 2021

-0-0-0-0-0-0-0-0-0-0-0-0-0-0-0-

Jaaroverzichten Le Chemin de Fer du Bocq

De kroniek van Le Chemin de Fer du Bocq is samengesteld op basis van de uitgebrachte folders, mededelingen in Op de Baan, de websites en berichten op de sociale media van het TSP en Le Chemin de Fer du Bocq aangevuld met eigen waarnemingen. De informatie is als volgt gerangschikt.

Bereden traject

De stations die tijdens dat jaar werden bediend.

Aantal normale rijdagen

Aantal geplande dagen met een normale toeristische treindienst.

Aantal retourritten op normale rijdagen

Aantal retourritten op geplande dagen met een normale toeristische treindienst.

Speciale rijdagen / evenementen

Dagen met speciale evenementen en / of een afwijkende treindienst.

Materieel gestationeerd op de lijn

Materieel dat gedurende het jaar aan de spoorlijn toegewezen is.

Materieel als gast op de lijn

Materieel dat tijdelijk op de spoorlijn aanwezig is geweest. Dit kan zijn naar aanleiding van evenementen of tijdens een transfer van materieel. Ook materieel dat voor langere periode op de lijn gestald is wordt onder deze rubriek vermeld.

Bijzonderheden

Opvallende zaken die dat jaar op de spoorlijn speelden.

1992

Bereden traject

Ciney – Spontin Sources

Aantal normale rijdagen

1 dag, 13 september 1992

Aantal retourritten op normale rijdagen

8

Speciale rijdagen / evenementen

12 september 1992

Materieel gestationeerd op de lijn

Niets

Materieel als gast op de lijn

554.18 (TSP)

4605 (TSP)

Bijzonderheden

Voorafgaand aan de eerste ritten moest de overwoekerde spoorlijn vrij gemaakt worden. Ook werden de op de lijn gestalde uitgerangeerde goederenwagens verwijderd.

Op 12 september 1992 bezochten de beide motorwagens de Bocqspoorlijn in het kader van een TSP-fotorit die ook over de Athus-Maaslijn ging.

Op 5 september 1992 was motorwagen 554.18 al op de lijn aanwezig. Mogelijk was deze eerder al door de TSP 6077 naar Ciney gebracht.

1993

Bereden traject

Ciney – Spontin Sources

Aantal normale rijdagen

4 dagen, 12 april 1993 (Paasmaandag), 21 juli 1993, 1 augustus 1993, 12 september 1993

Aantal retourritten op normale rijdagen

Onbekend

Speciale rijdagen / evenementen

25 juni 1993; Ritten voor scholen

Materieel gestationeerd op de lijn

4605 (TSP)

Materieel als gast op de lijn

Geen

Bijzonderheden

Geen

1994

Bereden traject

Ciney – Spontin Sources

Aantal normale rijdagen

2 dagen, 3 april 1994 (Paasmaandag), 17 september 1994

Aantal retourritten op normale rijdagen

Onbekend

Speciale rijdagen / evenementen

19 maart 1994. TSP reis 29, 6077 en M1- rytuigen naar Bastogne en lijn 128.

3 april 1994. TSP- reis 30 vanuit Brussel en Mons. TSP 6077 met M1- rytuigen in trek-duw formatie.

22 april 1994. Rit voor Febelrail. Gembloux – Spontin.

27 juni 1994. Ritten voor scholen.

7 augustus 1994. Ritten vanwege rommelmarkt te Spontin. (6 retourritten)

4 september 1994. Ritten vanwege rommelmarkt Halloy. (5 retourritten)

Materieel gestationeerd op de lijn

4605 (TSP)

Materieel als gast op de lijn

6077 (TSP)

Bijzonderheden

10 juni 1994. Overbrenging van materieel vanwege onkruidverdelging op lijn 128.

1995

Bereden traject

Ciney – Spontin Sources

Aantal normale rijdagen

1 dag. 23 juli 1995

Aantal retourritten op normale rijdagen

Onbekend

Speciale rijdagen / evenementen

17 april 1995. 6 retourritten Ciney – Spontin. Voorstelling motorwagen 554.18 in twee tonen groen.

27 juni 1995. Ritten voor scholen.

6 augustus 1995. Stoomrit op de lijn tijdens de rommelmarkt van Spontin. (TSP- reis 41)

Materieel gestationeerd op de lijn

554.18 (TSP)

Materieel als gast op de lijn

26.101 (TSP)

9146 (NMBS). Onderhoud lijn. (19 maart 1995)

Bijzonderheden

Op 6 augustus 1995 werd voor het eerst met stoom gereden.

1996

Bereden traject

Geen exploitatie vanwege beperkte financiële ruimte.

Aantal normale rijdagen

Geen

Aantal retourritten op normale rijdagen

Geen

Speciale rijdagen / evenementen

Geen

Materieel gestationeerd op de lijn

Niets

Materieel als gast op de lijn

6077 (TSP)

6106 (TSP)

9151 (NMBS). Onderhoud lijn. (3 augustus 1996)

Bijzonderheden

31 augustus 1996. Trein met TSP 6077 en K- rytuigen van Brussel naar Spontin voor Le Vif / l'Express.

1997

Bereden traject

Ciney – Spontin - Spontin Sources

Aantal normale rijdagen

3 dagen, 18 mei, 20 juli en 3 augustus

Aantal retourritten op normale rijdagen

4

Speciale rijdagen / evenementen

24 juni 1997: Ritten voor scholen.

3 augustus 1997: Ritten vanwege de braderie van Ciney.

4 oktober 1997: Pendelritten voor TTB- dag.

Materieel gestationeerd op de lijn

4605 (TSP)

Materieel als gast op de lijn

4404 (NMBS). TTB- dag

Bijzonderheden

Geen



Op 18 mei 1997 staat motorwagen 4605 op het tijdelijke eindpunt te Spontin Sources. De meeste diensten worden met dit type motorwagen gereden.

1998

Bereden traject

Ciney – Spontin – Spontin Sources

Aantal normale rijdagen

3 dagen, 12 april, 21 mei, 21 juli

Aantal retourritten op normale rijdagen

4

Speciale rijdagen / evenementen

2 augustus 1998: Stoomrit. (4 retourritten met 26.101. Eerste heenrit vanuit Namen. Laatste terugrit naar Namen)

16 oktober 1998. Verhuurde rit voor groep.

Materieel gestationeerd op de lijn

554.18 (TSP)

4602 (TSP)

Materieel als gast op de lijn

26.101 (TSP)

1602 (TSP)

Bijzonderheden

Geen

1999

Bereden traject

Ciney – Spontin – Spontin Sources

Aantal normale rijdagen

6 dagen, 10, 17, 24 juli, 7, 14, 21 augustus.

Aantal retourritten op normale rijdag

4

Speciale rijdagen / evenementen

1 augustus 1999: Uitgebreide dienstregeling. Mogelijk in verband met de jaarlijkse rommelmarkt van Spontin.

Materieel gestationeerd op de lijn

4602 (TSP)

4605 (TSP)

Materieel als gast op de lijn

Niets

Bijzonderheden

22 juni 1999: Waterloo – Spontin met de TSP 4605.

2000

Bereden traject

Ciney- Spontin – Spontin Sources

Aantal normale rijdagen

6

Aantal retourritten op normale rijdagen

3,5

Speciale rijdagen / evenementen

6 augustus 2000: Rommelmarkt van Spontin (9,5 retourritten)

9 september 2000. Activiteiten op lijn 128 vanwege “Journées du Patrimoine”. Pendelritten Ciney – Spontin.

Materieel gestationeerd op de lijn

4602 (TSP)

4605? (TSP)

Materieel als gast op de lijn

Niets

Bijzonderheden

De bedoeling was om de dienst te verlengen tot Dorinne-Durnal. Dit werd nog niet door de NMBS goedgekeurd.

2001

Bereden traject

Ciney – Spontin – Dorinne-Durnal

Aantal normale rijdagen

7

Aantal retourritten op normale rijdag

4

Speciale rijdagen / evenementen

5 augustus 2001. Rommelmarkt van Spontin (8 retourritten)

Materieel gestationeerd op de lijn

4605 (TSP)

Materieel als gast op de lijn

4122 (NMBS)

Bijzonderheden

De lijn is officieel verlengd tot Dorinne-Durnal.

2 juni 2001. TSP- reis 78 met reeks 41 doet de lijn aan. Route Brussel – Jemeppe – Spontin – Moha – Brussel. NMBS 4122 is tijdens deze rit de eerste trein met reizigers op de lijnsectie tussen Spontin Sources en Dorinne-Durnal.

2002

Bereden traject

Ciney – Spontin – Dorinne-Durnal

Aantal normale rijdagen

8

Aantal retourritten op normale rijdag

3

Speciale rijdagen / evenementen

4 augustus 2002: Rommelmarkt van Spontin (8,5 retourritten)

Materieel gestationeerd op de lijn

4602 (TSP)

Materieel als gast op de lijn

Niets

Bijzonderheden

Het seizoen startte op 7 juli en eindigde op 25 augustus 2002.

Totaal maakte 2771 reizigers gebruik van de lijn. 927 daar van op de dag van de rommelmarkt te Spontin. Er was een groei van 35% op te tekenen met het jaar er voor.

Op de Baan. 6-2002. Er werd door de bevoegde instantie van de NMBS een rijverbod gegeven voor de ingraving ter hoogte van het station Sovet. Het vermoeden bestond dat er een rotsblok zou vallen. Een gespecialiseerd bedrijf heeft opdracht gekregen dit te onderzoeken.

Op de Baan 9-2002 meldt dat eind mei de lijnsectie ter hoogte van Sovet uiteindelijk berijdbaar werd verklaard door de NMBS.

2003

Bereden traject

Ciney – Spontin – Dorinne-Durnal

Aantal normale rijdagen

10

Aantal retourritten op normale rijdag

4 of 5,5

Speciale rijdagen / evenementen

20 en 21 juli 2003: Stoomritten met de 26.101 vanwege 10 jaar exploitatie op Le Chemin de Fer du Bocq.

3 augustus 2003: Rommelmarkt van Spontin (8 retourritten)

9 augustus 2003: 10 jaar Le Chemin de Fer du Bocq. TSP-Rit 92 met 26.101 en 202.020 van / naar Brussel.

Materieel gestationeerd op de lijn

4333 (TSP)

4506 (TSP) 3 augustus 2003 voor het eerst op de lijn ingezet na revisie.

Materieel als gast op de lijn

26.101 (TSP)

202.020 (TSP)

Bijzonderheden

TSP- bijwagen 732.10 wordt met de aanwezige motorwagens ingezet.

Spontin Sources wordt niet meer aangedaan.

Viering tiende exploitatiejaar toeristische dienst op lijn 128. Alhoewel de eerste ritten in 1992 waren werd 1996 niet meegeteld. In dat jaar was er geen exploitatie.

Uitwijkspoor te Dorinne-Durnal terug aangelegd waardoor front wisselen mogelijk werd. Officieel in gebruik genomen op 24 juni 2003, 11:30 uur.

8 mei 2003. Transfert van een “*débroussailleuse*” (bos- / klepelmaaier) naar lijn 128.

Geplande materieelinzet

TSP 4333: 6 juli 2003

TSP 4333 en bijwagen 732.10: 13 en 27 juli 2003, 10, 15, 17, 24 en 31 augustus 2003

TSP 26.101 met rijtuigen: 20 en 21 juli 2003

TSP 4506, bijwagen 732.10 en 4333: 3 augustus 2003.

2004

Bereden traject

Ciney – Spontin – Dorinne-Durnal

Aantal normale rijdagen

9

Aantal retourritten op normale rijdag

4

Speciale rijdagen / evenementen

27 maart 2004: Verhuurde rit voor een “clinique universitaires”

18 juli 2004: Tentoonstelling van schilderijen aquarellen en tekeningen met een spoorwegthema in het station van Purnode.

1 augustus 2004: Rommelmarkt van Spontin (8,5 retourritten)

14 augustus 2004: Excursierit met bezoek aan kasteel Spontin en Brouwerij Purnode

4 september 2004. Speciale rit voor de inwoners van Halloy. Tevens afsluiting van het seizoen.

Materieel gestationeerd op de lijn

554.18 (TSP)

4506 (TSP)

4605 (TSP)

ES 102 (TSP)

Materieel als gast op de lijn

202.020 (TSP)

5183 (TSP)

Bijzonderheden

Er wordt gewerkt om de lijn te verlengen in de richting van Purnode.

Op 1 mei 2004 bracht locomotief 5183 (TSP) ES 102 over naar Ciney. De ES- motorwagen was tijdens de winter opgeknapt. Voor de gelegenheid reed de 5183 met een stam E- wagens die te Ciney afgesteld stonden te Ciney de lijn op.

Eerste jaar van de exploitatieovereenkomst met de NMBS- groep (eigenaar van de lijn). Deze overeenkomst werd op 22 juni 2004 in motorwagen 554.18 getekend en geldt voor minstens 25 jaar.

16 en / of 17 september 2004. Filmopnames met de 202.020 voor een Vlaams dagblad. Achter de loc hingen 5 goederenwagens E.

Motorwagen 4506 bereed op een onbekende datum voor de eerste maal de spoorsectie na het station Dorinne-Durnal in de richting van Purnode.

In 2004 werden 2242 reizigers vervoerd.

In de winter 2004 / 2005 moet er 700 meter spoor vervangen worden tussen Ciney en Braibant. In de praktijk worden houten dwarsliggers vervangen door betonnen.

2005

Bereden traject

Ciney – Spontin – Dorinne-Durnal- Tunnel van Durnal

Aantal normale rijdagen

18

Aantal retourritten op normale rijdag

Laagseizoen: 2x

Hoogseizoen: 4x

Speciale rijdagen / evenementen

24 mei 2005. Opening seizoen. Extra rit voor Modelspoorvrienden Brugge met de 4506.

16 juli 2005 en 20 augustus 2005. Excursie Entre Château et Brasserie.

4 juli 2005. De reguliere trein stopt enkel op deze dag te Halloy vanwege de rommelmarkt.

30 en 31 juli: Extra ritten vanwege “des Médiévales de Spontin”. Gepland is om te rijden vanaf 10:00 uur tot middernacht met de 5183, 5941 die een stam rytuigen omkaderen.

7 augustus 2005. Rommelmarkt van Spontin (7,5 retourritten)

7 augustus 2005. Extra trein Eeklo – Dorinne-Durnal v.v. Gereden door motorwagen 4403 (SCM)

27 augustus 2005. Parade op lijn 128. Fotorit.

Materieel gestationeerd op de lijn

554.18 (TSP)

4333 (TSP)

4506 (TSP)

4605 (TSP)

ES 102 (TSP)

Materieel als gast op de lijn

4403 (SCM) (7 augustus 2005, Eeklo – Dorinne-Durnal v.v.)

5183 (TSP)

5941 (TSP)

Bijzonderheden

Start van de heraanleg van het spoor naar Station Purnode.

De diensten worden in de praktijk gereden tot de Tunnel van Durnal, kant Yvoir.

28 juli 2005. Overbrenging van materieel vanwege “Médiévales de Spontin” van Schaarbeek naar Ciney.

Voor “des Médiévales de Spontin” is gepland om te rijden vanaf 10:00 uur tot middernacht met TSP locomotieven 5183 en 5941 die een stam rytuigen omkaderen. Het aantal bezoekers voor dit middeleeuws evenement was helaas niet voldoende hoog waardoor op de tweede dag TSP motorwagen 4506 volstond om de reizigers te vervoeren.

Door een ernstig onweer ter hoogte van Haversin op lijn 162 werd het reguliere treinverkeer op 7 augustus 2005 te Ciney opgehouden. Dit was op de dag van de jaarlijkse rommelmarkt te Spontin. De eerste CFB- trein van 9:05 uur werd beperkt tot Spontin. Reizigers werden met een bestelwagen van het TSP vervoerd. Op deze dag kwam ook een extra trein van Eeklo naar de museumlijn. Het betrof de 4403 van het SCM. Deze kwam een uur te laat aan te Ciney. De Motorwagen zou zelfstandig op de lijn rijden maar werd door de vertraging aan de reguliere museumdienst erbij gehangen.

30 augustus 2005. Overbrenging van materieel van Ciney naar Schaarbeek.

2006

Bereden traject

Ciney – Spontin – Dorinne-Durnal – Tunnel van Durnal

Aantal normale rijdagen

22

Aantal retourritten op normale rijdag

Bruine dienstregeling: 2 retourritten, Ciney- Dorinne-Durnal

Blaauwe dienstregeling: 4 retourritten, Ciney – Dorinne-Durnal

Speciale rijdagen / evenementen

3 juni, 8 juli, 19 augustus, 2 september 2006: Toeristische excursies. “Entre Château et Brasserie” (Brasserie du Bocq) en “Le Train Buissonnier” (Crupet).

22 juli 2006: Excursie La Flèche du Condroz. Saint-Ghislain – Brussel – Ciney v.v. (6077, 5x AK en buffet)

6 augustus 2006: Rommelmarkt van Spontin (7,5 retourritten)

Materieel gestationeerd op de lijn

554.18 (TSP)

4605 (TSP)

ES 102 (TSP)

Materieel als gast op de lijn

5941 (TSP) 4 januari 2006 en 16 september 2006.

6077 (TSP) 22 juli 2006 en 16 september 2006.

Bijzonderheden

TSP 5941 bracht op 4 januari 2006 een trein met 1300 dwarsliggers van Tamines naar Dorinne-Durnal gebracht. De dwarsliggers zouden worden gebruikt voor de verlenging naar het station Purnode.

23 en / of 24 februari 2006. Filmopnames voor Kia met de TSP 5941 met 3 wagons aan de overweg van Gemenne.

Tussen Spontin-Sources en Dorinne-Durnal is de steengroeve van Durnal heropend. Hier wordt ballast afgenomen voor de heraanleg van de spoorlijn. Ter plaatse worden de wagons geladen.

13 mei 2006. Overbrenging TSP 4605 en TSP 554.18 van Ronet naar Ciney.

16 september 2006. Twee extra treinen vanuit Brussel komen naar lijn 128. Eén naar Dorinne en één naar Yvoir voor Suez-Tractebel. In de middag werden de twee treinen te Ciney samengevoegd. Hierbij werd de langste trein samengesteld die tot dan over de lijn reed. Het betrof een trein van 9 rijtuigen. 6x AK, 2x I5 en de restauratie I2. De treinen werden getrokken door locomotieven TSP 5941 en TSP 6077. Deze lege trein reed naar Dorinne-Durnal voor een frontwissel. Vervolgens werden de reizigers te Spontin opgehaald.

21 oktober 2006. Overbrenging van de TSP 554.18 en TSP 4605 van Ciney naar Saint-Ghislain.

De diensten worden in de praktijk gereden tot na de Tunnel van Durnal, kant Yvoir.

Op de Baan 75 spreekt van totaal veertig rijdagen. Mogelijk is dit inclusief verhuring.

De bedoeling was om in dit seizoen door te rijden naar Purnode Carrière. Dit was een voorziene halte die halverwege de Tunnel van Durnal en de Tunnel van Purnode ligt ter hoogte van de voormalige steengroeve van Fivet.

In Op de Baan 77 wordt de tunnel van Lèche de tunnel van Stiët genoemd.

Op 12 november 2006 rond 15:55 uur reed de eerste trein weer door de tunnel van Lèche. Het betrof ES 102.

Vervolg 2006

Bijzonderheden (vervolg)

Eind 2006 werd gestart met de aanleg van een extra opstelspoor te Spontin.

Het station Dorinne-Durnal staat te koop en werd door een actief lid van het TSP gekocht.



Het restaurant in het stationsgebouw van Dorinne-Durnal stopte waarna het gebouw werd verkocht aan een actief lid van het TSP. 29 januari 2006.

2007

Bereden traject

Ciney – Spontin – Dorinne-Durnal - Purnode

Aantal normale rijdagen

19

Aantal retourritten op normale rijdag

Laagseizoen: 3

Hoogseizoen: 4

Speciale rijdagen / evenementen

2 juni 2007: TSP- reis 117. Opening lijngedeelte Dorinne-Durnal – Purnode en voorstelling stoomlocomotief 64.169.

30 juni 2007, 11 augustus 2007, 22 september 2007: Toeristische excursie “Au fil du Bocq” of “Le Train Buissonnier”.

30 juni 2007: Fotorit “Stoom op lijn 128” met NMBS 29.013 en TSP 64.169

1 juli 2007: Honderdjarige bestaan van de lijn. 8 retourritten.

5 augustus 2007: Rommelmarkt van Spontin. 10,5 retourritten.

Op 21, 22 juli en 12, 15 augustus 2007 is er in de regulier dienst gereden met stoomlocomotief TSP 64.169.

Materieel gestationeerd op de lijn

64.169 (TSP)

4602 (TSP)

4605 (TSP)

Cockerill locotractor 3405 van de groeve Haut le Wastia.

ES 102 (TSP)

Materieel als gast op de lijn

1603 (TSP)

202.020 (TSP)

29.013 (NMBS). Eerste bezoek aan de museumlijn

X3998 (CFV3V). Filmopnames “Mister Nobody” van Jaco van Dormael.

Bijzonderheden

De spoorlijn is verlengd tot Purnode.

De Bocqspoorlijn bestaat 100 jaar.

In het voorjaar werd stoomlocomotief TSP 64.169 na restauratie getest op de spoorlijn. De locomotief was op 30 maart 2007 per spoor vanuit Roemenië in België aangekomen.

Op 14 januari 2007 werd voor het eerst weer door de tunnel van Purnode gereden. ES 102 nam deze rit voor rekening.

10 mei 2007. Overbrenging van Saint-Ghislain naar Ciney van TSP 4605.

29 mei 2007. Overbrenging van materieel naar Ciney vanuit een onbekend gebleven vertrekstation. Het betreft TSP 1603, TSP 202.020, TSP 64.169 en 4 rijtuigen. De sleep werd getrokken door NMBS 2608.

1 juni 2007. Officieel werd de sectie tussen Dorinne-Durnal en Purnode op 1 juni om 11 uur heropend. Honderd jaar na de opening van de volledige lijn 128. Tegelijk werd stoomlocomotief TSP 64.169 officieel voorgesteld.

Vervolg 2007

2 juni 2007. NMBS 2732 sleept TSP 1603, TSP 202.020 en TSP 64.169 naar Stockem. Het materieel zou op 9 en 10 juni 2007 in het Luxemburgse Ettelbrück te zien zijn vanwege het eeuwfeest van het station aldaar.

Filmopnames "Mister Nobody" van Jaco van Dormael opgenomen medio 13 juni 2007.

13 en 19 juni 2007. Aan- en afvoer van Picasso X3998 van de CFV3V voor filmopnames. De overbrenging van en naar Mariembourg gebeurde door B-Cargo.

19 juni 2007. Overbrenging van TSP 4602 van Saint-Ghislain naar Ciney.

1 juli 2007. Overbrenging van TSP 64.169, TSP 202.020 en TSP 1603 naar Saint-Ghislain.

Op 1 juli 2007 waren er vanwege de festiviteiten omtrent het honderdjarige bestaan van de spoorlijn meer dan 5000 bezoekers.

Tijdens de rommelmarkt van Spontin op 5 augustus 2007 was de toeloop van reizigers zo groot dat er een aantal te Ciney op het station moesten blijven wachten.

22 juli 2007. Overbrenging van TSP 202.020 en TSP 64.169 door TSP 1603. TSP 64.169 ging naar Salzannes voor homologatie en ultrasoon testen. De rest van de trein ging naar Saint-Ghislain.

12 augustus 2007. Overbrenging TSP 64.169 Salzannes – Ciney.

15 augustus 2007. Overbrenging TSP 64.169 Ciney – Schaarbeek.

28 oktober 2007. Overbrenging TSP 4602 van Ciney naar Saint-Ghislain.

13 november 2007 arriveert de Cockerill- locotractor 3405 van de groeve Haute le Wastia per vrachtwagen. De rangeerlocomotief is gebouwd in 1954 met nummer 3405.



Op 2 juni 2007 werd stoomlocomotief 64.169 door het TSP aan het grote publiek voorgesteld tijdens een fotorit. Tijdens de dag kregen de deelnemers de kans om voor het eerst over de lijnsectie tussen Dorinne-Durnal en Purnode te reizen. In de ochtend was het nog niet zo ver tijdens een fotostop ter hoogte van Reuleau.

2008

Bereden traject

Ciney – Spontin – Dorinne-Durnal - Purnode

Aantal normale rijdagen

30

Aantal retourritten op normale rijdag

Blauwe dienstregeling, Motorwagen: 23 (4 retourritten Ciney – Purnode)

Roze dienstregeling, Stoomtrein: 7 (3 retourritten Ciney – Purnode)

Speciale rijdagen / evenementen

20 april 2008: Opendeurdagen Brasserie de Bocq, Purnode. Gratis pendeltreinen tussen Spontin en Purnode. (10 retourritten)

3 augustus 2008: Rommelmarkt van Spontin (10,5 retourritten)

6 september 2008: Parade op lijn 128. Fotorit.

7 december 2008: rit met historische trein uit Brussel naar Kerstmarkt van Spontin. (202.020 en 1603)

Materieel gestationeerd op de lijn

64.169 (TSP)

4506 (TSP)

4605 (TSP)

8428 (TSP)

Cockerill locotractor 3405 van groeve Haut le Wastia

ES 102 (TSP)

Materieel als gast op de lijn

1603 (TSP) 7 december 2008

202.020 (TSP) 7 december 2008

Bijzonderheden

2 februari 2008: Overbrenging van hoogwerker "Comet" door TSP 1603 naar lijn 128. "Comet" ook wel "Nacel" genoemd of in het Nederlands hoogtewerker. Het betreft ES 706 UIC 40 88 957 3 057-5. Meer technische info in Op de Baan 84.

11 april 2008. Overbrenging van twee M1- rytuigen van Eeklo naar Ronet voor een fotorit de dagen er na.

12 en 13 april 2008. Fotoritten voor een Nederlandse organisatie. In de nacht van 12 op 13 april 2008 werd TSP 64.169 naar Ronet gestuurd om te driehoeken. De fototrein bestond uit twee rytuigen M1 van het SCM en één van het TSP.

20 april 2008. Pendelritten tussen Spontin en Purnode vanwege het 150- jarige bestaan van brouwerij Le Bocq. 1500 reizigers maakten er gebruik van.

12 mei 2008. Mechelen – Ciney met de TSP 4506 voor een groep.

15 juni 2009. Overbrenging van locomotief TSP 8428 van Saint-Ghislain naar Ciney. Gesleept door TSP 6077 en TSP 202.020 in de trein voor remgewicht.

16 en 17 jun 2008. Transfer van materieel Ciney - Schaarbeek. TSP 6077, TSP 202.020, "nacel" en 6019. (nacel = hoogwerker) Rit ging via Mariembourg om locomotief 6019 op te halen. De nacel ging naar Saint-Ghislain vanwege werkzaamheden aan de werkplaats.

Cockerill locotractor 3405 van Haut le Wastia is terug gegaan naar de vorige eigenaar nadat bleek dat loc te ver versleten was.

8 augustus 2008 opnames van film "Sans Rancune" te Dorinne-Durnal met Thierry Lhermitte.

Vervolg 2008

19 juli 2008. TSP 64.169 en rijtuigen leeg Ciney – Ronet v.v.

Augustus 2008. Filmopnames voor de NMBS- film “Stoom”.

Voor de parade van 6 september 2008 werd een gesloten goederenwagen opnieuw geschilderd en voorzien van opschriften. Het betreft een type 2211, Glms met nummer 4.425.221.

4 september 2008. Lege transfert van TSP 64.169 en 3 rijtuigen voor Morop- congres (Ciney – Ronet) na een rit met reizigers op lijn 128.

7 september 2008. Transfer van materieel Ciney – Saint-Ghislain. TSP 64.169, TSP 6077 en drie rijtuigen.

Het station Dorinne-Durnal werd door de eigenaar gerestaureerd.

In het najaar is te Dorinne-Durnal een extra wissel aangelegd voor een opstelspoor.

2009

Bereden traject

Ciney – Spontin – Dorinne-Durnal - Purnode

Aantal normale rijdagen

18, waarvan 5 met stoom.

Aantal retourritten op normale rijdag

Hoog- en laagseizoen: 4

Ritdagen met stoom: 3

Speciale rijdagen / evenementen

16 mei 2009: Parade van Bolle Neuzen. TSP- reis 129.

2 augustus 2009: Rommelmarkt van Spontin.

5 september 2009: Dag van de liefhebber. TSP- reis 131.

29 november 2009: Trein van Sint Nicolaas.

Materieel gestationeerd op de lijn

64.169 (TSP)

4506 (TSP)

4605 (TSP)

8428 (TSP)

ES 102 (TSP)

Materieel als gast op de lijn

202.020 (TSP) fotorit 16 mei 2009 en 16, 17 september 2009.

1603 (TSP) fotorit 16 mei 2009 en 16, 17 september 2009.

1604 (le Service des Monuments et Sites, Luxembourg) fotorit 16 mei 2009.

5183 (TSP)

5212 (NMBS) fotorit 16 mei 2009.

5529 (TUC) fotorit 16 mei 2009.

Bijzonderheden

Eerste mechanisch sein geplaatst in Spontin. Het betreft een sein dat afkomstig is van Quenast. Het heeft 15 jaar in het kreupelhout naast het station gelegen vooraleer deze werd overgebracht. Het sein is in 1936 gebouwd en is 12 meter hoog. Andere seinen uit Châtelet zullen nog geplaatst worden. Er is ook toestemming om te Dorinne-Durnal seinen te plaatsen.

Voor het eerst reed er een voertuig op eigen kracht halfweg Purnode en Évrehailles-Bauche. Het betreft de “*débroussailleuse*” (bos- / klepelmaaier).

Op 25 maart 2009 werd een Infrabel- onderstopper gebruikt op diverse punten ingezet om de snelheid op de volledige lijn op te trekken naar 40 km/u.

Op 26 april 2009 waren er te Spontin Sources filmopnames voor een student van de Koninklijke Kunst Academie te Gent. Hier werd een ongeval in scene gezet waarbij een persoon door een trein werd gegrepen.

Op gezette dagen werden de treinen met stoom gereden. Voor 2009 was dat op 18 en 19 juli, 15 en 16 augustus en 6 september 2009.

11 april 2009: Voorstelling van de TSP 5183 na restauratie.

30 april 2009: Koninginnedag in Nederland. Rit voor de NVBS Visé – Purnode v.v.

Vanaf 5 juli 2009 werd in de afgraving van station Sovet een metalen duiker vervangen door een betonnen. De oude duiker was zo'n 105 jaar oud.

Vervolg 2009

17 juli 2009. Pensioen dhr. S. Honee. Rit onder de titel Staf Honee Express met TSP 64.169 Schaarbeek – Mechelen – Wijgmaal – Leuven – Spontin.

30 augustus 2009. Overbrenging van materieel Schaarbeek – Ciney.

16 en 17 september 2009. Overbrenging van de TSP 202.020 en TSP 1603 van en naar lijn 128 vanwege een groep Denen die lijn 128 bezochten.

29 november 2009. Overbrenging TSP 4605. Ciney – Saint-Ghislain.

In de winter 2009 – 2010 word er verder gewerkt aan de verlenging naar Bauche.

2010

Bereden traject

(Ciney-) Braibant – Spontin – Dorinne-Durnal - Purnode

Aantal normale rijdagen

30 waarvan 5 met stoom.

Aantal retourritten op normale rijdag

Dienstregeling geel motorwagen: 4 (Ciney – Purnode)

Dienstregeling blauw motorwagen: 5 (Braibant – Purnode)

Dienstregeling paars stoomtrein: 3 (Braibant – Purnode)

Dienstregeling roze stoomtrein: 3 (Ciney – Purnode)

Speciale rijdagen / evenementen

1 augustus 2010: Rommelmarkt van Spontin. (11 retourritten)

14 augustus 2010: Met de stoomtrein naar het stoomspektakel in de Bocqvallei. NMBS 29.013, Brussel – Ciney.

14 en 15 augustus 2010: Groots Stoomspektakel i.v.m. 175 jarig bestaan spoorwegen in België.

27 en 28 november 2010: Sint Nicolaas-ritten.

5 december 2010: Winterritten met de stoomtrein

11 en 12 december 2010: Winterstoomtrein op de CFB. Fotorit.

Materieel gestationeerd op de lijn

64.169 (TSP)

806 (TSP)

4506 (TSP)

4602 (TSP) Terug na grote revisie. Vervangt 4605.

7305 (TSP) heeft 8428 (TSP) afgelost. Aankomst 27 februari 2010.

ES 102 (TSP)

Materieel als gast op de lijn

4, Helena, Tubize 2069 (Tubize 2069 vzw)

29.013 (NMBS). Stoomspektakel.

507, Energie (Train 1900). Stoomspektakel.

5183 (TSP)

TKh 5387 (SCM)

Bijzonderheden

27 februari 2010. Overbrenging Ronet – Ciney - Spontin van TSP 7305 en goederenwagens (3x plat. 1 gesloten) door TSP 5183 en TSP 6077. TSP 8428 naar Ronet. De locomotief zou op 20 maart 2010 van Ronet naar Saint-Ghislain worden overgebracht. De inzet van de TSP 8428 was praktisch lastig omdat deze locomotief op lucht start. De locomotief is afgelost door de TSP 7305 die elektrisch start.

8 mei 2010. Overbrenging van TSP 4602. Schaarbeek – Ciney. Terug na grote revisie.

In juni 2010 is de tunnel van Spontin verstevigd met beton.

22 juni 2010. Overbrenging TSP 4506. Ciney – Saint-Ghislain.

6 juli 2010. Namur – Ciney met de TSP 64.169 voor medewerker Universit  Libre Bruxelles.

Op 14 juli 2010 trekt een zware windhoos over de regio. Veel bomen waren omgevallen waardoor de lijn onderbroken was. Drie dagen nadien kon de toeristische dienst weer gestart worden.

De werkplaats in Spontin werd gebouwd.

9 augustus 2010. TKh 5387 (SCM) arriveert per vrachtwagen te Spontin voor het Stoomspektakel.

Vervolg 2010

10 augustus 2010. Tubize 2069 (Tubize 2069 vzw) arriveert per vrachtwagen.

11 augustus 2010. 5183 (TSP) haalt Energie 507 te Stockem op. Ex- CFL 806, de nieuwe aanwinst van het TSP, kwam gelijk mee.

2011

Bereden traject

(Ciney-) Braibant – Spontin – Dorinne-Durnal - Purnode

Aantal normale rijdagen

30

Aantal retourritten op normale rijdag

Dienstregeling geel, Motorwagen: 4 (18 rijdagen, Ciney – Purnode)

Dienstregeling blauw, Motorwagen: 3 (8 rijdagen, Braibant – Purnode)

Dienstregeling roze, Stoomtrein: 4 (4 rijdagen, Ciney – Purnode)

Speciale rijdagen / evenementen

21 juli 2011: Stoomtrein Brussel – Spontin. TSP- reis 141.

13, 14 en 15 augustus 2011: Gala van stoom en diesel

26 en 27 november 2011: Sinterklaastreinen

11 december 2011: Motorwagen tijdens de winter

Materieel gestationeerd op de lijn

806 (TSP)

4506 (TSP)

4602 (TSP)

7305 (TSP)

ES 102 (TSP)

Materieel als gast op de lijn

4, Helena, Tubize 2069 (Tubize 2069 vzw)

64.169 (TSP)

202.020 (TSP)

270.005 (TSP)

5183 (TSP)

5941 (TSP)

6077 (TSP)

Bijzonderheden

De lijn is verlengd tot Bauche Pont du Mort. Dit is geen halte. De treinen keren hier.

14 april 2011. TSP ES 102 bereikt voor het eerst Pont du Mort tussen Purnode en Bauche.

Juli 2011. Plaatsen van extra wissels te Dorinne-Durnal zodat het doodlopende opstelspoor aan twee kanten aangesloten werd.

11 augustus 2011 en 4 september 2011. Overbrenging van materieel.

22 oktober 2011. Privé- fotorit voor Fotostop met de TSP 4506, TSP 7305 en TSP 806.



Tubize 2069, "Helena" wordt door Stoomtrein Dendermonde - Puurs gebruikt als locomotief nummer 4. Hier toont de machine haar kunnen op het met 16 promille steilste gedeelte van lijn 128 terwijl ze als gast aanwezig is op het jaarlijkse spoorgala. Tunnel van Purnode, 14 augustus 2011.



De 5941, 6077 en 5183. Drie Cockerill- machines van het TSP te Dorinne-Durnal. Aan het einde van de dag werden de machines op de goede positie gezet voor de start van de dienstregeling op de volgende ochtend van het spoorgala. 14 augustus 2011.



Voor het stationsgebouw van Dorinne-Durnal ligt een kort stukje smalspoor dat een overblijfsel is van de aansluiting naar de groeve Carrières Franco-Belge. Tijdens het in 2012 georganiseerde Groot Spektakel van Stoomlocomotieven was de in privébezit zijnde O&K 8335 op bezoek.



Op 11 augustus 2012 werd in België voor het eerst sinds lange tijd een reizigerstrein door een privé-spoorwegmaatschappij gereden. Tijdens het stoomfestival werd van de aanwezigheid van Crossrail PB03 gebruik gemaakt om de trein van Spontin naar Braibant te rijden.

2012

Bereden traject

(Ciney-) Braibant – Spontin – Dorinne-Durnal - Purnode

Aantal normale rijdagen

36, waarvan 8 met stoom.

Aantal retourritten op normale rijdag

Dienstregelingen starten en eindigen in Spontin.

Dienstregeling geel, Motorwagen: 4 (Ciney – Purnode)

Dienstregeling blauw, Motorwagen: 4 (Braibant – Spontin)

Dienstregeling oranje, Stoomtrein en Motorwagen: 4 (Ciney – Purnode)

Speciale rijdagen / evenementen

1 juli 2012: Stoomtrein Brussel naar Spontin (TSP- reis 147)

5 augustus 2012: Rommelmarkt van Spontin. (12,5 retourritten)

11, 12 en 15 augustus 2012: Groot Spektakel van Stoomlocomotieven

1 en 2 december 2012: Trein van Sint Nicolaas.

9 december 2012: Winterrit met motorwagen.

Materieel gestationeerd op de lijn

806 (TSP)

4602 (TSP)

7305 (TSP)

ES 102 (TSP)

Materieel als gast op de lijn

29.013 (NMBS) Spektakel van Stoomlocomotieven

64.169 (TSP)

65.018 (SSN), Spektakel van Stoomlocomotieven

507, Energie (Train 1900)

6077 (TSP)

O&K 8335, Privé. (Smalspoor)

PB03 (Crossrail), Spektakel van Stoomlocomotieven

TKh 5387 (SCM)

Bijzonderheden

Le Chemin de Fer du Bocq viert het twintigjarige bestaan.

Op het kaartje in de folder wordt Bauche al als stopplaats aangeduid. In de dienstregeling is dit niet terug te vinden.

25 mei 2012. Brussel – Spontin met 64.169 voor een groep Spanjaarden.

10 juli 2021. Transfert van rijktuig I5 14512 van Schaarbeek naar Ciney.

8 – 17 augustus 2012. Transfer van locomotief 507, Energie (Train 1900) van Rodange (L) naar Ciney v.v. vanwege het Spektakel van Stoomlocomotieven.

2013

Bereden traject

(Ciney-) Braibant- Spontin- Dorinne-Durnal - Purnode

Aantal normale rijdagen

27, waarvan 5 met stoom

Aantal retourritten op normale rijdag

Dienstregelingen starten en eindigen in Spontin.

Gele dienstregeling, motorwagen: 4 (13 rijdagen, Ciney – Purnode)

Blaauwe dienstregeling, motorwagen: 3 (9 rijdagen, Braibant – Purnode)

Roze Dienstregeling, motorwagen en Stoomtrein: 4 (5 rijdagen, Ciney – Purnode)

Speciale rijdagen / evenementen

7 dagen

4 augustus 2013: Rommelmarkt van Spontin. (11,5 retourritten)

17 en 18 augustus 2013: Groot spektakel van Cockerill- locomotieven

14 en 15 september 2013: Thomas evenement

30 november 2013 en 1 december 2013: Sinterklaastrein

Materieel gestationeerd op de lijn

64.169 (TSP)

554.18 (TSP)

806 (TSP)

4602 (TSP)

7305 (TSP)

7341 (TSP)

ES 102 (TSP)

Materieel als gast op de lijn

202.020 (TSP)

270.005 (TSP)

4333 (TSP) Overbrenging 29 juni 2012

5001 (5117, TSP)

5128 (TSP) Cockerill- festival

5183 (TSP) Cockerill- festival

5215 (ex- NMBS, Somei)

5508 (NMBS)

5941 (TSP) Cockerill- festival

6077 (TSP) Cockerill- festival

6106 (TSP) Cockerill- festival

6406 (NMBS) Cockerill- festival

Stoomlocomotief "Thomas" (Privé Mike Pearce) (Hunslet Works No 1873 "Jessie")

Bijzonderheden

Op het kaartje in de folder wordt Bauche al als stopplaats aangeduid. In de dienstregeling is dit niet terug te vinden.

6 maart 2013. Transfert van 4602. Ciney – Schaarbeek.

Vervolg 2013

20 maart 2013. Overbrenging van materieel. Stockem – Ciney. Het betrof ex- NMBS locomotieven 5205, 5215, 5217, 5315, 5318, 7336, 7341, 7376, 7377 en 7399 getrokken door de TSP 6077 en TSP 202.020. Onbekend is welk materieel op lijn 128 gestald is geweest tot het verdere transport.

14 april 2013, Overbrenging van materieel. Ciney – Schaarbeek – Saint-Ghislain. 6077, 5205, 5318, 5315, 7390, 7336, 7377, 7376, ES 102, 806, 5217 en 202.020.

8 juni 2013. Bezoek van een trein van Mercia Charters. Enkele K- rijtuigen, TSP 202.020 en TUC 5508. 7341 en 7305 werden ingezet om de trein naar Purnode te slepen. De toevallig aanwezige Somei 5215 werd ook gebruikt om dezelfde trein terug naar Spontin te slepen.

29 juni 2012. Transfert 4602, 554.18 en 4333. Schaarbeek – Ciney – Saint-Ghislain (Onbekend wat er te Ciney gebeven is)

13 juli 2013. Overbrenging Schaarbeek – Ciney met 2 rijtuigen.



Een bijzondere bezoeker tijdens het Groot Spektakel van Cockerill- locomotieven dat de CFB organiseerde in augustus 2013. De NMBS stuurde de 211.006 (6406). Een locomotief die jarenlang in het museum te Leuven had gestaan. Dorinne-Durnal, 17 augustus 2013.

2014

Bereden traject

(Ciney-) Braibant- Spontin – Dorinne-Durnal - Purnode

Aantal normale rijdagen

28, waarvan 15 met stoom

Aantal retourritten op normale rijdag

Dienstregelingen starten en eindigen in Spontin.

Gele Dienstregeling, motorwagen en stoom: 4 (Ciney – Purnode)

Blauwe Dienstregeling, motorwagen: 3 (Braibant – Purnode)

Speciale rijdagen / evenementen

3 augustus 2014: Rommelmarkt van Spontin. (12x retour Spontin – Ciney, 9x retour Spontin – Purnode)

15, 16 en 17 augustus 2014: Groot Spektakel van stoomlocomotieven

23 en 24 augustus 2014: Herdenking van de Eerste Wereldoorlog

29 en 30 november 2014: Sinterklaasritten

Materieel gestationeerd op de lijn

64.169 (TSP)

554.18 (TSP)

4602 (TSP)

6077 (TSP) Of gast?

7305 (TSP)

Materieel als gast op de lijn

202.020 (TSP)

507, Energie (Train 1900).

5215? (Somei)

DE 6313 (Crossrail)

TKh 5387 (SCM)

4, Helena, Tubize 2069 (Tubize 2069 vzw)

Yvonne (SCM)

Bijzonderheden

Geen

2015

Bereden traject

(Ciney-) Braibant- Senenne - Spontin – Dorinne-Durnal – Bauche PN6

Aantal normale rijdagen

31, waarvan 7 met stoom

Aantal retourritten op normale rijdag

Dienstregelingen starten en eindigen in Spontin.

Blauwe dienstregeling, motorwagen: 3 (14 rijdagen, Braibant – Purnode of Bauche PN6)

Roze dienstregeling, Stoomtrein en motorwagen: 4 (7 rijdagen, Ciney – Spontin – Bauche PN6)

Gele dienstregeling, motorwagen: 4 (10 rijdagen, Senenne – Spontin – Bauche PN6)

Speciale rijdagen / evenementen

2 augustus 2015: Rommelmarkt van Spontin. (12 retourritten met twee motorwagens)

15 en 16 augustus 2015: Stoomfestival.

28 en 29 november 2015: Sinterklaasritten.

Materieel gestationeerd op de lijn

64.169 (TSP)

554.18 (TSP)

4602 (TSP)

5205 (TSP)

6077 (TSP)

7305 (TSP)

7341 (TSP)

Materieel als gast op de lijn

3, Bison. (SGB) Stoomfestival.

7381 (Pacot? / Somei?)

202.020 (TSP)

7384 (Pacot? / Somei?)

2001 (NMBS)

7386 (Pacot? / Somei?)

5215 (Somei)

7388 (Pacot? / Somei?)

6077 (TSP)

7389 (Pacot? / Somei?)

6515 (DB Schenker)

Yvonne (SCM) Stoomfestival.

TKh 5387 (SCM)

Bijzonderheden

De folder meldt dat de spoorlijn vanaf 21 juni 2015 verlengd wordt tot aan Bauche.

Locomotief 2001 (NMBS) is de eerste elektrische locomotief op de lijn.

De folder meldt dat de treinen vanwege werkzaamheden door Infrabel niet stoppen te Ciney en Braibant.

30 mei 2015 overbrenging van 2001, 7381, 7384, 7386, 7388, 7389 en een onbekende vlottende cabine naar Schaarbeek.

TSP 5205 is op 30 augustus 2015 van Schaarbeek naar Spontin gebracht door locomotief 6515 van DB Schenker.

2016

Bereden traject

(Ciney, Bus-) Braibant- Spontin- Dorinne-Durnal – Bauche PN6

Aantal normale rijdagen

36, waarvan 7 met stoom

Aantal retourritten op normale rijdag

Dienstregelingen starten en eindigen in Spontin.

Blauwe dienstregeling, motorwagen: 3 (27 rijdagen, Braibant – Bauche PN6)

Roze dienstregeling, Stoomtrein en motorwagen (7 rijdagen, Braibant – Bauche PN6)

Gele dienstregeling, Motorwagen (2 rijdagen, Braibant – Bauche PN6)

Vanaf juli rijdt tijdens rijdagen een bus tussen Ciney en Braibant

Speciale rijdagen / evenementen

7 augustus 2016: Rommelmarkt te Spontin (12 retourritten met twee motorwagens)

13 en 14 augustus 2016: Stoomfestival

20, 26 en 27 november 2016: Sinterklaastrein

Materieel gestationeerd op de lijn

64.169 (TSP) of gast?

554.18 (TSP)

4602 (TSP)

5205 (TSP)

7305 (TSP)

7341 (TSP)

Materieel als gast op de lijn

Niets

Bijzonderheden

Vanwege werkzaamheden bij Infrabel wordt er niet gereden tussen Ciney en Braibant.

14 januari 2016. Per vrachtwagen arriveert te Spontin een onderstopper van ArcelorMittal te Liège (Chertal). Deze is aangeschaft voor werkzaamheden op de lijn.

2017

Bereden traject

(Ciney Bus-) – Braibant – Spontin – Dorinne-Durnal – Bauche PN6

Aantal normale rijdagen

42

Aantal retourritten op normale rijdag

Dienstregelingen starten en eindigen in Spontin.

Blauwe Dienstregeling, Motorwagen: 3x (23 rijdagen, Braibant – Bauche PN6)

Paarse Dienstregeling, Motorwagen: 2x (8 rijdagen, Braibant – Bauche PN6)

Roze Dienstregeling, Motorwagen en Dieseltrein. Bus tussen Ciney en Braibant: 4 (7 rijdagen, Ciney Bus – Braibant – Bauche PN6)

Lichtgroene dienstregeling, Motorwagen: 4x (4 rijdagen, Braibant – Bauche PN6)

Speciale rijdagen / evenementen

29 april 2017 en 7 oktober 2017: Bocq Gourmand

12, 13 en 15 augustus 2017: Spoorfestival

26 november 2015: 2 en 3 december 2015: Sinterklaasritten

Materieel gestationeerd op de lijn

554.18 (TSP)

4602 (TSP)

5183 (TSP)

5205 (TSP)

7305 (TSP)

Materieel als gast op de lijn

3, HSP 1378 (SDP)

202.020 (TSP) Of vast?

513-10 (Lineas)

2842 (RRR) Smalspoor tentoongesteld voor het stationsgebouw van Dorinne-Durnal

6506 (DB Cargo). Spoorfestival.

7784 (Lineas). Spoorfestival.

7868 (Lineas). Spoorfestival.

WD 75196 (SCM)

Bijzonderheden

Geen

2018

Bereden traject

(Ciney-) Braibant- Spontin- Dorinne-Durnal- Bauche PN6

Aantal normale rijdagen

42

Aantal retourritten op normale rijdag

Dienstregelingen starten en eindigen in Spontin.

Groene Dienstregeling, Motorwagen: 8x (2 retourritten, Braibant – Bauche PN6)

Blauwe Dienstregeling, Motorwagen: 25x (3 retourritten, Braibant – Bauche PN6)

Roze Dienstregeling, Dieseltrein en Motorwagen: 7x (4 retourritten, Ciney – Bauche PN6)

Gele Dienstregeling, Motorwagen: 2x (4 retourritten, Braibant – Bauche PN6)

Speciale rijdagen / evenementen

28 april 2018 en 6 oktober 2018: Bocq Gourmand

5 augustus 2018: Rommelmarkt te Spontin. 11 retourritten Ciney – Bauche PN6

14 augustus 2018: Fotorit Spoorfestival

11, 12 en 15 augustus 2018: Spoorfestival

28 oktober 2018: Halloweentrein

25 november 2018: 1 en 2 december 2018: Sinterklaastreinen

Materieel gestationeerd op de lijn

554.18 (TSP)

5183 (TSP)

5205 (TSP)

7305 (TSP)

7402 (TSP)

4602 (TSP)

Materieel als gast op de lijn

186 381 (HSL) Spoorfestival

653-03 (HSL) Spoorfestival

5528 (TUC) Spoorfestival

6219 (Infrabel) Spoorfestival

6305 (Infrabel) Spoorfestival

6316 (Infrabel) Spoorfestival

6463 (DB Cargo) Fotorit Spoorfestival

6466 (DB Cargo) Spoorfestival

TKh 5387 (SCM)

Bijzonderheden

22 april 2018. Privé- fotorit met locomotief 7305 georganiseerd door Fotostop.



Infrabel 6219 en 6305 zijn op 12 augustus 2018 onderweg van Purnode naar Braibant tijdens het jaarlijkse spoorfestival. De spoorwegindustrie ziet het festival als een mooie reclame waardoor er jaar na jaar steeds meer gastlocomotieven te zien zijn.



Tijdens een op 22 april 2018 in samenwerking met de CFB en Fotostop georganiseerde fotorit zien we TSP 7305 op het viaduct te Senenne. Tijdens de dag werd een buurtgoederentrein ofwel caboteur uitgebeeld.

2019

Bereden traject

(Ciney-) Braibant- Spontin- Dorinne-Durnal – Bauche PN6

Aantal normale rijdagen

41

Aantal retourritten op normale rijdag

Dienstregelingen starten en eindigen in Spontin.

Groene dienstregeling, Motorwagen: 2 retourritten. (8 rijdagen, Braibant – Bauche PN6)

Blauwe dienstregeling, Motorwagen: 3 retourritten. (25 rijdagen, Braibant – Bauche PN6)

Roze dienstregeling, Motorwagen: 4 retourritten. (8 rijdagen, Ciney – Bauche PN6)

Speciale rijdagen / evenementen

25 mei 2019 en 16 augustus: Fotosafari

27 en 28 april 2019, 5 en 6 oktober 2019: Bocq Gourmand

4 augustus 2019: 11 retourritten Ciney – Bauche PN6 vanwege de rommelmarkt van Spontin

15, 17 en 18 augustus 2019: Spoorfestival

16 augustus 2019: Fotosafari

7 en 8 september 2019: Erfgoeddagen

27 oktober 2019: Halloweenentrein

16 november 2019: Goede doelen actie “Viva for Live”

24 en 30 november 2019: 1 december 2019: Sinterklaastreinen

Materieel gestationeerd op de lijn

554.18 (TSP)

4602 (TSP)

5183 (TSP)

5205 (TSP)

7305 (TSP)

7402 (TSP)

Materieel als gast op de lijn

29.013 (NMBS, spoorfestival)

189 495 (DB Cargo, spoorfestival)

1801 (NMBS, spoorfestival)

4006 (TSP) Niet rijvaardig.

5512 (NMBS, spoorfestival)

5519 (TUC)

5528 (TUC, spoorfestival)

5540 (TUC)

6511 (DB Cargo, spoorfestival)

7743 (NMBS, spoorfestival)

7784 (Lineas) fotorit 25 mei

7866 (Lineas).

3 NMBS I6 / I10- rijtuigen (spoorfestival)

Vervolg 2019

Bijzonderheden

TSP 7402 en TSP 7305 werden in het voorjaar in de werkplaats te Spontin geschilderd. TSP 7402 kreeg de Z – schildering en de 7305 kreeg de oude afleveringsschildering terug.

13 april 2019 een privé- fotorit georganiseerd door Fotostop. TSP 7402 was voor 1 dag omgenummerd naar 7385.

Op 24 mei 2019 brachten de Lineas- locomotieven 7784 en 7866 een stam Shimms- wagens van Kinkempois naar Ciney voor de fotosafari.

TSP 4006 is op de lijn gestationeerd om plaats te maken te Saint-Ghislain. Het dieselstel is niet rijvaardig.

Bij de inrit van Spontin kant Ciney is een mechanisch verwittigungssein geplaatst.

Het laatste jaar dat er rechtstreeks op station Ciney wordt gereden.

TUC 5540 werd in de werkplaats van Spontin in de groene schildering met blauwe band gebracht. Dit voor het Spoorfestival.

21 november 2019. Filmopnames “Een goed jaar” te Dorinne-Durnal. Het station werd omgedoopt tot Troischappelles. I5- ligrijtuig 14512 werd terug ingespoord. Dit rijtuig stond naast de werkplaats te Spontin zodat vrijwilligers kunnen blijven slapen. Samen met een M2 en de 5205 vormden deze een trein voor de filmopnames.

De bedoeling was om TSP 554.18 om te ruilen met de te Saint-Ghislain opgeknapte TSP 4605. Dit is om onduidelijke redenen uiteindelijk niet gebeurd.

Er zijn plannen om een seinhuis te plaatsen te Dorinne-Durnal. Het seinhuis zou dan komen ter hoogte van de brug over het spoor aan de kant van Yvoir.

Er zijn plannen om een extra spoor aan te leggen te Spontin. Het spoor zal voorzien worden met mechanische seinen.

2020

Bereden traject

Braibant – Spontin – Dorinne-Durnal – Bauche PN6

Aantal normale rijdagen

Gepland 44 (-14= 30)

Dit jaar zijn vanwege de Corona- crisis vele ritten afgelast. De eerste trein na de lockdown reed op 3 juli 2020.

Aantal retourritten op normale rijdagen

Dienstregelingen starten en eindigen in Spontin. Uiteindelijk zijn er 14 dagen afgelast.

Groene dienstregeling, Motorwagen: 2 retourritten. (8 rijdagen, Braibant – Bauche PN6)

Blauwe dienstregeling, Motorwagen: 3 retourritten. (26 rijdagen, Braibant – Bauche PN6)

Roze dienstregeling, Motorwagen: 4 retourritten. (10 rijdagen, Braibant – Bauche PN6)

Speciale rijdagen / evenementen (*Doorgestreepte evenementen zijn afgelast*)

~~25 en 26 april 2020: Bocq Gourmand restauranttrein~~

~~23 mei 2020: Fotodag~~

~~2 augustus 2020: Rommelmarkt Spontin~~

~~14 augustus 2020: Fotodag~~

~~15 en 16 augustus 2020: Festival van Le Chemin de Fer du Bocq. (Zeer beperkt opgezet. Getrokken treinen met aanwezige materieel en materieelshow te Spontin.~~

~~12 en 13 september 2020: Erfgoeddagen~~

~~19 en 20 september 2020: Beperkt spoorfestival. Materieelshow te Spontin en getrokken treinen met 5183 en 5205.~~

~~3 en 4 oktober 2020: Bocq Gourmand restauranttrein~~

~~24 oktober 2020: Viva for life. Goede doelen actie radiozender Vivacité, RTBF~~

~~24 en 25 oktober 2020: Haloweentrein~~

~~28, 29 november 2020, 5 december 2020: Sinterklaastreinen~~

Materieel gestationeerd op de lijn

554.18 (TSP)

4602 (TSP)

5183 (TSP)

5205 (TSP)

7305 (TSP)

7402 (TSP)

Materieel als gast op de lijn

802 (TSP, ex- CFL)

4006 (TSP) Niet rijvaardig

5519 (TUC)

5528 (TUC)

5922 (Tubize 2069 vzw)

5927 (TSP)

7721 (Infrabel)

7729 (Infrabel)

Vervolg 2020

Vanwege de Coronacrisis werd het seizoen gestart op 3 juli 2020. Drie maanden later dan voorzien. Om de weggevallen inkomsten aan te vullen werd een actie opgezet voor donaties.

Er wordt niet op Ciney gereden vanwege werkzaamheden op het station. Lijn 128 is nog wel aangesloten op het nationaal spoorwegnet.

Er wordt gewerkt aan plannen voor het nieuwe station van de CFB te Ciney. De toeristische treinen zullen niet meer aan het NMBS- station stoppen. Er zijn al langer plannen om aan de kant van de parkeerplaats een station voor de CFB te bouwen.

Er is een artikel in een lokale krant gepubliceerd waar in staat dat het oude stationsgebouw van Tertre gedeeltelijk opgebouwd gaat worden in Bauche.

Ter hoogte van de kalkovens te Dorinne-Durnal is het spoor vernieuwd.

In het station van Dorinne-Durnal is het spoor aan de kant van het stationsgebouw vernieuwd.

De eigenaar van het station Dorinne-Durnal heeft een aantal oude mijnwagens verzamelt en wil een stukje smalspoor leggen. De start van de bouw was in 2020.

Tussen maart en augustus 2020 is de 3 km lange spoorbedding tussen Bauche en Yvoir Carrières vrij gemaakt. Het spoor zal voorzien worden van een beperkt aantal dwarsliggers zodat er werkverkeer overheen kan rijden. Er zal na de aanleg van het spoor vooralsnog geen toeristische dienst op deze lijnsectie worden voorzien.

In mei werd langs de lijnsectie tussen Bauche en Yvoir is een zeldzame plant ontdekt. Het betreft de Boshondstong. De vindplaats is in de boog net na Bauche in de richting van Yvoir. Eén op de spoorbedding en twee op het talud. Vanaf de brug over de weg en de tunnel van Yvoir doorsnijdt de lijn een "Natura 2000" -gebied. Vanwege de aanwezigheid van de plant zijn de werkzaamheden tijdelijk stilgelegd.

Op 2 augustus 2020 werd museummaterieel dat ondergebracht werd in Kinkempois overgebracht naar lijn 128. Te Kinkempois werd er vandalisme aan het materieel gepleegd. Het volgende werd door HSL 653-10 overgebracht: 5306, 5318, 5216, 5315, 5922, 5927, generatorwagens 77019, 77023, I2- Buffet 9015 en 9001, K1 21127, 29126, 21019, 21122 en ex-CFL 802.

Voor de fotodag van 14 augustus 2020 werd de 5528 (TUC) voorzien van een gele "punt" op de neus. Niet correct voor deze schildering behield de locomotief het viercijferige nummer en de dubbele frontlichten.

Op 19 september 2020 werd er te Spontin gewerkt aan locomotief 5922 van VZW Tubize 2069. Deze machine draagt tot dan nog het oude Vennbahn- logo.

De laatste trein van het beperkte spoorfestival op 19 september 2020 werd met de 5519 gereden. Deze loc mag door TUC niet ingezet worden voor treinen met reizigers. De laatste trein van de dag kende geen reizigers en werd opgeheven. Door deze reden werd de 5519 aan de trein met de 5205 en 5183 gekoppeld en werd er voor een foto naar de velden te Reuleau en terug gereden

Tijdens werkzaamheden reed op 3 oktober 2020 de eerste trein na lange tijd het station van Évrehailles-Bauche binnen. Het betrof een werktrein.

In Op de Baan 159, oktober 2020 is uitgelegd waarom lijn 128 is blijven liggen vanwege "het belang voor de natie".

18 oktober 2020 om 12:15 vertrok de laatste trein van het seizoen. In verband met aangescherpte Corona- maatregelen werd het seizoen ingekort. De andere 2 middagritten kwamen te vervallen.

23 oktober 2020. Aanvoer van spoorstaven naar Évrehailles-Bauche door de zogenaamde Vossloh-trein van Infrabel. De trein werd gesleept door de 7721 en 7729 van Infrabel en kwam in de vroege uurtjes van de dag in Bauche aan.

2021

Bereden traject

Braibant – Spontin – Dorinne-Durnal – Bauche PN6

Aantal normale rijdagen

36 rijdagen

Aantal retourritten op normale rijdagen

3

Speciale rijdagen / evenementen (Doorgestreepte evenementen zijn afgelast)

~~17 april 2021. Safari photo.~~

~~24 en 25 april 2021. Bocq Gourmand.~~

~~15 mei 2021. Safari photo.~~

19 juni 2021. Safari Photo

~~26 en 27 juni 2021. Bocq Gourmand.~~

17 juli 2021. Safari Photo.

~~1 augustus 2021. Rommelmarkt Spontin.~~

13 augustus 2021. Safari Photo.

14 en 15 augustus 2021. Festival 2021.

11 en 12 september 2021. Journée du Patrimoine.

~~2 en 3 oktober 2021. Bocq Gourmand.~~

~~7 oktober 2021. Viva for Life.~~

6 en 7 november 2021. Bocq Gourmand.

30 en 31 oktober 2021. Train d'Halloween.

28 november, ~~4 en 5 december.~~ Train de St. Nicolas.

Materieel gestationeerd op de lijn

554.18 (TSP)

4602 (TSP)

5183 (TSP)

5205 (TSP)

7305 (TSP)

7402 (TSP)

Materieel als gast op de lijn

193 565 (RTB Cargo)

802 (TSP, ex- CFL)

2148 (NMBS)

4006 (TSP) Niet rijvaardig

5166 (NMBS)

5216 (Privé?)

5306 (Privé?)

5315 (Privé?)

5318 (Privé?)

5404 (NMBS)

5508 (TUC)

5519 (TUC)

5528 (TUC)

5922 (Tubize 2069 vzw)

5927 (TSP)

6041 (NMBS)

6223 (Infrabel)

7742 (B- Technics)

7752 (B-Technics)

PB17 (RTB Cargo)

Vervolg 2021

Bijzonderheden

Tweede coronajaar waardoor er ook dit jaar evenementen werden afgelast.

De eerste werkzaamheden zijn in het voorjaar gestart aan de toekomstige halte te Ciney. Het betrof voornamelijk het snoeien van de berm en het plaatsen van een wissel. De toeristische treinen mogen niet meer in het station stoppen vanwege strenge regelgeving op het landelijke spoorwagennet. Als de grote spoorwerken in het station Ciney beëindigd zijn zal er een halte voor lijn 128 nabij het station ingericht worden.

Vanwege de door Corona onduidelijke planning van het jaar is er geen folder uitgebracht

Eigen waarneming 13 mei 2021: Op deze dag waren de eerste toeristische ritten nadat voor België de Corona- maatregelen versoepeld waren. Er werd met motorwagen TSP 4602 drie retourritten gereden. De trein zat redelijk vol. Dit in tegenstelling tot het vorige jaar.

Omdat het materieel dat in Kinkempois gestald was nu op lijn 128 staat staan alle sporen behoorlijk vol. Dit zal volgens mij pas veranderen als de verlenging naar Yvoir-Carières klaar is.

De eigenaar van het station Dorinne-Durnal is op de goederenkoer gestart met de aanleg van een 600 mm smalspoor. Deze zal aansluiten op het originele spoor dat voor het station ligt. Dat oude spoor lag naar een groeve. Op de lange termijn zijn er plannen om het spoor door te trekken naar de kalkovens. Eigen waarneming: De werkzaamheden te Évrehailles-Bauche lijken tijdelijk stil te liggen. Aan de Yvoir zijde ligt een wissel in stukken. Aan de Purnode zijde liggen er nu sporen met betonnen dwarsliggers. Tussen de sporen ligt lang gelaste rails. Deze rails is 23 oktober 2020 door Infrabel aangevoerd en zal gebruikt worden voor de verlenging naar Yvoir.

NMBS TVM 5512 en 5506 brengen op 17 juni 2021 de 5166, 5404 en 6041 vanuit Schaarbeek naar Spontin. Voor de fotosafari van 19 juni 2021 stuurde het Historisch Patrimonium de museumlocomotieven.

Op 22 juni 2021 worden de 5166, 5404 en 6041 door B-Technics 7752 vanuit Spontin opgehaald.

In juli waren er in de regio zware regenbuien waardoor er overstromingen ontstonden. De CFB bleef redelijk gespaard. Enkele bomen waren omgevallen waaronder 1 vlakbij de werkplaats in Spontin. In de Ry de Foazée, een zijrivier van de Bocq, ontstond ter hoogte van de oude spoorwegwoning onder een spoorbrug een opeenstapeling van gesteente. Hierdoor werd de opening van de brug voor 85% geblokkeerd. De spoorlijn werd op 15 juli 2021 18:00 uur weer vrijgegeven voor gebruik.

Voorafgaand aan de fotosafari op 17 juli 2021 werd in het kader van de restauratie de 5922 van Tubize 2069 vzw te Spontin voorzien van een nieuwe gele schildering.

Op 16 juli werd de 5508 voorgesteld in een nieuwe schildering. De machine werd door de TSP-vrijwilligers in opdracht geschilderd in de kleuren van TUC.

Op 22 juli wordt de 4006 overgebracht naar Monceau door B-Technics locomotief 7742. Op 9 september werd het stel verder overgebracht naar de oude wagenwerkplaats van Merelbeke. Hier wordt museummaterieel van Historisch Patrimonium bewaard.

Voor het Spoorfeest van 14 en 15 augustus waren ook drie M4m- rytuigen aanwezig. Dit was voor het eerst dat dit type rytuig aanwezig was.

De concessie van lijn 128 liep gezien van Ciney tot aan de tunnel van Yvoir. Na overleg met de NMBS (eigenaar van de lijn) en FOD mobiliteit is de concessie uitgebreid tot de inrit van station Yvoir.

Vanwege het verbod om onkruidverdelgingsmiddel te gebruiken maakt de CFB zich zorgen over de staat van de sporen die dreigen overwoekert te worden. Er wordt gezocht naar alternatieven.

Er loopt een project om houten dwarsliggers te vervangen tussen Braibant en Ciney.

Eind november zijn er bij het station Dorinne-Durnal filmopnames.



Vanuit Ciney ligt lijn 128 enkele kilometers parallel aan de spoorlijn richting Namen. Motorwagen 4506 (TSP) is op 24 april 2005 leeg onderweg van Luik naar Ciney en rijdt station Braibant voorbij. Als opening van het toeristenseizoen werden vervolgens pendelritten tussen Ciney en Dorinne- Durnal gereden.



Tijdens het jaarlijkse festival van de Chemin de Fer du Bocq is locomotief 5941 met de eerste trein van de dag onderweg. Als trein 5314 werd er van Spontin naar Ciney gereden. 17 augustus 2013.



Dezelfde locatie in 2005 en in 2015. De spoorsectie tussen Purnode en Bauche werd na intensieve werkzaamheden terug aangelegd. Met het bereiken van Bauche is het eindpunt Yvoir in zicht gekomen.





Nog een tiental meters tot de P8 van het TSP de tunnel van Lèche in duikt. De trein is onderweg naar Ciney. 19 juli 2008.



Het station van Yvoir-Carières is het enige station langs de lijn dat uit baksteen is opgetrokken. Alle andere stationsgebouwen zijn met lokaal natuursteen gebouwd. 27 september 2016.



Tijdens de jaarlijkse rommelmarkt van Spontin wordt er door de CFB een uursdienst gereden. Op 3 augustus 2008 was het niet anders toen de 4506 ingezet werd.



Te Yvoir voert de spoorlijn over een aantal viaducten dwars door de plaats heen. 27 september 2008.



Tijdens een avondfotosessie op 20 oktober 2018 in het station Dorinne- Durnal poseert TSP- motorwagen 4602.



De motorwagens uit de reeks 46 voeren de meeste van de reguliere diensten uit. Enkel bij grote drukte, evenementen of op speciale aanvraag worden rijtuigen en locomotieven ingezet. Op 5 juli 2020 is motorwagen 554.18 onderweg van Spontin naar Bauche.



In 2019 ontving locomotief 7305 in de werkplaats van Spontin een schilderbeurt. Op 10 april 2019 waren de werkzaamheden zo ver gevorderd dat alleen de nummers nog aangebracht moesten worden. Van de gelegenheid werd gebruik gemaakt om de rangeerlocomotief samen met één van de mechanische seinen te fotograferen.



Ook locomotief 5508 werd in dezelfde werkplaats voorzien van een nieuwe schildering. In opdracht van TUC-rail kreeg deze een wit uiterlijk. Op 17 juli 2021 konden liefhebbers de locomotief fotograferen tijdens een "fotosafari".

Gebruikte afkortingen

CFB	Le Chemin de Fer du Bocq
CFL	Société Nationale des Chemins de Fer Luxembourgeois
CFV3V	Chemin de Fer à Vapeur des Trois Vallées
DB	Deutsche Bahn
Febelrail	Federatie van Belgische Verenigingen van Spoorbelangstellenden
KM of km	Kilometer
NMBS	Nationale Maatschappij der Belgische Spoorwegen
PN of P.N.	Passage à Niveau (overweg)
RTB	Rurtalbahn
SCM	Stoomcentrum Maldegem
SDP	Stoomtrein Dendermonde - Puurs
SGB	Stoomtrein Goes - Borsele
SSN	Stoom Stichting Nederland
TSP	Toerisme en Spoorpatrimonium
TTB- dag	Trein-Tram-Busdag
TUC	TUC- rail
VZW	Vereniging Zonder Winstoogmerk
WD	War Department

Bronvermelding

- Archief Arno Verhagen
- Archief Davy Beumer
- Archief TSP
- La ligne de chemin de fer 128, Ciney – Yvoir, Jean-Pierre Hamblenne. Altair / CCCC
- Lijn 128. Ciney – Spontin – Yvoir, Le Chemin de Fer du Bocq, Jean-Luc Vanderhaegen e.a. PFT-TSP
- Op de Baan, Diverse. PFT-TSP
- Website en Facebook CFB, www.cfboq.be
- Website en Facebook TSP, www.pfttsp.be

