

Goula Rich



AMSAC CLUBBLAD

Driemaandelijks tijdschrift
Verschijnt in maart-juni-september-december
Postkantoor - Mariakerke X



AMSAC nr. 51

Editie : 14 december 1998

Artevelde Miniatuur Spoorweg Amateurs Club

Verantwoordelijke Uitgever : Hans Cocquyt - Vierhekkensstraat 5A - 9031 Drogen
Tel. 09/236.24.33 - Fax. 09/236.24.67

HET BESTUUR:

- Ere-voorzitters: - Dhr **DE GROOTE** Johan, stationschef te
GENT - Zeehaven
- Dhr **D'hoolaeghe** André (09/231.93.72)
Peter Benoitlaan 253, 9050 GENTBRUGGE
- Voorzitter: - Dhr **BONTINCK** Patrick (09/228.60.27)
Destelbergenstraat 40, 9040 SINT AMANDSBERG
- Ondervoorzitter: - Dhr **DELATHAUWER** Daniël (09/228.85.21)
Achterstaat 73-75, 9040 SINT-AMANDSBERG
- Sekretaris: - Dhr **COCQUYT** Hans (09/236.24.33 - 09/227.05.74)
Vierhekenstraat 5a, 9031 DRONGEN
- Penningmeester: - Dhr **DE VUYST** Marc (09/2236.55.39)
Peerstraat 56, 9000 GENT
- Technisch raadgever: - Dhr **MANNAERT** Luc
Tuinwijk 24, 9200 DENDERMONDE
- Redactiehoofd: - Dhr **BRIL** Gino (09/384.97.92)
Campagnestraat 8, 9820 MERELBEKE
- Commissarissen: - Dhr **THIJS** Peter (09/355.76.64)
Koningin Astridlaan 20, 9160 LOCHRISTI
- Dhr **DENEFF** Robert (09/282.64.43)
Latemstraat 20, 9840 DE PINTE

LIDMAATSCHAP:

Het lidmaatschap wordt verkregen door betaling van 1.000 BEF lidgeld per kalenderjaar (een kalenderjaar loopt van 01 jan tot 31 dec). De minimumleeftijd om lid te worden is vastgesteld op 16 jaar.

CLUBBLAD:

Het **AMSAC** clubblad verschijnt om het kwartaal en wordt gratis uitgereikt aan de leden. Leden welke teksten wensen te publiceren, kunnen deze overmaken aan ons sekretariaat. Het bestuur is echter niet verantwoordelijk voor de inhoud ervan. Deze teksten weerspiegelen ook niet noodzakelijkerwijze de visie van het bestuur. De auteur is enige verantwoordelijke voor zijn artikel.

VERGADERINGEN:

De vergaderingen gaan door in ons lokaal, gelegen te GENT, Station Gent-Zeehaven elke maandagavond om 20.00 uur. Toegang enkel mits u in het bezit bent van Uw lidkaart, of vergezeld van een bestuurslid. De werkavonden gaan door de vrijdagavond na telefonische afspraak met de voorzitter, Patrick Bontinck of met de technische raadgever Luc Mannaert.

DIVERSE:

Alle briefwisseling aan AMSAC dient gestuurd te worden naar het sekretariaat:
Cocquyt Hans, Vierhekenstraat, 5a te 9031 DRONGEN.

Alle betalingen kunnen geschieden via onze bankrekening **-149-0544102-04**
Niets uit dit magazine mag worden verveelvuldigd en/of openbaar gemaakt worden d.m.v. druk, fotokopie, microfilm of op welke andere wijze ook, zonder voorafgaandelijke schriftelijke toestemming van de uitgever!

Inhoudstafel

1. CLUB NIEUWS	2
1.1. Mededeling van de voorzitter.....	2
1.2. Mededeling van de redactie.	5
1.3. Mededeling van de penningmeester.....	7
2. EVENEMENTEN.	9
3. NIEUW OP DE MARKT.	10
4. DE TREIN IN 'T GROOT EN 'T KLEIN	12
4.1. De Belgische stoomlocomotief BR 44 – 25.021.....	12
4.2. Miniatuurmodellen.....	19
4.3. De Belgische stoomlocomotief Type 99	21
5. LEDENLIJST	25
6. DIT IS BELGISCH.....	26
7. DOOR ONS GELEZEN.....	32



Jocadis

SNCV / NMVB



Les Vicinaux - H0m / 12mm

De Buurtspoorwegen - H0m / 12mm

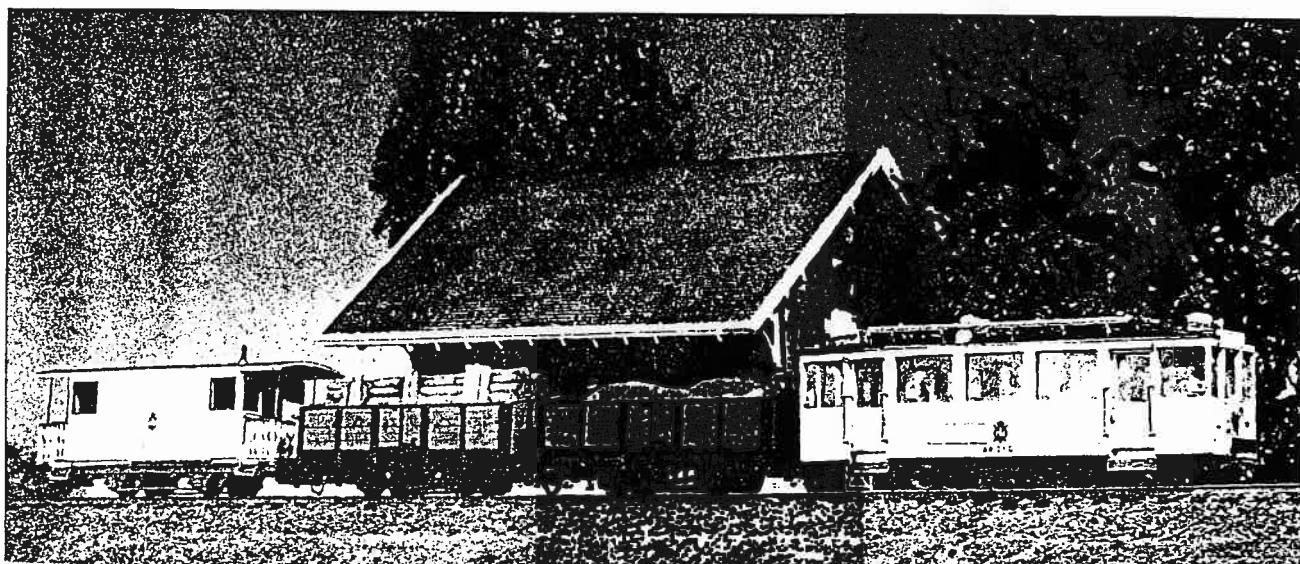

3. NIEUW OP DE MARKT.

HENCKENS MODELSPOOR TOEBEHOREN uit Nederland heeft voor de Belgische Modeltreinliefhebber een interessant aanbod van **Belgische seinen** op de markt gebracht.

Het programma bestaat uit 9 verschillende seinen.

Bij ieder sein horen twee losse borden, een sticker en een lichtprint met lichtdiodes. Inderdaad, deze seinen worden verlicht met lichtgeleiders (optische kabels). De lichtdioden bevinden zich op een printplaat die onder aan de baan wordt bevestigd. De lichtprintplaat kan worden aangesloten op 12 tot 16 volt wissel- of gelijkspanning. De seinen branden evenwel het best op gelijkspanning.

De aansluiting van de seinen is geen sinecure, daar de bijgevoegde handleiding eenvoudig en compleet is.

De seinen zelf zijn heel fijn uitgevoerd en aldus esthetisch geslaagd.

Kostprijs : 990 BEF.

Een aanrader voor de modelbouwers onder ons die niet over de vaardigheden beschikken om zelf Belgische seinen te bouwen.

WIKING heeft aan de wielierliefhebbers gedacht en brengt het directievoertuig van de ploegleider Walter Godefroot van de Duitse TELEKOM op de markt, namelijk de AUDI A6 Avant.

Eveneens nieuw: de nieuwe OPEL ASTRA in sedan en break uitvoering.



speciaalzaak in MODELTREINEN , MODELISME en MINI-TECHNIEK



A . D . A . L . b.v.b.a.

Pieter Michielsstraat , 59
B-1601 - RUISBROEK (Bt)
Tel & Fax : 02/377.14.77

**VERKOOP EN HERSTELLINGEN VAN
ALLE TREINMERKEN**

märklin - specialist

	voormidd.	namiddag
maandag	gesloten	13U30-18U30
dinsdag	9U30-12U00	13U30-18U30
woensdag	9U30-12U00	13U30-18U30
donderdag	9U30-12U00	13U30-18U30
vrijdag	gesloten	13U30-18U30
zaterdag	9U30-12U00	13U30-18U30
zondag	gesloten	gesloten

Grote keuse aan toebehoren en decoratie-materiaal

technische dienst

märklin - digitaal

Lenz - digitaal

Arnold - digitaal

Radiobestuurde auto's , vrachtwagens , boten , vliegtuigen en helicopters

AMSAC
een
model
spoorweg
club
voor iedereen

herkomst van de locomotief terug vinden. Tenslotte ontdekte de DB dat de lok in Frankrijk gebouwd werd en stuurde die op 28/01/1952 terug. De lok werd nog in 1952 in Frankrijk verschroot, amper 8 jaar jong.

De tender van 25.021 vormt nog een ander paar mouwen. Bij de inbeslagname was deze locomotief gekoppeld aan een rechte tender type 32 (31,5 m³ water en 10 ton kolen) met nummer 32085. Na veel opzoekingswerk blijkt het een ex-Pruisische tender te zijn welke voorheen aan de SI 0 gekoppeld was (NMBS types 60, 61 en 62). Vermoedelijk werden de tenders aan de Franse constructeurs geleverd om alzo de bouw van nieuwe tenders te vermijden en de machines vlugger op de baan te krijgen. De tender kreeg Athennos aspotten en buffers type NORD

(fijner uitgevoerd). In 1947 kreeg 25.021 een rechte tender type 2'2'T26 nummer 26037. In 1950 werd de tender 32085 aan de DB teruggegeven. De DB weigerde echter deze tender en zond hem terug. Deze tender stond geruime tijd te Herbesthal afgesteld.

In het boek STOOM IN BELGIE delen 1-11 en 111 van Max Delie en in de brochure Stoomlocomotieven type 25 uitgegeven door Spoorwegjournaal vinden we naast enkele zeldzame foto's van 25.021 met tender 32085, eveneens prachtige tekeningen van het type 25. Dhr De Bleser tekende het type 25 in verschillende uitvoeringen en met verschillende tenders.

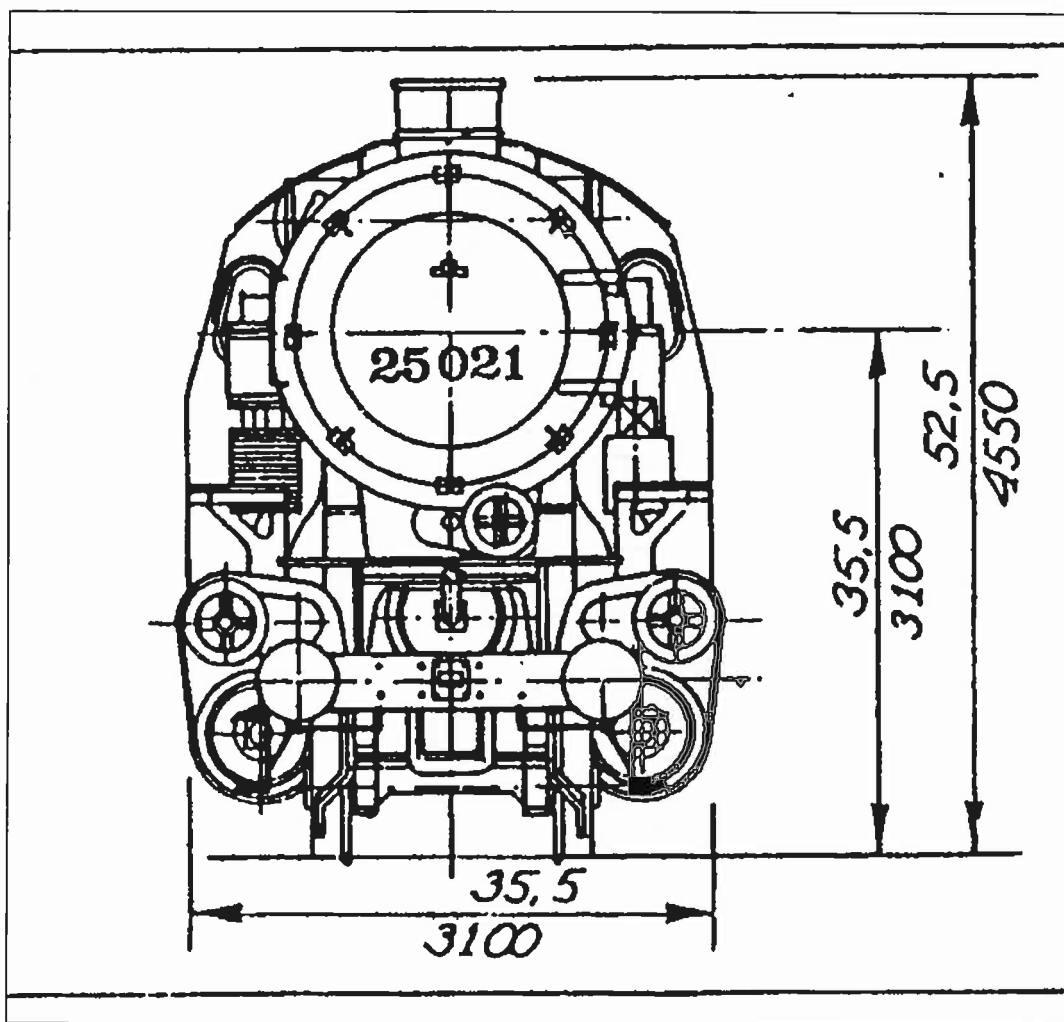

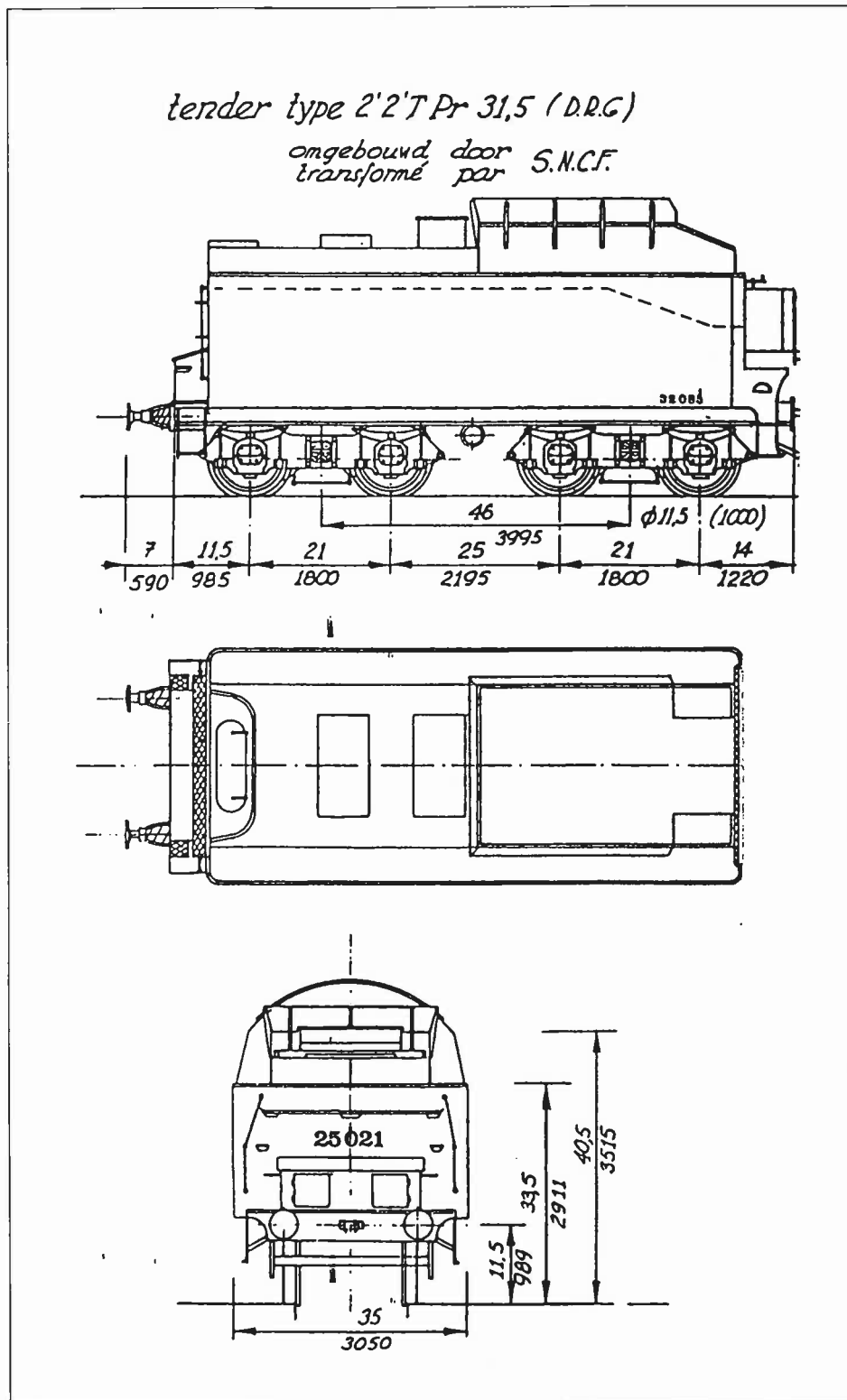

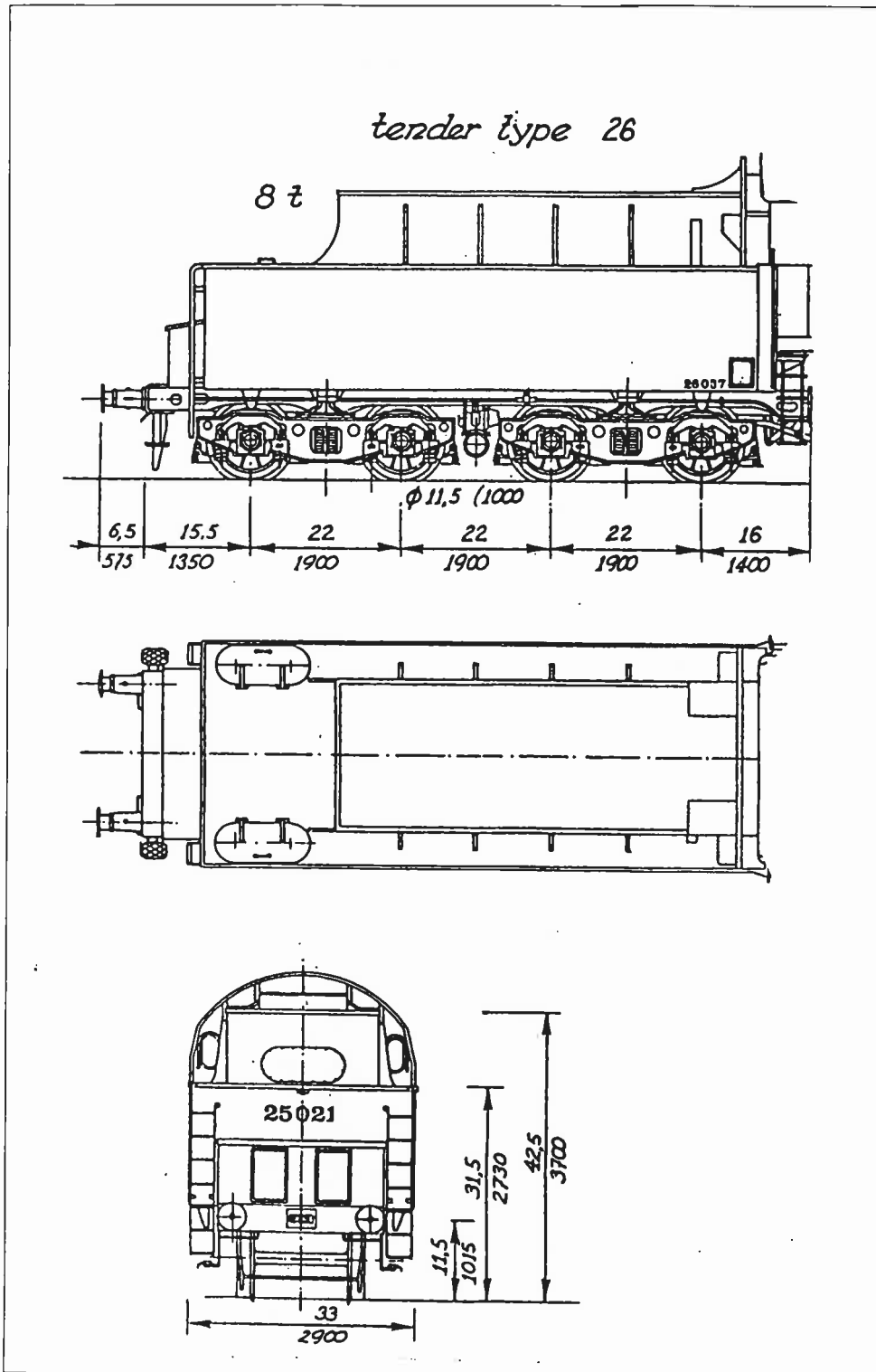

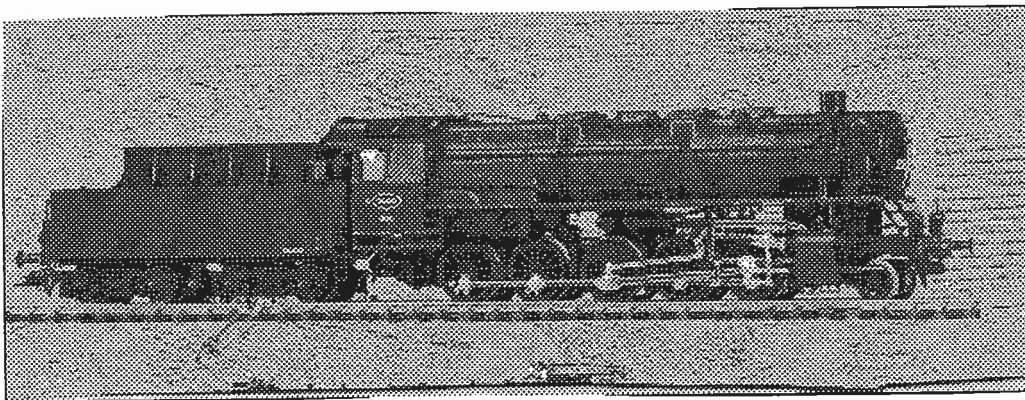
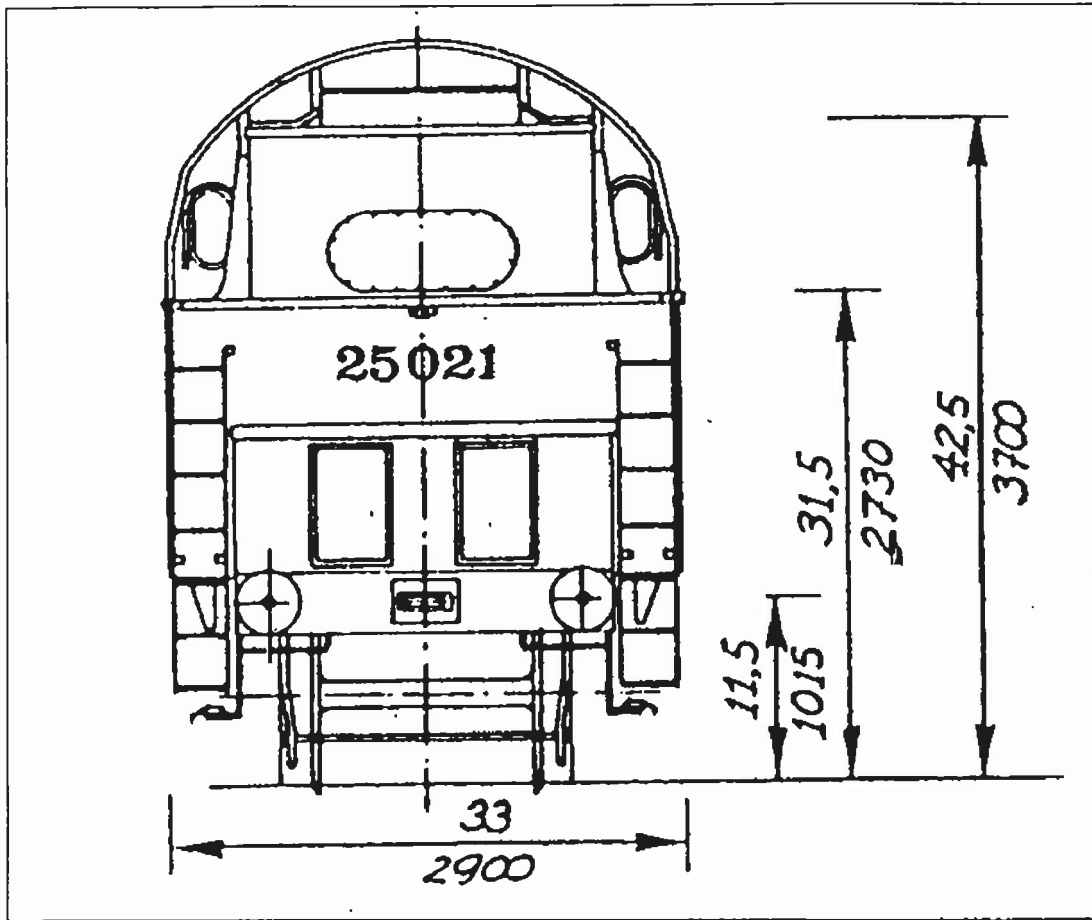

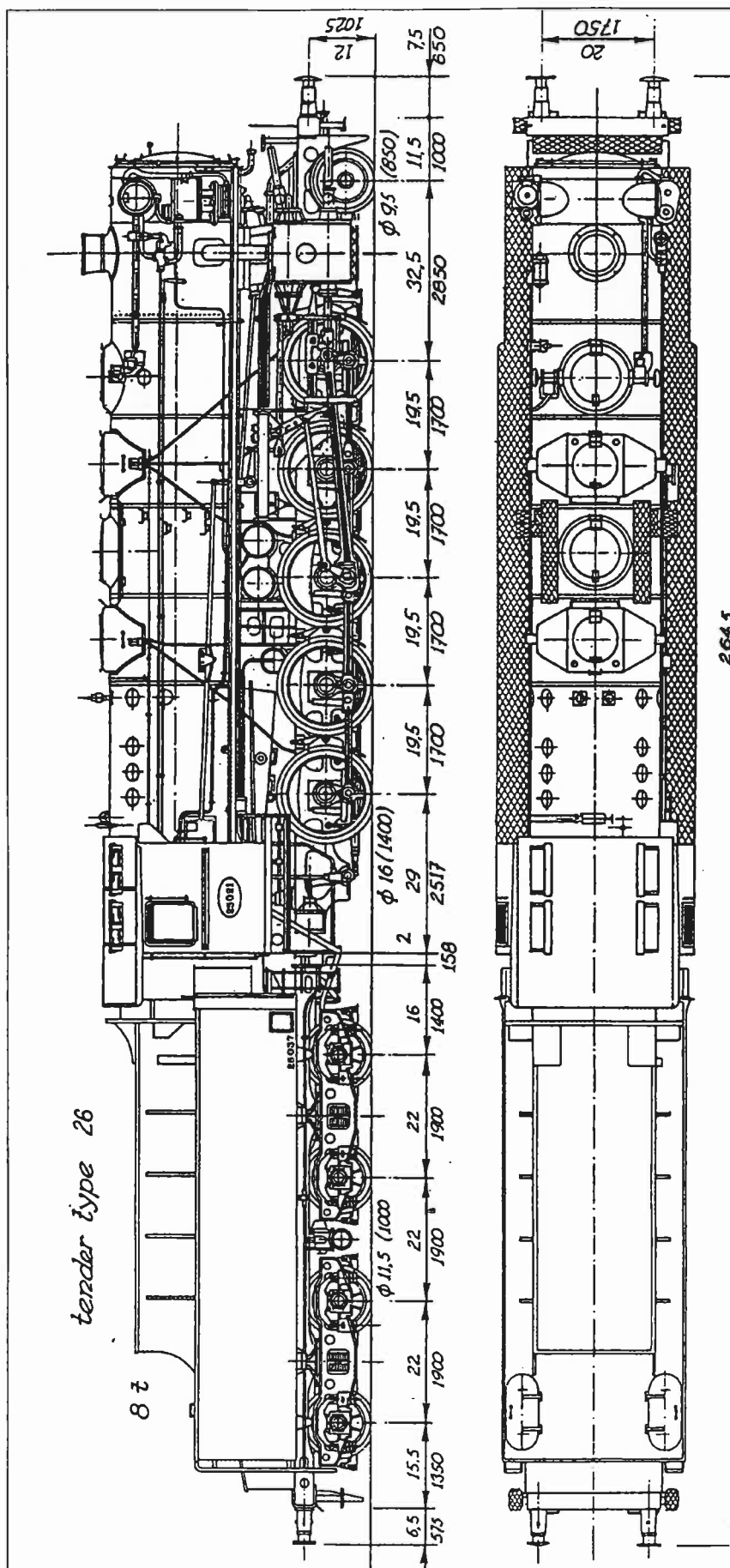

4.2. Miniatuurmodellen.

Jouef bracht in de jaren zestig de 25.021 met rechte tender uit in HO.

De Jouef locomotief is volledig groen, ook de rookkast en het dak van het machinistenhuis. De bufferbalk en het volledige onderstel zijn zwart; de bufferbalk van de tender is rood. Op de rookkastdeur is het nummer 25021 aangebracht op de onderste helft van de deur. Op het machinistenhuis: 25021 en WT (stelplaats Latour). Achteraan op de tender: 25021. Alle nummers zonder punt achter 25. De tender heeft geen windscherm en draagt geen eigen nummer. Vooraan is de lok uitgerust met een imitatiekoppeling, achteraan de traditionele grote koppelhaak. De stroomafname gebeurt zowel op de locomotief (derde en vierde koppel as) als op de tender zelf. De in de tender geplaatste klassieke open motor van Jouef drijft het laatste draaistel aan. Vier wielen zijn met antislipbanden uitgerust.

Voor zijn tijd en ondanks enkele onvolmaaktheden, voorwaar een mooi model.

Niettegenstaande dat het Jouef is, verdient het toch zijn plaats in de verzameling.

In oktober 1998 bracht Märklin onder het catalogusnummer 34883 zijn 25021 op de markt. De locomotief heeft de donkergroene schildering, met rookkast, onderstel, dak machinistenhuis en bovenkant tender zwart. De bufferbalken, koppel- en drijfstangen zijn rood. De locomotief draagt op het machinistenhuis de vermeldingen: 25.021 op zwarte achtergrond en een 0 (stalen vuurhaard). Verder MUT (stelplaats Latour). Onderaan op de cabine kant tender: IM. FAZ. 171046 (zijnde tussentijdse revisie uitgevoerd te Salzinnes op 17/10/1946), De machine is met een vaste stang kort gekoppeld aan een rechte tender met nummer 26.037. De stroomafname gebeurt via een sleepcontact dat onder de tender bevestigd is. De in de locomotief gemonteerde motor drijft via een reeks rechte tandwielen alle koppelassen aan. De drijfwielen van de derde en vijfde koppel as zijn met antislipbanden uitgerust. Voor- en achteraan de twee klassieke lantaarns. Vooraan kan een koppeling gemonteerd worden, achteraan is de tender met een kortkoppeling uitgerust.

Märklin heeft met deze machine een zeer mooi model uitgebracht. De groene kleur is niet meer het Franse groen, maar wel de Belgische donkergroene livrei. Ondanks de beperkte inzetperiode toch een model dat zijn plaats in het Belgisch depot ruim verdient.

25,021	1/1	1/87	Jouef	Märklin.
Lengte:	22,620m	26,00cm	26,4cm	26,0cm

De door ROCO aangekondigde versie van 25.021 werd tot op heden nog niet geleverd.

Bron: Stoomlocomotief type 25 (Spoorwegjournaal) Baureihe 44: (Eisenbahn Kurier)

Tekst: Marc Van Audenaerde.

nr KPEV	constructeur	bouwjaar	nr ETAT BELGE	stelplaats	buiten dienst
7901	Koln Union	1910	9901	Charleroi	august 1932
7904	Stettin Union	1912	9904		1928
7908	Hannov. Hanomag	1912	9908		1928
7919	Kassel Hohenzollem	1919	9919	Charleroi	febr. 1929
7926	Essen Union	1911	9926	Lodelinsart	sept. 1934
7927	Hannov. Wolf	1915	9927	Lodelinsart	maart 1932
7929	Hannov. Wolf	1915	9929	Lodelinsart	mei 1930
7931	Elberfeld Hohenzollern	1915	9931	Charleroi	febr. 1934
7939	Essen Hohenzollem	1912	9939		1928
7940	Berlin Union	1912	9940	Charleroi	august 1931
7940	Essen Hohenzollern	1912	9941		1928
7943	Berlin Union	1912	9943	Charleroi	sept. 1930
7950	Essen Union	1912	9950		1928
7958	Essen Union	1913	9958	Lodelinsart	sept. 1934
7967	Essen Union	1914	9967	Lodelinsart	jan. 1933
7988	Essen Hohenzollern	1915	9988	Lodelinsart	dec. 1931
7993	Essen Union	1910	9993	Charleroi	maart 1932
7994	Essen Union	1910	9994	Charleroi	dec. 1932

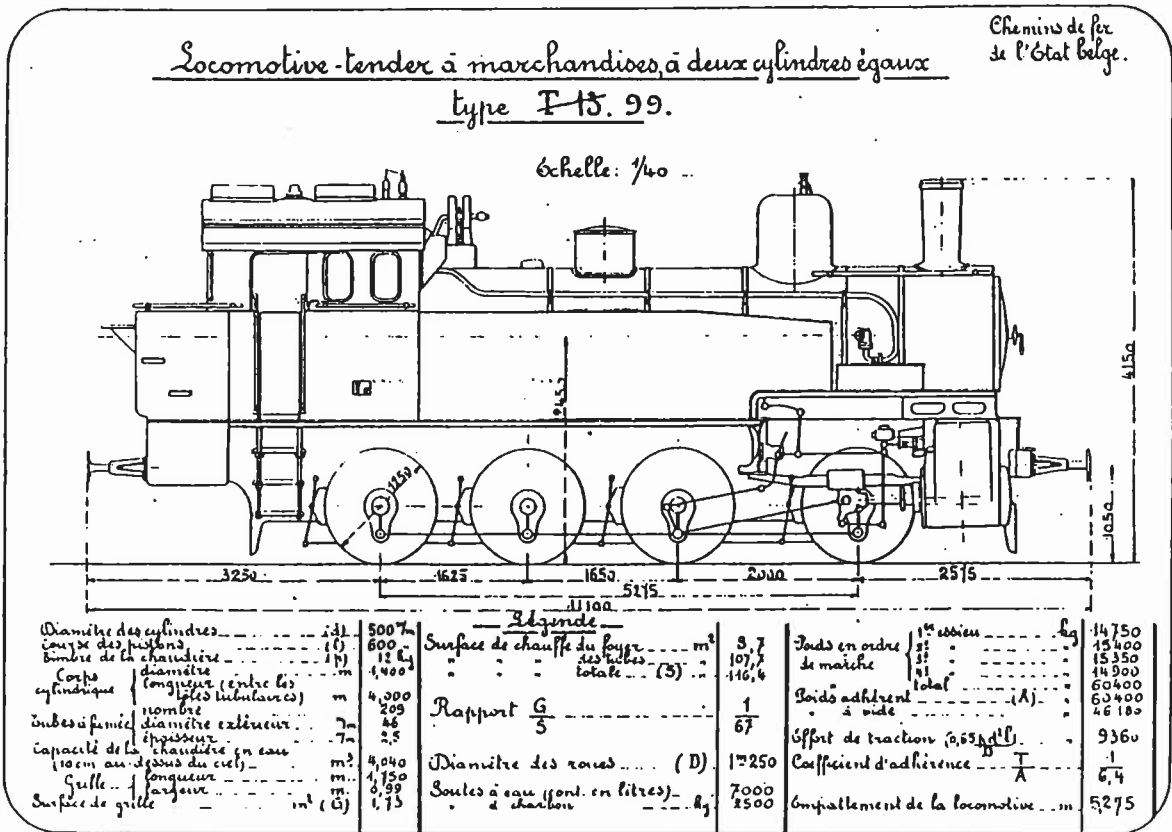

treinmodelbouw

Go

OPEN:
wo-do-vrijdag
14-20u.
zat. 9-18u.

tel. en fax 09/227.68.41

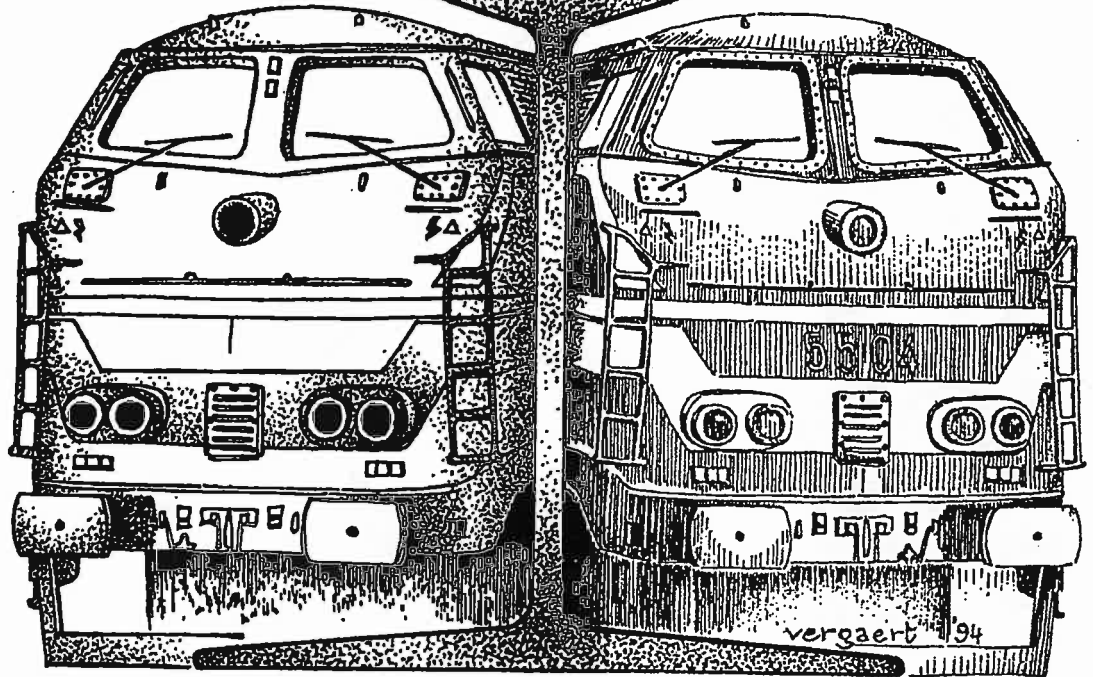

Henri De Sagherstraat 16 B-9031 Drongen

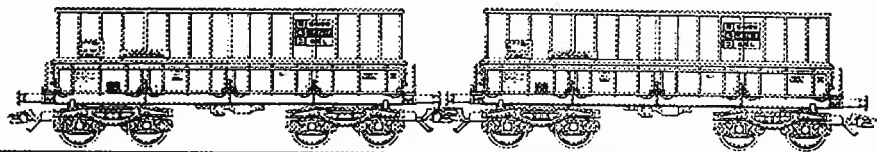
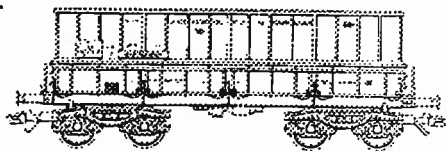

Märklin set ertswagens N.M.B.S. "G. Boël":

nu nog een beperkt aantal in voorraad: slechts **2.490,- fr**

Märklin stoomlok N.M.B.S. type 25.021 à **7.490,- fr**

Rivarossi N.M.B.S. rongenwagen Rs met containers: **1.189,- fr**

GO - RAIL

6. DIT IS BELGISCH

Deze lijst bevat de Belgische lokomotieven welke als fabrieksmodel uitgebracht werden . De modellen werden volgens lokomotiefnummer gerangschikt. De lijst werd samengesteld aan de hand van de diverse catalogi van Märklin, Fleischmann, Roco, Lima, Klein Modellbahn, Piko, Jouef, Liliput, Rivarossi, Trix, Koll's Katalog, Jocadis Info, Rail Foto en Spoorwegjournaal.

STOOM

Loknummer	Fabr.	Art. numer	Opmerkingen.
2514	Roc	43291	ex BR 50; Wagner windleiplaten, rechte tender.
3401	Roc	43207	
3649	Riv	1377	ex Bay S3/6.
3649	Riv	1026	wisselstroom.
5920	Mä	3111	ex Bay S3/6.bufferbalk rood;prod 1982. bufferbalk zwart, prod 1982; B+Lux 82-88.
9089	Roc	43228	
25004	Mä	3316	zonder windleiplaten; badkuiptender. prod Benelux 1987; wereld 1988.
25005	Fl	4178	zonder windleiplaten, rechte tender.
25016	Mä	3314	Wagner windleiplaten, rechte tender. prod 1992-1993.
25017	Lem		Wagner windleiplaten, rechte tender; 50 ex
25018	Fl	4174B	Wagner windleiplaten, rechte tender.
25021	Jou	8741	volledig groen.
25021	Mä	34883	prod 1998.
26005	Mä	34156	prod 1997.
26050	Lil	5290	
64015	Fl	4161	
64041	Mä	3086	met 3-assige tender nr 22226, prod 1973; met gaatjes voor windleiplaten, NK op schild. zonder gaatjes, prod 1973-1977.
64041	Mä	3086	
64109	Lil	10490	
64109	Lil	1049x	wisselstroom.
64119	Mä	3086	FT op schild, tender 22301; prod 1978.
64119	Mä	3086	FT op lok, tender 22226; prod 1978
64119	Mä	3086	FT op schild, 4-assige tender 22301, prod 1978.
64119	Mä	3086	FT op lok, 4-assige tender 22301 prod 1978-1980.
64119	Mä	3986	in onderdelen, idem als vorige; prod 1981.
64168	Lil	10491	met windleiplaten.
64168	Lil	10496	wisselstroom.
81000	Fl	4146	
81340	Pi	5/6315/000	
90017	Roc	43225	oud nr: 04116F.
93001	Lil		ABL: legerlok met wapenschild .
93006	Lil	9192	met gele bies en verhoogde kolenkast.



93011	Pi		
93065	Lil	9190	
93068	Lil	L109107	nieuwe produktie Liliput/Bachmann.
96002	Mä	3101	prod 1978; enkel België en Luxemburg.
96025	Roc	43273	
96025	Roc	43050	Set met 96025 en 4 rijtuigen.
98005	Fl	4095	
9926	KMB	A0199	

DIESEL

Loknummer	Fabr.	Art. nummer	Schildering, opmerkingen.
Micheline	Mä	3121	
Micheline	Mä	3603	digitaal
215	Mä	2848	set CCB, ex V 36 met 4 wagens kalksteen.
5201	FL	4270	brede gele band, prod 1981-
5202	FL	4272	1 fijne gele lijn, prod 1976-1981.
5401	Mä	3133	met handgrepen op neus, prod 1988
5401	Mä	3133	zonder handgrepen, prod 1989 tot 1992
5408	Mä	34661	brede gele band, prod 1996.
5504	Mä	3467	groen, ook in Hamo
5531	Mä	34671	blauw, prod 1997.
5541	Mä	3466	geel, prod 1995; ook in gelijkstroom.
5900	Roc	43453	geel, reeks zonder nummer; enkel in België; prod 1980/84.
5904	Roc	43451,1	groen
5914	Roc	43601	groen; enkel in België; prod 1988/89.
5916	Roc	43452	geel; prod 1980/86.
5924	Roc	43454	groen; prod 1978/84.
5925	Roc		geel
5927	Roc	43602	groen; enkel in België; prod 1988/89.
5933	Roc	04152B	geel
5936	Roc	43603	groen; enkel in België; prod 1988/89.
5941	Roc		geel
6010	KMB	6010	geel.
6015	KMB	6015	groen
6022x	KMB	6022x	groen
6038	KMB	601	groen met brede gele band.
6038	KMB	6038,01	wisselstroom.
6038	KMB	6038,03	wisselstroom digitaal.
6041	KMB	6041	beperkte reeks NK.
6046	KMB	6046	geel met bovenkant neus geel.
6048	KMB	6048	geel, verkocht naar Italië.
6049	KMB	6049	groen
6051	KMB	6051	geel, 150 stuks.
6055	KMB	6055	groen
6066	KMB	605	groen
6074	KMB	6074	groen

2014	Roc	43670,14	blauw
2015	Roc	43670,15	blauw
2016	Roc	43670,16	blauw, geel trapezium.
2017	Roc	43672	groen
2017	Roc	43672	blauw.
2017	Roc	43672	groen, enkel België, prod 1996.
2018	Roc	43670	blauw
2018	Roc	43670,11	blauw, gepatineerd.
2018	Roc	43974	blauw, wisselstroom.
2019	Roc	43672,1	blauw
2019	Roc	43672,1	groen, enkel België, prod 1996.
2020	Roc	43672,2	blauw
2020	Roc	43672,2	groen, enkel België, prod 1997.
2021	Roc	43670,1	blauw.
2021	Roc	43670,21	blauw, gepatineerd.
2021	Roc	43974,1	blauw, wisselstroom.
2021	Roc	43974,12	blauw, gepatineerd, wisselstroom.
2022	Roc	43672,3	blauw
2023	Roc	43670,23	blauw
2023	Roc	43672,3	groen, enkel België, prod 1997.
2024	Roc	43670,24	blauw
2025	Roc	43670,25	blauw
2213	Lim	208406	blauw.
2301	Lim	208025	blauw
2311	Lim		groen
2342	Lim		
2358	Lim		groen
2367	Lim		geel
2371	Lim	208185	groen
2374	Lim	208182	geel
2383	Lim		
2700	Lim		blauw, reeks zonder nummer.
2735	Lim	208023	blauw
2905	Roc		gele zichtbaarheidsstrepen.
2907	Roc		gele zichtbaarheidsstrepen.
2911	Roc	43509	gele zichtbaarheidsstrepen
2912	Roc		gele zichtbaarheidsstrepen
2917	Roc		gele zichtbaarheidsstrepen
4302	Lim	149704	Thalys: 4 delig.
	Lim	149892	uitbreidingsset Thalys: 3 rijtuigen.
	Lim	149893	uitbreidingsset Thalys: 3 rijtuigen.
101004	Roc	43543	2 tinten groen met zichtbaarheidsstrepen, prod 1987.
101012	Roc	43579	2 tinten groen.
125012	Lim		groen
150012	Lim		blauw
160021	Jou		blauw

 Laatste bijwerking: 01/12/1998.
 Marc Van Audenaerde.

Radio 2 Oost-Vlaanderen
"Spel 21"
Dhr. Vanachten
Martelaarslaan 232,
9000 Gent

Geachte heer,

Naar aanleiding van mijn deelname aan het "spel 21" voor de vereniging AMSAC op woensdag 7.10.'98, volgt hier een bondige beschrijving van de club.

- AMSAC (Artevelde Miniatuur Spoorweg Amateurs Club) werd opgericht in 1956.
- Is de oudste modelspoorclub in Oost-Vlaanderen.
- Verenigt geïnteresseerden (momenteel alleen mannen) in modelspoor en echte spoorwegen.
- Heeft haar wekelijkse vergaderingen op maandagavond van 20 tot 22 uur.
- Men kan er terecht voor info over het bouwen van spoorbanen, bijhorende elektronica, scenery, info over het grootbedrijf (NMBS en andere buitenlandse netten).
- De clubbaan wordt zo aangelegd dat zowel wisselstroom- als gelijkstroomdepten hun materiaal kunnen laten rijden.
- AMSAC geeft 4 maal per jaar een clubblad uit waarin naast de nieuwigheden ook telkens een Belgische locomotief in model en zijn groot voorbeeld grondig besproken worden. Bovendien zijn er op regelmatige tijdstippen dia- of filmvoorstellingen.
- AMSAC neemt op geregelde tijdstippen deel aan manifestaties, zoals de havenfeesten te Gent op 19 en 20/9 jl. Hierbij was de clubbaan in werking te zien in het seinhuis van Gent-Zeehaven.

Indien er met het "spel 21" gewonnen wordt, zal het geld gebruikt worden voor aanschaf van rail- en scenerymateriaal voor de in opbouw zijnde modulebaan, voor de verdere afwerking van de clubbaan, voor de verdere inrichting en verfraaiing van het clublokaal, voor het beperken van de uitgavekosten van het clubblad en voor tal van andere doeleinden.

Geïnteresseerden kunnen zich altijd wenden tot het secretariaat van AMSAC:
p.a. Vierhekkensstraat 5A, 9031 Drongen

Vriendelijke groeten.

Rik Gorleer
Struisvarenweg 3,
9031 Drongen

2 RADIO

VRT · Martelaarslaan 232 · B-9000 Gent

AMSAC - GENT
t.a.v. de heer Rik GORLEER
Struisvarenweg 3
9031 DRONGEN

ons kenmerk
JVA/MC
Gent
9 oktober 1998

Geachte heer,

U speelde op woensdag 7 oktober 1998 het spel "21" in het programma Radio 2 Oost-Vlaanderen en u heeft voor uw vereniging AMSAC - GENT helaas niets gewonnen.

Kent u in uw vriendenkring nog kandidaten voor het spel "21", laat hen dan een briefje schrijven naar onderstaand adres. Voorwaarde is nog steeds : "lid zijn van een Oostvlaamse vereniging".

Voorts willen wij u vragen om ons in de toekomst op de hoogte te houden van de activiteiten van uw vereniging.

Deze informatie stuurt u naar Radio 2 Oost-Vlaanderen
t.a.v. Redactie
Martelaarslaan 232 - 9000 GENT

Wij zorgen ervoor dat u op de radio komt.

Met vriendelijke groeten,

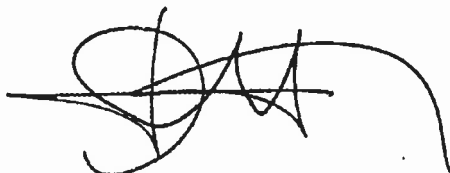

Johan VAN ACHTE
Producer Radio 2 Oost-Vlaanderen

Bochumtrams naar schroothoop

Directeur-generaal De Lijn maakt kruis over tweedehandsvoertuigen

GENT/MECHELEN • Rudy Pieters

De Gentse ballingschap van de negen Bochumtrams is ten einde. Vier jaar geleden kwamen ze van Duitsland naar hier om lijn 1 te versterken, maar ze hebben amper gereden. En dat zullen ze ook niet meer doen. Ze zijn niet veilig en zorgen voor vertraging, zegt De Lijn. De centrale directie in Mechelen besliste zopas de Bochumtrams naar de schroothoop te verwijzen.

Voor de Mechelse Lijn-directie is het genoeg geweest. De aankoop en de vele aanpassingen hebben miljoenen gekost, maar nog blijven de Bochumtrams sukkel. Zo hebben ze een te lange remafstand en veroorzaken ze vertragingen op het net. Bovendien toonde een trambotsering in april dit jaar dat de stuurkooi niet zo stevig is. De vakbonden uitten meermaals hun ongenoegen.

„Ik denk dat ik de beslissing uiteindelijk heb moeten nemen”, zegt Hugo Van Wesemael, directeur-generaal van De Lijn. „Dat verhaal was zodanig lang geworden, en de veiligheid kwam in het gedrang. Er waren nog 600.000 frank en duizend uren per tram nodig voor de aanpassing van de remmen en voor de beveiliging van de kooi.”

„We zouden onze tijd beter besteden aan het goed opvangen van de nieuwe rijkruisen. De technici die nu hun tijd verliezen met de Bochumtrams, kunnen beter ingezet worden om de nieuwe trams grondig te leren kennen, zodat er

na de leveringsdatum eerst geen drie, vier maanden opleiding nodig zijn, maar we dat al van tevoren kunnen doen. Bovendien kunnen we nu in Gentbrugge plaats creëren voor de eerste nieuwe trams, want er is nog altijd geen beslissing over de nieuwe stelsplaats.”

Overbelast

De negen gelede trams hadden er al 32 jaar dienst in de Duitse stad Bochum op zitten, toen ze in 1994 naar Gent kwamen om lijn 1 te versterken, vooral tijdens de overbelaste piek. Vijf moesten er daadwerkelijk rijden, de andere waren voor reserveonderdelen.

Maar de Gentse tramreiziger heeft er weinig in gezeten. Al die jaren hebben maar drie voertuigen de remise verlaten, en meestal bleven ook die voor langere tijd op stal door de vele problemen.

Nu de Bochumtrams voltooid verleden tijd zijn, is de komst van nieuwe trams meer dan ooit nodig. Gent krijgt er de komende



FOTO WOUTER RAWOENS

De eerste Bochum-tram kwam in 1994 op de Gentse sporen.

jaren veertien, drie per jaar (het laatste jaar twee), de eerste drie vanaf het voorjaar 1999. De gelede nieuwkomers, die het Duitse Siemens maakt, kunnen 250 mensen vervoeren, de 54 huidige PCC-trams slechts 100 passagiers.

De Siemens-trams moeten niet alleen het huidige capaciteitsprobleem kort oplossen, ze anticiperen ook op de uitbreiding van het Duitse tramnet. De Lijn is volop bezig met de verlenging van lijn 1 naar de Zwijnaardsesteenweg; de eerste tram rijdt daar vermoedelijk in 2000. Er zijn ook plannen in de maak om transporen naar Flanders Expo te leggen.

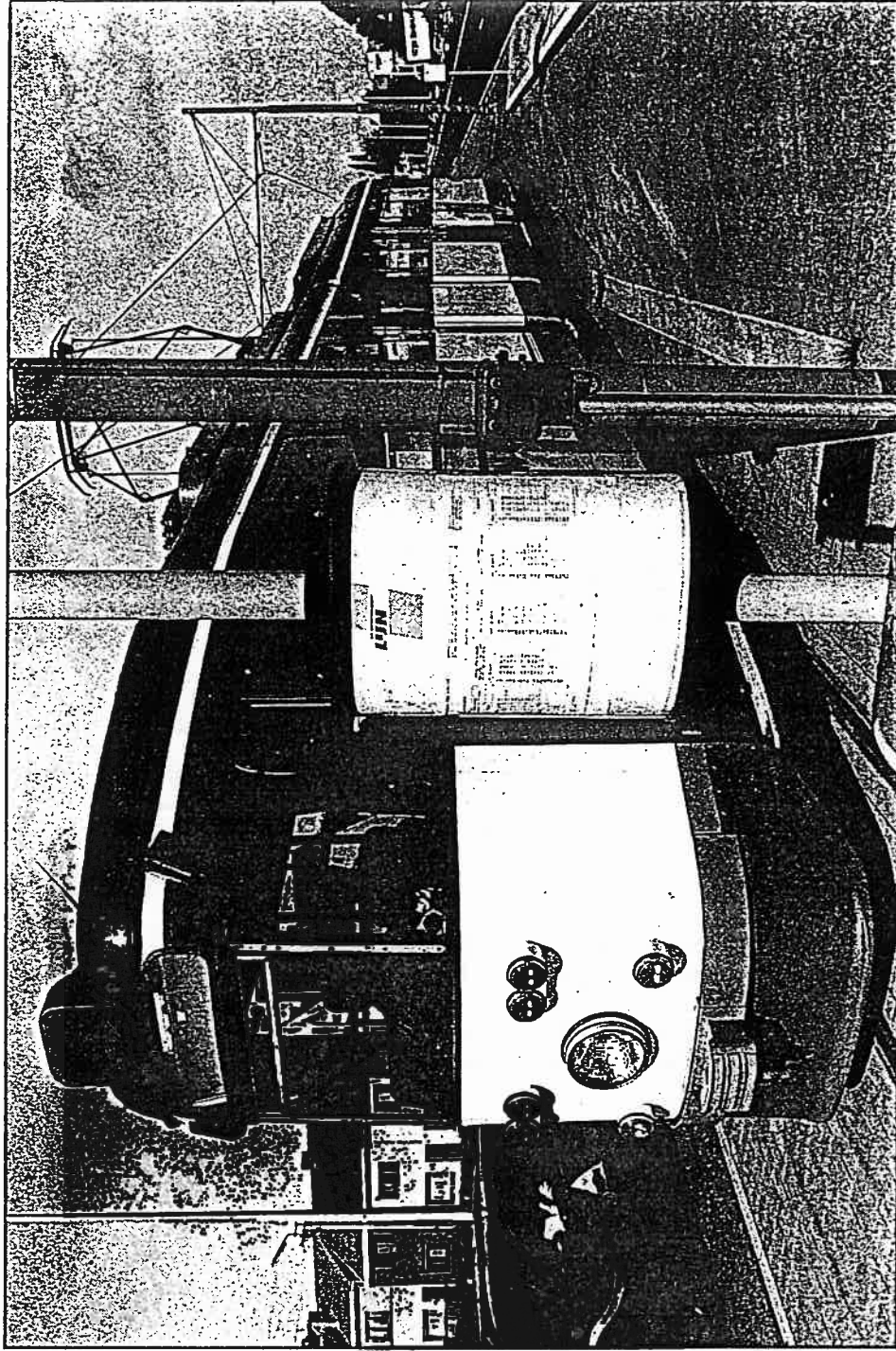
Directeur-generaal Van Wesemael wil Siemens proberen te overtuigen de levering vanaf de vierde tram te versnellen. „Ik ben dinsdag in Bautzen om dat ik de eerste tram wil zien en wil kijken of dat nu volledig volgens schema verloopt. Ik wil daar ook praten over de leveringsstermijnen.”

Het succes van Miko staat haaks op het koelere beursklimaat. Maar voor een goed project is er blijkbaar altijd een markt. 'Miko is een stabiel bedrijf met een tastbare activiteit. Dergelijke

Tsjernomyrdin zal een succes is. Trustcapital zal waarschijnlijk een veelvoud van dat bedrag binnenhalen maar niet de beoogde 4,5 miljard frank. Zal men dan spreken van een te-PC

Primakov. Enkel Vladimir Zjirnovski en zijn ultra-nationalisten zien niets in diens kandidatuur.

Hoewel Jevgeni Primakov donderdag onder anderen de Duitse minister van Buitenlandse Zaken Klaus Kinkel heeft laten weten dat hij de economische hervormin-

koppelen aan de dollar, de markt of de yen. De roebel hersteld zich donderdag opnieuw enigszins en kreeg een slotkoers van 12,87 roebel voor één dollar tegen 15,77 roebel woensdag.

Pagina 6: Verdere berichtgeving

Exclusieve gesprekken BN ter discussie

EU-Commissie roept NMBS op het matje voor dubbeldekkers

(tijd) - De Europese Commissie verdenkt de NMBS van het schenden van het gelijkheidsbeginsel in haar algemene offerteaanvraag voor de bouw van 210 dubbeldekrijtuigen. Ze reageert daarmee op een bezwaar van het Italiaanse consortium Breda-Firema en het Duitse Siemens. Beide kandidaten voelen zich uitgesloten nadat de spoorop bestelde nog enkel met BN te onderhandelen over het miljardencontract. Een gunning wordt daarom nog maar eens uit-

geland. Europese wetgeving inzake openbare aanbestedingen overtreedt als gevolg van haar beslissing elnde mel om enkel nog met BN te onderhandelen over de 210 dubbeldekrijtuigen. De Commissie meent dat de NMBS de om een contract van 7 tot 9 mil-

Jard, afhankelijk van de ingediende biedingen. De EU verwacht tegen 18 september tekst en uitleg.

De brief is een gevolg van een bezwaar ingediend door het Italiaanse consortium Breda-Firema en het Duitse Siemens. Samen met BN en het Franse Alstom zijn ze kandidaat voor het bouwen van de 210 dubbeldekkers. Het dossier kreeg een bijzondere betekenis omdat het Canadese Bombardier, moederbedrijf van BN, de mogelijke sluiting van de fabriek in Brugge of Manage heeft gekoppeld aan het mogelijke mil-

Het verzoek om uitleg van de

EU-Commissie is al de vierde juridische procedure die in dit dossier op gang kwam. In juli verloor Siemens in kort geding een zaak bij de Raad van State. Siemens had de opschorting van de onderhandelingen BN-NMBS gevraagd wegens de schending van het gelijkheidsbeginsel. Dinsdag komt de zaak-Breda-Firema versus NMBS voor in eerste aanleg. de Italianen vragen weer bij de gesprekken beïrokkken te worden. Breda-Firema heeft ten slotte ook een procedure bij de Raad van State lopen.

Kern van de zaak is dat Siemens het goedkoopste voorstel

heeft met een dubbeldekrijtuig dat zijn deugdelijkheid bij de Oostenrijkse spoorwegen bewezen heeft. BN heeft op papier een rijtuig met meer comfort maar dat merklijk duurder is. De spoorop zou graag voor BN kiezen op voorwaarde dat het in de buurt van de prijs van Siemens komt. De NMBS heeft nood aan extra rijtuigen met modern comfort. Als gevolg van de lopende procedures komt het dossier niet op de raad van bestuur van vandaag. GUM

Pagina 11: BN speelt hoog spel met dubbeldekkers

teren in groei

bank gaan over Robeco-groep

-en dus moeten we verder internat... sier...fusies en overnames'. 'We bank in de gespecialiseerde anti-

BEURS

Banken betalen

De grootste procentuele val in vier maanden tijd...

↓	Bel20 slot	3204,93 pt
		- 100,80

22/11/98

Chocolade vult ICC

GENT

Afwachtend en beleefd, was het publiek dat het voorbije weekend afzakte naar het ICC voor de Chocolade Happening '98. Bijna niemand waagde het om zo maar ongevraagd toe te happen bij het zien van al die pralines, chocoladen beeldjes, marsepein en suikerwerk. «Proeft u maar de verschillende standhouders voortdurend.

«Vooral veel mensen die rechtstreeks of onrechtstreeks met het vak te maken hebben, bezoeken deze beurs», weet Magda Van de Velde. Zij staat achter de stand van Sueda, een bedrijf uit Sint-Amandsberg dat op de beurs vooral uitpakt met suikerwerk.

Perfect suikerwerk

Twee meisjes bestuderen aandachtig de zoete sigaren en hespjes. «Zit daar veel suiker in?», vragen ze. «Maar meisjes toch, dat is pure suiker», lacht Magda en ze geeft hen meteen de hele uitleg: «We koken de

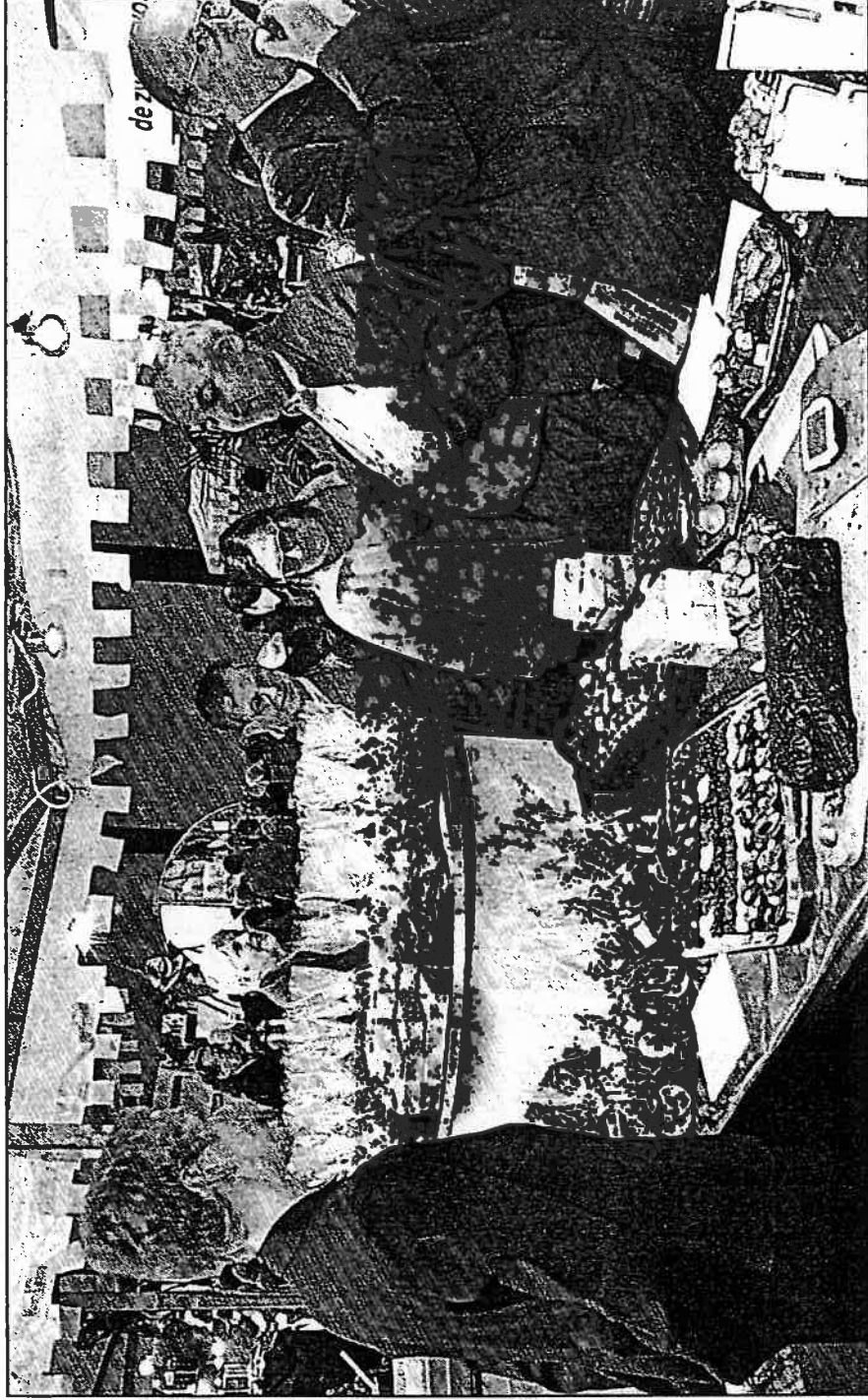

Met de «Chocolade Happening» in het ICC is Gent een beurs voor lekkerbekken rijker. Foto Maertinck

suiker. Daarna laten we de buitenlaag kristalliseren. Niet gemakkelijk hoor, want het perfecte suikerwerk moet hard zijn vanbuiten, maar lekker zacht vanbinnen».

Haar man Patrick Bontinck is beloofd met een «honoris causa in de confrerie van de Confisserie van Frankrijk». Hij weet waarom de Belgische cho-

colade wereldwijd zo'n goede naam heeft: «We hebben het vak geleerd in Zwitserland, maar verkopen onze chocolade en pralines van dezelfde kwaliteit een stuk goedkoper.»

Een paar meter verderop bekijkt een groepje vrouwen vol bewondering een tafelvorm marsepein creaties: levensacht fruit, beestjes waarvan je elk moment ver-

wacht dat ze zullen weglopen, ... «Net kunst, maar dan ook nog eens lekker», vinden ze. De vrouw achter de zoete kunstwerkjes Ann Coppieters, van het bedrijfje Marioca uit Merelbeke, glunderd. «Ik doe alles zelf», vertelt ze. «Alleen als het echt druk is, rond Sinterklaas en Kerstdag bijvoorbeeld, krijg ik hulp van enkele familieleden. Dit is heel

arbeidsintensief werk. Soms heb ik geen tijd om te eten. Dan hou ik het maar bij snel wat chocolade of marsepein. Maar echt smaken doet het me dan niet, nee», lacht ze.

Gert COONE

Een gelukkig en voorspoedig

1999

vanwege AMSAC



THE UNIVERSITY OF CHICAGO

1959

LIBRARY