

Rail Miniature Mosan (Association de modélistes ferroviaires de la région namuroise)

# ferro flash Namur

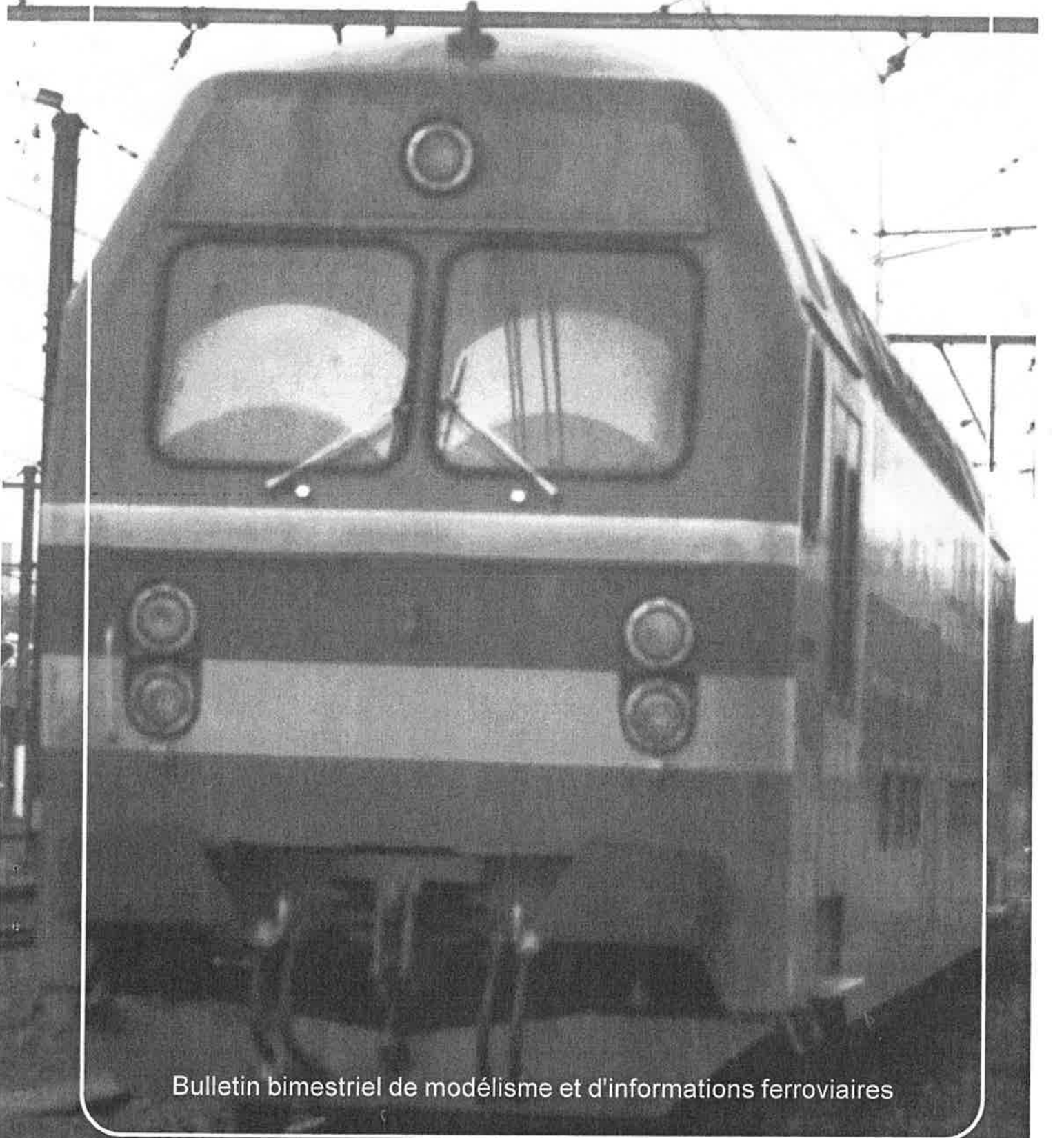

Bulletin bimestriel de modélisme et d'informations ferroviaires

n°103 2000-4



Ambiance sur le réseau HO du club : maisons typiques de la région réalisées par notre ami Jules Falque.

## Rail Miniature Mosan

Fondé en 1965, le Rail Miniature Mosan regroupe des modélistes ferroviaires et des amis des chemins de fer. Il leur permet de partager entre amis leur passion pour le rail, d'améliorer leurs connaissances ferroviaires ainsi que leur savoir-faire de modélistes.

Outre les réunions mensuelles, le Rail Miniature Mosan propose à ses membres des réunions hebdomadaires consacrées à la construction d'un grand réseau HO, d'un réseau modulaire N (*Athus-Meuse*) et d'un réseau HO (*USA*).

Président..... Jean-Claude Botspoel,  
Rue Saint Hadelin, 21, 5561 CELLES.  
Tél ....: 082-66.76.60.  
Email : [JC.Botspoel@advalvas.be](mailto:JC.Botspoel@advalvas.be)

Secrétaire ..... Daniel Braibant,  
Rue de la Gare, 98, 5544 AGIMONT.  
Tél ....: 082 - 64.54.33.  
GSM : 0478 - 47.04.47.  
Email : [daniel.rmm@skynet.be](mailto:daniel.rmm@skynet.be)

Compte Banque . 360-0053510-69 "Rail Miniature Mosan"

Local ..... Centre Culturel de Géronsart,  
Rue du Trèfle, 5100 JAMBES.  
*Les statuts et le règlement d'ordre intérieur  
sont affichés aux valves du club.*

### Cotisations annuelles

Membre bienfaiteur ..... 1.500 BEF.  
Membre ordinaire \* ..... 1.000 BEF.  
Membre junior (- de 18 ans) ..... 500 BEF.

Sympathisant (abonné),  
(uniquement le service Ferro Flash) . 600 BEF.  
Pour l'étranger ..... 800 BEF.

\* Pour un second membre d'une même famille,  
(sans service Ferro Flash Namur) cette cotisation  
est réduite à 750 BEF.

## Ferro Flash Namur

Rédaction et ..... Claude CARPET, Prée, 7a, 5640 BIESME-METTET,  
éditeur responsable Tél : 071 - 72.95.61. Téléfax : 071 - 72.95.62. GSM : 075 - 48.62.60.  
Email : [claude.modeliste@skynet.be](mailto:claude.modeliste@skynet.be)  
URL Internet : <http://users.skynet.be/etudesup.ccb/>

Diffusion ..... Didier Delfosse, rue de Furnaux, 26 b, 5640 METTET.  
Email : [didier.delfosse.284@b-rail.be](mailto:didier.delfosse.284@b-rail.be)

Compte Bancaire ..... 360-0053510-69 du Rail Miniature Mosan.

"FERRO FLASH NAMUR" est le bulletin bimestriel du RAIL MINIATURE MOSAN.

Les articles de "Ferro Flash Namur" ne peuvent être reproduits qu'avec l'accord préalable de l'éditeur responsable.  
Les articles signés n'engagent que leur auteur. Les articles non signés sont censés être écrits sous la responsabilité de l'équipe de rédaction.

## 16 et 17 septembre : visite du R.M.M. aux musées de Mulhouse

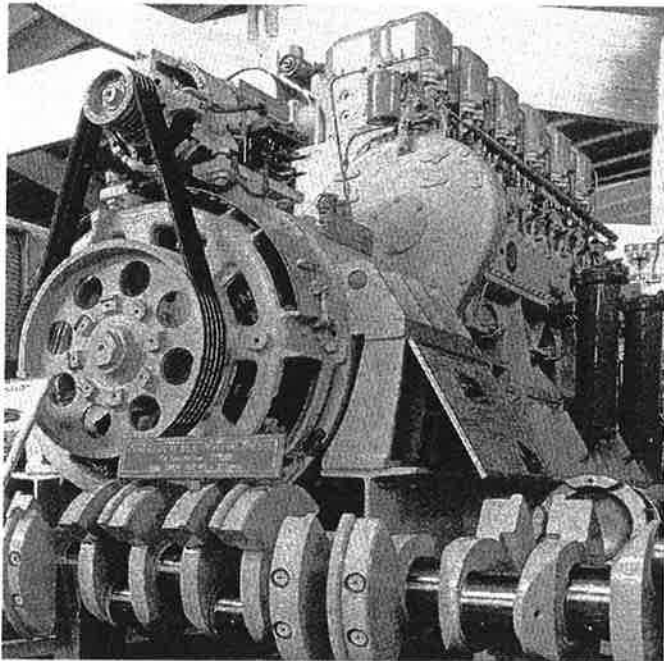

**Ci-dessus : groupe électrogène de la AIA AIA 62000.  
A droite : Vapeur Forquenot du PO 121 A 340.  
En bas : superbe Bugatti....**

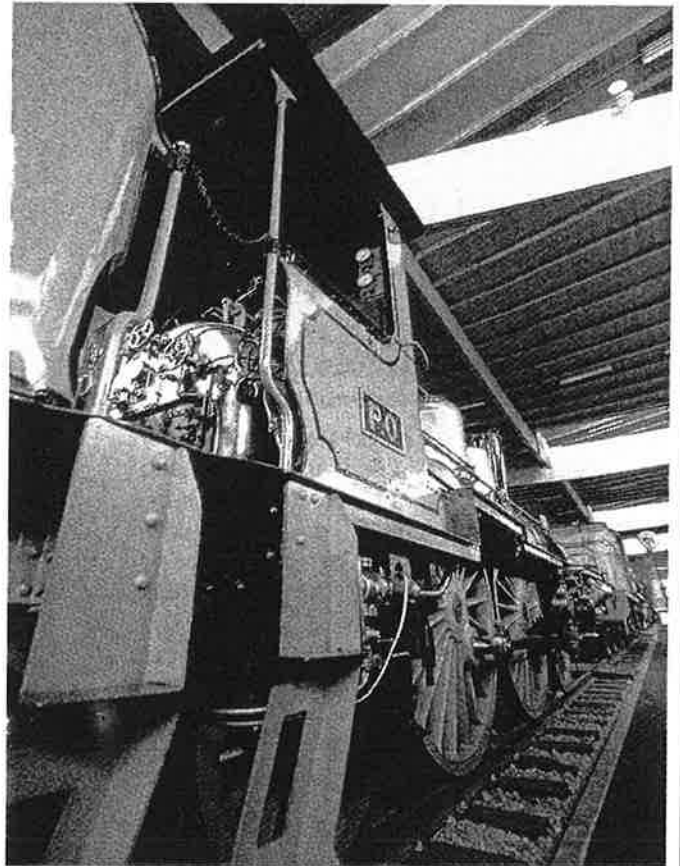

Le comité du club organise un voyage à Mulhouse le week-end des 16 et 17 septembre.

Départ normal le samedi 16 à 7 heures du matin, retour le dimanche soir. Déplacement en voiture. Visite du musée du Chemin de fer et du Musée de l'Automobile. Pour les dames qui le souhaitent, il y a deux autres musées (pour elles) : peinture sur étoffe et impression sur papier peint.

Le logement est prévu à l'Etap-Hôtel. Hôtel simple 1 étoile, confort moderne standard, les toilettes sont à part dans la chambre.

Tous les renseignements complémentaires et les inscriptions au secrétariat du club > GSM : 0478 - 47.04.47. N'oubliez-pas de vous inscrire pour être certain de disposer d'un logement !

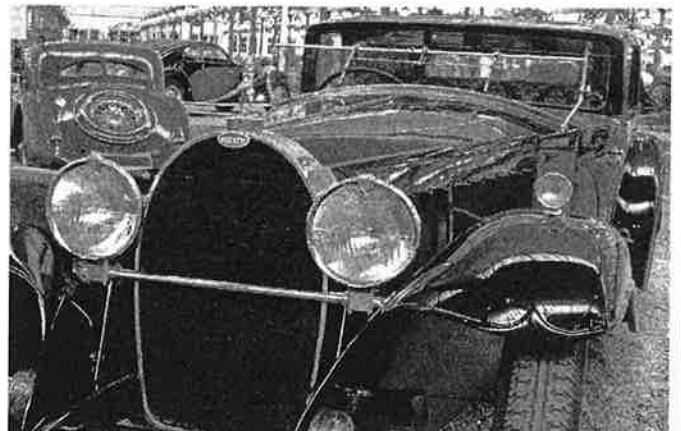

## Visite du R.M.M. à l'exposition de Köln

Le comité du club a mis à l'agenda pour le vendredi 10 novembre le déplacement à l'exposition internationale de modélisme de Köln.

Le voyage s'effectue soit en chemin de fer au départ de la gare de Namur soit en voitures particulières.

Pour d'autres précisions quant aux horaires, voir le prochain Ferro Flash Namur.

Certains amis disposent de places libres dans leur voiture pour ceux qui ne souhaitent pas conduire.

Dans les deux cas, les inscriptions se font au secrétariat du club > GSM : 0478 - 47.04.47.

Le rendez-vous est fixé à l'ouverture de l'expo à 10 heures sur place.

# Circulations sur le réseau H0 du club

Les responsables du réseau H0 se sont réunis afin d'établir un programme cohérent de circulations qui satisfasse les membres qui souhaitent voir rouler leur matériel sur le réseau de leur club. **Chacun est le bienvenu, sans exclusive.**

## Les circulations du vendredi

En dehors des dates mentionnées ci-dessous, les réseaux H0 et N sont à la disposition des membres qui désirent faire rouler leur matériel. Il est important de tenir compte de la déontologie qu'implique la vie en club : chacun à le droit de disposer de la place suffisante pour faire circuler son propre matériel. Nul ne peut s'approprier plus d'espace qu'un autre sous quelque prétexte que ce soit !

## Les travaux sur les réseaux

Il faut néanmoins tenir compte que certains vendredis sont réservés aux travaux sur les réseaux et qu'à ce moment, toute circulation y est interdite ! Les différents responsables des réseaux établissent les programmes de travail. Dès que l'équipe de rédaction sera en possession des dits programmes, elle se fera un plaisir de les communiquer à l'attention de tous les membres dans les présentes colonnes de «La Vie du Club». Si le Rédac'chef ne reçoit rien à publier... il ne publiera rien !

## L'agenda

Le programme des circulations officielles sur le réseau H0 est détaillé dans l'agenda en page 5 et 6 mais nous avons trouvé opportun de le décrire dans son ensemble ce qui permettra à chacun d'inscrire les dates dans son agenda personnel jusqu'à juin 2001.

- 01-09-2000 ..... CFF - ÖBB, époques IV et V.
- 06-10-2000 ..... SNCB (voyageurs + marchandises, ..... époques II et III.
- 03-11-2000 ..... CIWL - MITROPA, époques II et III.
- 01-12-2000 ..... Autorails et automotrices (sauf TEE), ..... toutes époques et toutes nationalités.
- 05-01-2001 ..... Trains de marchandises, toutes nationalités, ..... lités, époques IV et V.
- 02-02-2001 ..... Matériel DB, époques IV et V.
- 02-03-2001 ..... TEE, époques III et IV.
- 06-04-2001 ..... Trains internationaux, époques IV et V.
- 04-05-2001 ..... Matériel SNCB, époques IV et V.
- 01-06-2001 ..... Matériel SNCF + CFL, époques IV et V.

L'agenda des circulations ci-dessus annule et remplace celui paru dans FFN 102.

# Les commandes groupées

Tout au long des différents Ferro Flash Namur, les membres du club peuvent lire «pour commandes groupées, s'adresser au secrétariat».

Il est indispensable de comprendre que les frais d'envoi, les commandes personnelles en petites quantités coûtent très cher au fabricant, au revendeur, à l'expéditeur, et en finale au consommateur : vous !

Afin d'obtenir de meilleurs prix, et de réduire certains frais inutiles, le secrétaire Daniel Braibant vous propose de réaliser le groupement de commandes de livres ou de matériel.

Il est donc important de prendre contact avec lui pour les modalités au 0478-47.04.47. Il y va de votre propre intérêt !!!

## Programme des réunions au RMM et les activités ferroviaires "d'ailleurs"

(Informations réunies par Jean-Claude Botspoel, l'agenda Fébelrail,  
et tous ceux qui voudront bien nous informer de leurs activités...)

Chaque nouvelle parution de l'agenda est une mise à jour : les dates sont confirmées ou modifiées ! (\*\*\*) = vaut le voyage.

### AOÛT

- 11 ..... : Réunion réseaux + parution de **Ferro Flash Namur n°103**.
- 12 ..... : PFT : circulations entre Ciney et Dorinne.
- 13 ..... : 12ème bourse à Amay, rue de l'Hôpital, organisée par le CAJA. Trains, autos, vieux jouets, 9>13h.
- 18 .... : Réunion mensuelle du RMM, programme prévu :  
Réunion de vacances, l'un ou l'autre présente ses diapos.
- 19 ..... : PFT : circulations entre Ciney et Dorinne.
- 20 ..... : Bourse au Woluwe Shopping Center 9>13h.
- 25 ..... : Réunion réseaux + circulations sur le réseau H0 : trains de marchandises SNCB époques IV et V.
- 27 ..... : Voyage du CFC en Grande-Bretagne.

### SEPTEMBRE

- 1 ..... : Réunion réseaux + circulations sur le réseau H0 : matériel CFF et ÖBB époques IV et V.
- 2 ..... : Bourse d'échange à Belgrade.
- 3 ..... : Bourse à Hoeselt, cultureelcentrum, 9>13h.
- 8 ..... : Réunion réseaux.
- 8 ..... : Bourse à Saint-Ghislain, abri-musée du PFT, 9>18h.
- 9 ..... : Aachen-West, festival à vapeur 2000.
- 9 - 15.... : Congrès Morop à Lisbonne (P). Consultez : <http://www.morop.org> (adresse déposée).
- 10 ..... : Bourse d'échange Hobby Rail à Vilvoorde, Starzaal, de Brauwerestraat, 9>13h
- 15 ..... : Réunion réseaux.
- 16 - 17 : Excursion RMM à Mulhouse : visite du musée du Chemin de fer et du musée de l'Automobile, de la peinture sur étoffe et impression sur papier-peint.
- 16 ..... : Train vapeur en soirée Paris - Moret sur Loing - Paris avec spectacle son et lumière (AJECTA).
- 17 ..... : Paris - Longueville avec visite du dépôt, journée vapeur au dépôt de Longueville (AJECTA). Circulations entre Longueville et Provins avec la 140 C 231. Renseignements par téléphone : 0033-164602626. URL Internet <http://www.ajecta.org> ou Email : [trains@ajecta.org](mailto:trains@ajecta.org) Adresse : BP n°1, F. 77650 Longueville.
- 22 .... : Réunion mensuelle du RMM, programme prévu :  
Les Chemins de fer de Mallorca : La ligne «Palma - Soller» et «Soller - Puerto de Soller» vidéo de Charles Haccourt.
- 23 - 24 ... : Traditionnel festival à vapeur du CFV3V à Mariembourg.
- 23 - 24 ... : Expo de modélisme à Gosselies (on n'a pas d'autres précisions).
- 23 - 24 ... : Train vapeur au départ de Paris-Est vers Vézelay, Chablis, Auxerre (A/R). Avec hébergement à Auxerre et visite de cave à Chablis. Organisation AJECTA.
- 24 ..... : Bourse à Wavre, galerie des Carmes, 8h30>13h.
- 29 ..... : Réunion réseaux.
- 30 ..... : Bourse à Houten (NL) Meidoornkade, 28 (A27, sortie 29) 10>15h.
- 30 - 1/10 25ème anniversaire du CFC, section de Bruxelles, à l'école de Wezembeek-Oppem, Europalaan, 2. 10>18h rétrospective de la ligne Bruxelles - Tervuren, exposition de modélisme, réseaux en activité.

### OCTOBRE

- 1 ..... : Bourse à Aywaille, salle St-Raphaël, 9>13h.
- 6 ..... : Réunion réseaux + parution de **Ferro Flash Namur n°104** + circulations sur le réseau H0 : matériel SNCB époques II et III, voyageurs et marchandises.
- 6 au 8.... : «Rail 2000» : exposition de modélisme ferroviaire, Brabantallen à 's-Hertogenbosch (NL). \*\*\*
- 7 - 8..... : Expos et bourse à Trazegnies. Trains, autos, avions, 9>13h. Salle Arthur Beghin, plaine des sports.
- 7 - 8..... : Convention nationale de l'IPMS Belgium dans les locaux de la Haute Ecole Provinciale de Charleroi (UT).
- 13 ..... : Réunion réseaux, préparation des locaux.
- 14 .... : Portes ouvertes au RMM \*\*\* :  
«Les 12 heures du modélisme», démonstrations de construction de bâtiments et de matériels ferroviaires, assemblage de kits et peinture par les membres.

Concours de chargement de wagons : attribution du prix «Michel Foulon».

15 ..... : 5ème bourse ferroviaire de Ferro-Liège, école des Acacias, rue du Couvent, 106; Jupille. 9>13h.

15 ..... : Bourse au Woluwe Shopping Center 9>13h.

20 .... : Réunion mensuelle du RMM, programme prévu :

«Vapeur en Pologne + divers» projection de Jean-François Huart.

21 - 22... : Modelbouw 2000, Hasselt, Grenlandhalle. 10>18h.

22 ..... : Gare de l'Est - Epernay - Paris, avec visite et déjeuner au champagne dans les caves d'une grande maison (AJECTA, BP n°1, F. 77650 Longueville. Fax : 00-33-1.64.08.68.56.).

27 ..... : Réunion réseaux.

28 - 29... : Exposition à Vedrin.

29 ..... : Bourse à Steinzel (L) ancien hall de basket, 10>17h30

29 ..... : Bourse à Hevelee (Leuven).

29 ..... : Bourse à Rochefort (F, département 17) Club Traction 17 9h30>12h et 14h30>19h.

## NOVEMBRE

3 ..... : Réunion réseaux + circulations sur le réseau H0 : matériel CIWL - MITROPA époques II et III.

4 - 5..... : ALLASSAC (F, département 19) 2ème salon de modélisme et expo-photos.

5 ..... : Bourse à Kruikebeke.

9 - 12.... : Internationale Modellbahnaustellung à Köln (D). \*\*\*

10 ..... : Excursion du RMM à l'exposition de Köln + Réunion réseaux.

11 ..... : Bourse à Houten (NL) Meidoornkade, 28 (A27, sortie 29) 10>15h.

12 ..... : Bourse à Lustin, salle «Le Foyer», place des Sports, trains, autos. 9>13h.

17 .... : Réunion mensuelle du RMM, programme prévu :

«Les systèmes digitaux, la pratique» par M. Etienne Josse.

Vidéo d'André Delsemme : «le Saint-Gothard sud, depuis Chiasso jusqu'à Airolo».

17 - 19... : Eurospoor 2000 à Utrecht (NL) sur 20.000 m<sup>2</sup> et + de 50 réseaux. \*\*\*

19 ..... : Bourse à Malmedy, trains, autos, vieux jouets, 9>13h.

24 ..... : Réunion réseaux.

26 ..... : 7ème bourse à Pouleur, trains autos, jouets. Salle Union Mosane, 9>13h.

26 ..... : Bourse à Vilvoorde, Starzaal.

## DECEMBRE

1 ..... : Réunion réseaux + circulations sur le réseau H0 : autorails et automotrices (sauf TEE) toutes époques, toutes nationalités.

8 ..... : Réunion réseaux + parution de **Ferro Flash Namur n°105**.

10 ..... : Bourse d'échange à Hoeselt, Kultureelcentrum. 9>13h.

15 .... : Réunion mensuelle du RMM, programme prévu :

On'sé né co qwè.

16 ..... : Bourse à Houten (NL) Meidoornkade, 28 (A27, sortie 29) 10>15h.

22 ..... : Réunion réseaux.

29 ..... : Réunion réseaux.

31 ..... : Dernier jour du siècle et du millénaire !

## JANVIER

5 ..... : Réunion réseaux + circulations sur le réseau H0 : trains de marchandises, époques IV et V, toutes nationalités.

## FEVRIER

5 ..... : Réunion réseaux + circulations sur le réseau H0 : matériel DB, époques IV et V.

## MARS

2 ..... : Réunion réseaux + circulations sur le réseau H0 : matériel TEE, époques III et IV.

## AVRIL

6 ..... : Réunion réseaux + circulations sur le réseau H0 : trains internationaux, époques IV et V.

# Les amis nous informent

Les activités ferroviaires sont indiquées principalement dans l'agenda à la page 2.  
Certains détails complémentaires apparaissent dans cette rubrique non exhaustive.  
Les mentions sont gratuites et n'ont aucun caractère publicitaire, elles sont données à titre purement informatif et sans aucune responsabilité de la part de la rédaction de FFN.

## CFFL

Le livre de notre ami Jean Dubuffet  
**«La ligne du Luxembourg»**  
est en cours de réédition  
Les personnes intéressées sont priées de  
s'adresser au secrétariat du RMM qui  
regroupera les commandes pour éviter les  
frais de port.  
L'auteur dédicacera son livre  
à ceux qui le souhaiteront

## Les Locomotives Electriques des séries 22, 23, 24 et 25

de Max Delie, Jean-Pierre Moulin  
et Michel Van Ussel  
ouvrage édité par Märklin-Trix, à l'occasion  
de la sortie de la locomotive électrique  
type 122 n°122.021 (2 tons de vert)  
livre en vente chez votre détaillant habituel

## P F T

## «En Belgique sur les rails d'autrefois (1930 - 1965)»

par H.-G-Hesselinck  
ouvrage A4, relié, 100 pages, 200 photos  
publié par les éditions du Cabri  
1.420 BEF 001-1201789-35 du PFT asbl

## Les chemins de fer vicinaux dans la province de Brabant

Format A4, 236 pages, 269 photos.  
990 BEF port compris  
001-1849649-32 de l'AFCC BP1096 Charleroi1

## Les locomotives Diesel type 201 (série 59)

A4, 280 pages 150 photos N/B, 32 couleurs,  
18 graphiques, 68 figures et plans.  
1.977 BEF au 001-1201789-35 du PFT

## Histoire de la traction électrique en Belgique

J. Vandenberghe, édition SNCB 1999  
Tome 5A : 1952-1980, inaugurations de lignes  
électrifiées; 550 BEF  
Tome 5B : 1952-1980, locomotives; 1.000 BEF  
Tome 5C : 1952-1980, automotrices; 1.000 BEF  
*Disponibles au Musée des Chemins de fer belges*

## Chemin de fer de Sprimont

Circulations les 1er et 3ème dimanches  
de mai à septembre  
Trains miniers, carriers,  
Bus ancêtre (ex-RATP)  
Expo de matériel

## Association Luxembourgeoise des Amis des Chemins de Fer (ALACF asbl, fondée en 1973)

<http://www.geocities.com/Paris/Salon/6011/>  
page d'accueil : [trainmodels.html](http://trainmodels.html)

Email du vice-président :  
[jean-marie.ottele@ci.educ.lu](mailto:jean-marie.ottele@ci.educ.lu)

Revue trimestrielle :  
«Etudes et documentation ferroviaires -  
Eisenbahn - Technik und Betrieb - EDF»

**PFT****Samedi 9 septembre  
à Aachen-West**

Rassemblement de 10 locomotives  
vapeur provenant de groupements privés  
de Belgique, Luxembourg, Hollande et  
Allemagne

Train spécial vapeur au départ de Liège-  
Guillemins à 9h20, via Montzen, tracté  
par la 26.101; retour à 19h00.

**Musée du Petit Tram Vicinal**

105 ans d'histoire sur les chemins de fer  
vicinaux belges (SNCV) au travers de  
la collection privée de M. Guilleray

**Visites uniquement sur rendez-vous :**  
57, rue de l'Industrie, 5060 Auvélais  
071-76.17.30. ou 0496-35.81.49.

Bulletin trimestriel 100% vicinal :  
«TRAMO belgovicinophile»

**CFC Bruxelles**

*(25ème anniversaire)*

**Exposition de modélisme  
à Wezembeek-Oppeem, Europalaan, 2  
30 septembre et 1 octobre**

réseau modulaire H0 des Papyrus-trains  
réseau modulaire bi-courant  
réseau digitalisé du CFC Centre  
Maquettes du matériel du Bruxelles - Tervuren  
La gare de Saint-Josse  
Maquettes de diverses gares belges  
Dépôt de Mariembourg  
Maquettes de matériel roulant

**SNCB :****Le matériel de traction  
1999-2000**

de Max Delie,  
publication «Train Miniature Magazine»  
en vente chez votre fournisseur habituel

**Adresse officielle déposée :**  
**<http://www.morop.org>**



# Romney, Hythe & Dymchurch Railway

Sur le côté sud-est de l'Angleterre, à 20km à l'ouest de Douvres, 8km de Folkestone et 6km du terminal de l'Eurotunnel à Cheriton, se trouve l'une des merveilles du monde des chemins de fer à l'échelle «Le Romney, Hythe & Dymchurch Railway».

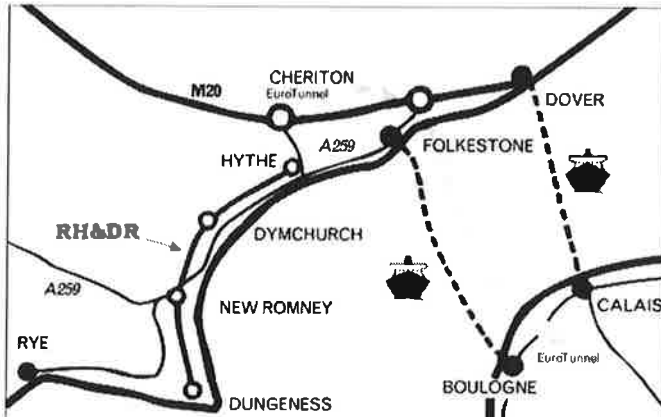

Ouvert en 1927, ce chemin de fer unique, long de 22,2 km, à voie de seulement 381 mm est un exemple parfait de la charmante excentricité anglaise.

Construit à l'époque où la vapeur était reine des chemins de fer du monde, cette ligne principale en miniature, souvent appelée «le plus petit chemin de fer public du monde» est un souvenir nostalgique des gloires passées.

Journellement de Pâques à la fin de septembre, et les week-ends de mars et d'octobre, nos locomotives (échelle 1/3) représentant des types trouvés en Grande Bretagne, en Amérique du Nord et en Allemagne, tirent des trains confortables, pouvant asseoir jusqu'à 200 personnes, entre la ville historique de Hythe et le phare de Dungeness avec les cottages des pêcheurs. En route, il y a des gares desservant des destinations populaires de vacances à Dymchurch et New Romney.

Voyager à travers les marécages de Romney dans un de nos trains est une expérience à ne manquer par aucun membre de la famille. Pour les parents il y a la nostalgie de l'enfance, pour les enfants il y a la joie de trouver un chemin de fer où les locomotives sont réellement à leur taille. Pour plus de plaisir encore, une visite est recommandée au musée des jouets et maquettes à la gare de New Romney, où vous trouverez des démonstrations de vieux et pas si vieux jouets et un magnifique chemin de fer en miniature.

Onze locomotives à vapeur et deux diesels sont exploitées sur le chemin de fer. Si les diesels peuvent représenter un chemin de fer plus moderne, l'image des locomotives à vapeur sont les vrais vétérans des années 1920 et 1930.

Cinq locomotives, 'Green Goddess', 'Northern Chief', 'Southern Maid', 'Typhoon' et 'Hurricane' sont dessinées d'après le type de locomotive 2-3-1 'Flying Scotsman', tandis que 'Hercules' et 'Samson' sont des modèles similaires mais du type 2-4-1.

Apportant un style d'Amérique du Nord au chemin de fer avec le 'Winston Churchill' et 'Dr Syn', ces deux loco-

motives 2-3-1 sont très différentes de leurs équivalentes Britanniques. Finalement deux locomotives allemandes, le petit 0-2-0 'The Bug' et le train à passagers express tiré par la 2-3-1 'Black Prince' complètent la collection de locomotives dont n'importe quel chemin serait fier.

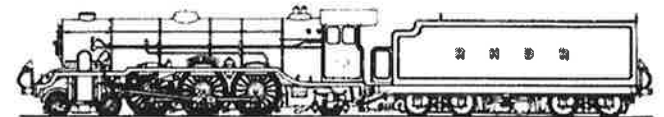
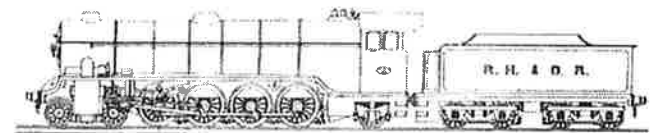
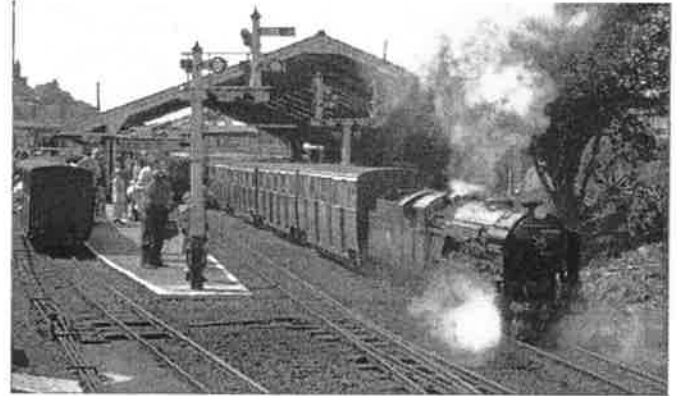

Suivre A20/M20 vers London, sortie n°11 suivre Hythe. Depuis Folkestone, emprunter A259 vers Hythe.

# Froissy - Dompierre

Le petit train de la Haute-Somme en voie étroite est accessible du 1 avril au 31 octobre.

Plus qu'une simple promenade en train, la découverte du monde des trains à voie étroite.

Visite du Musée des Chemins de fer militaires et industriels (compris dans le prix du billet). Adultes : 52 FRF, enfants 32 FRF. Matériel historique à voie de 60cm des armées de la première guerre mondiale.

La vallée de la Somme sous un angle inhabituel au rythme lent des tortillards d'autrefois. Panorama des étangs de la Somme, tunnel, parcours en forêt, ascension du plateau du Santerre. Une heure trente de promenade.

<http://perso.club-internet.fr/appeva>

Les départs à partir de Froissy, situé à 3 km de Bray-sur-Somme sur la D329, entre Albert et Péronne. Sortir de l'autoroute A1 à Péronne. (à mi-chemin entre Charleroi et Paris).

Le p'tit train est accessible aux handicapés.

## Saison 2000

du 15 juillet au 26 août

- Les lundis : sur réservations pour les groupes.
- Du mardi au samedi (\*) : départs à 14h30 et 16h00. Le matin, sur réservation pour les groupes.
- Dimanches et fêtes : départs à 14:15, 15:15, 16:15, 17:15. Le matin, sur réservation pour les groupes.

du 27 août au 1 octobre

- Du lundi au samedi : sur réservation pour groupes.
- Dimanches et fêtes : départs à 14:15, 15:15, 16:15, 17:15. Le matin, sur réservation pour les groupes.

du 2 au 31 octobre

- Uniquement sur réservation pour les groupes.

(\*) Voyages à tarif réduits - 5 FRF (traction Diesel).

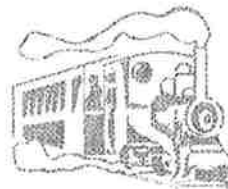
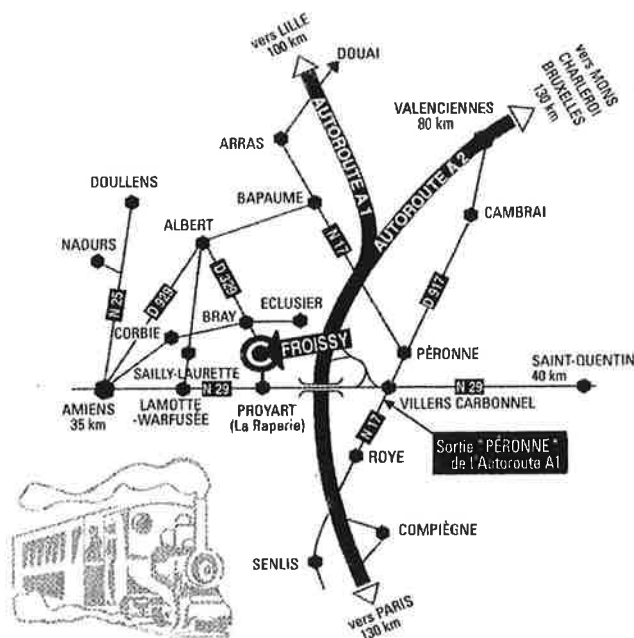

Evènement spécial le dimanche 24 septembre : Festival vapeur, plusieurs locomotives en chauffe, trains historiques, diverses expositions, animations non-stop de 10 à 19h.

## Courrier des lecteurs

Au sujet de notre article «4 pieds et 8,5 pouces» paru dans FFN 102 page 29, notre ami Jean Dubuffet nous communique ce qui suit :

L'écartement pratiquement adopté partout est l'écartement Stevenson, correspondant à la mesure anglaise de 4 pieds et 6 pouces et demi; soit 1,435 mètre.

Il existait aussi, à cette époque, l'écartement Brunel qui était de 7 pieds; soit 2,132 mètres.

Cet écartement permettait d'embarquer sur wagon les véhicules particuliers, berlines ou calèches qui avaient un écartement de 1,43m.

Stephenson, habitant Newcastle-on-Tyne, avait découvert aux environs de cette ville, une ancienne voie romaine d'une telle largeur.

Quant à l'écartement Brunel, il aurait été adopté comme écartement normal, si Brunel avait devancé Stephenson.

La ligne London - Bristol du Great Western Railway Co. fut construite à cet écartement. Il demeura en fonction jusqu'à la fin de la guerre 39-45.

# En 1998 : la 81.256 en H0 par Fleischmann

## Le modèle réel

1919

Cette locomotive G8<sup>1</sup> des KPEV, construite en 1919 par la firme Orenstein, fut cédée à l'Etat belge la même année suivant les clauses de l'armistice de 1918.

A son arrivée en Belgique, elle portait le numéro 5151 et appartenait à la direction KPEV de Berlin.

Le 1 janvier 1925, elle fut désignée «type 81» et porta le numéro 8356.

Lors de la renumérotation du 1 janvier 1925 des locomotives dites «Armistice» suivant le système de numérotation en vigueur à l'Etat belge, le nombre de locomotives de ce type s'élevait à 576 unités, numérotées 8100 à 8675.

1940

Comme 492 de ses soeurs, elle fut prise «en prêt» par la Deutsche Reichsbahn alors qu'elle était affectée à la remise d'Antwerpen-Dam (FNDM) et rejoignit la direction DR de Essen, le 5 décembre 1940.

### De 1946 jusqu'à la mise hors-écritures

Revenue en Belgique le 22 janvier 1946, elle termina sa carrière active à la remise de Saint-Ghislain (FGH), sa mise hors écritures intervenant le 31 mai 1966. Son numéro 81.256 lui fut attribué lors de la renumérotation du 1 janvier 1946.

## La 81.256

### pas comme la majorité des type 81...

La grande caractéristique de cette locomotive fut le déplacement de la première sablière qui fut installée derrière la boîte à fumée. Cette modification avait pour but le placement des vannes d'alimentation entre la première sablière et le dôme de vapeur.

C'est à partir de 1915 que les KPEV apportèrent cette modification sur certaines locomotives de ce type. Celles qui n'ont pas été modifiées portaient les vannes à mi-hauteur.

Parmi les locomotives modifiées livrées à l'Etat belge, nous connaissons à ce jour outre la 81.256, les 81.503, 81.512 et 81.526. Si vous avez connaissance d'autres numéros, nous nous ferons un plaisir d'apporter un rectificatif à cet article.

### Une reproduction guidée

N'étant pas légion sur notre réseau et sur les autres réseaux étrangers, ayant utilisé ce type de locomotives, il n'a pas été reproduit par Fleischmann en version internationale, contrairement au modèle non modifié.

La locomotive mise en vente sur le marché du train miniature est due à l'intervention de l'importateur belge de la marque.

## Pour l'époque III

C'est donc une curiosité intéressante à atteler à une belle rame de wagons de l'époque III (1946 - 1968).

Pour cette époque, beaucoup de firmes nous proposent des wagons numérotés à 6 chiffres ayant circulé jusqu'en 1956, (avec sigle «Europ» seulement à partir de 1953); et à 7 chiffres (circulations de 1956 à 1968). Les wagons de service de la SNCB (fourgons, citernes,...) ayant toujours possédé la numérotation à 5 chiffres.

## La 81.256 sous la loupe

La commission modélisme de Febelrail s'est penchée sur le modèle réalisé en H0 par Fleischmann sous la référence 931155 B.

Elle fut étudiée par la dite commission pour participer à la désignation du modèle de l'année 1998. Elle reçut la cote de 82% devant la type 99 (9926 ex-KPEV T13) de Klein Modellbahn (71,75%) et la type 25 (25.021) de Märklin (65,98%).

Elle n'obtint pas les 85% exigés pour être élue «Modèle de l'Année». En effet, la commission constata que l'ensemble de l'appareillage sur la chaudière paraissait très improbable ce qui fit que le modèle n'était pas assez «belge». Néanmoins, c'était un modèle ravissant. Fleischmann était sur la bonne voie.

## Rectificatif

Lors de la proclamation des résultats pour l'élection du modèle de l'année 1999, la commission fit paraître la rectification suivante : *«Il a été démontré que le modèle Fleischmann 934155 de la locomotive type 81 (81.256) est bien conforme à la réalité. La remarque faite l'année passée est donc sans objet et vous pouvez utiliser cette locomotive sur un réseau belge, tout en sachant qu'elle n'est pas vraiment représentative du type 81»*.

## Rendons à César...

D'accord avec le rectificatif de Febelrail, mais comme cette locomotive a bel et bien existé sous cette forme sur notre réseau de 1919 à 1966, et même si elle n'est pas représentative de l'ensemble du type 81, le modèle reproduit par Fleischmann est assez conforme à son original. Il serait peut-être intéressant que Fébelrail qui a bien voulu revoir ses commentaires, revoit également la cote attribuée au modèle !

Renseignements pris à bonne source, cette modification n'interviendrait au mieux qu'au niveau de 0,5%. Ce qui porterait le score de 82 à 82,5%. Dommage que le modèle n'arrive pas à 85%.

## Les locomotives «G8<sup>1</sup>» des KPEV en modèles réduits

A notre demande, notre lecteur Jean-Pierre Van Hoof nous a établi dans un ordre chronologique, l'apparition sur le marché du train miniature de cette série de locomotives devenues BR 55 à la DR (Deutsche Reichsbahn) et ensuite à la DB (Deutsche Bundesbahn).

Année	Firme	Echelle	Alimentation	Version	Emplacement du moteur
1966	Fleischmann	H0	2 rails, courant continu	Classique	Tender
Vers 1966/1970	Piko	H0 N	2 rails, courant continu	Classique	Locomotive
Environ 1980	Arnold Rapido	N	2 rails, courant continu	Vannes et première sablière déplacées	Locomotive
1991	Märklin	1	2 rails, courant continu ou 2 rails, courant alternatif	Classique	Locomotive
1992	Fleischmann	H0	2 rails, courant continu	Vannes et première sablière déplacée	Tender
1994	Fleischmann-Piccolo	N	2 rails, courant continu	Classique	Tender
1998	Märklin	Z	2 rails, courant continu	Classique	Locomotive
1999	Märklin	H0	3 conducteurs, courant alternatif	Classique	Locomotive

Vu en fonctionnement, le 4 avril 1976 aux festivités de l'adieu de la vapeur DB à Stolberg, une BR 55 en vapeur vive de la firme Zimmerman. Modèle de 1975 à grande échelle, le conducteur adulte était assis sur le tender.

Remarques :

1. Comme pour la P8, peut-être existe-t-il une version à l'échelle «TT», cette dernière étant très peu utilisée et vendue en Belgique. La vérifier au prochain «Te Deum»

(en début novembre prochain) du chemin de fer miniature à Köln.

2. Vers 1980, Atlas Rivarossi (échelle N) annonçait à Nüremberg et le confirmait dans son dépliant une BR 55 de la DB et un type 81 de la SNCB. Elles n'ont jamais vu le jour. En examinant la photo reprise dans le dépliant des nouveautés, la ressemblance avec la Fleischmann H0 équipée d'un attelage «N» bidon était frappante !

Jean-Pierre Van Hoof.



La locomotive 81.512, l'une des deux type 81 avec la 81526 reproduite à l'échelle N par la firme Arnold Rapido.

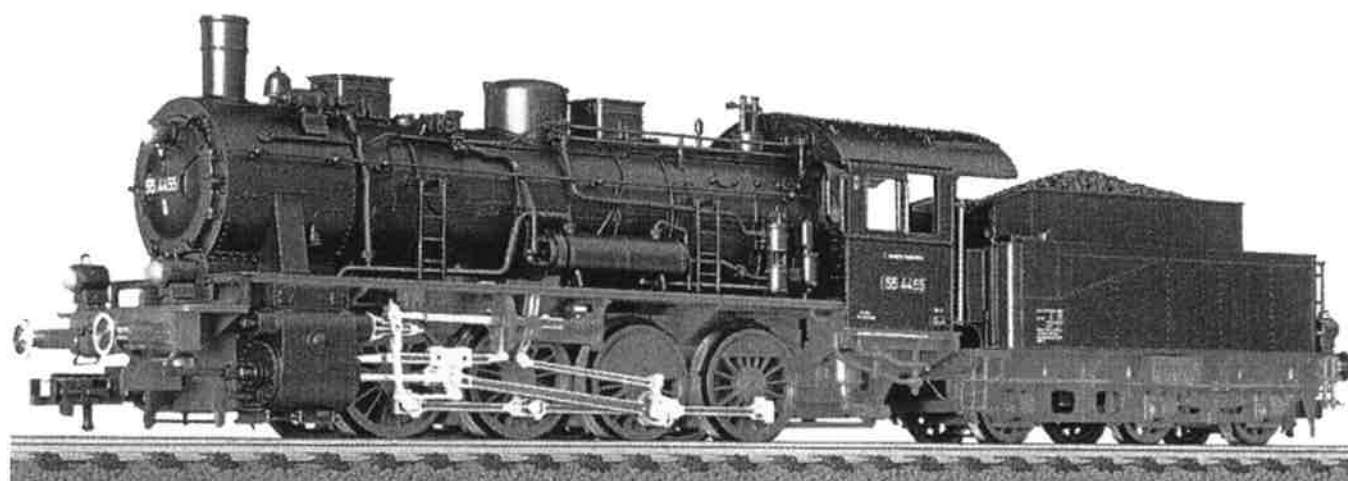

Extrait du catalogue Fleischmann, désignée «Modèle de l'année 1992» en Allemagne, la locomotive BR 55 4455 de la DB, reproduisant la version modifiée de la série (à partir de 1915) où les vannes d'alimentation se trouvent entre la sablière déplacée et le dôme de vapeur.

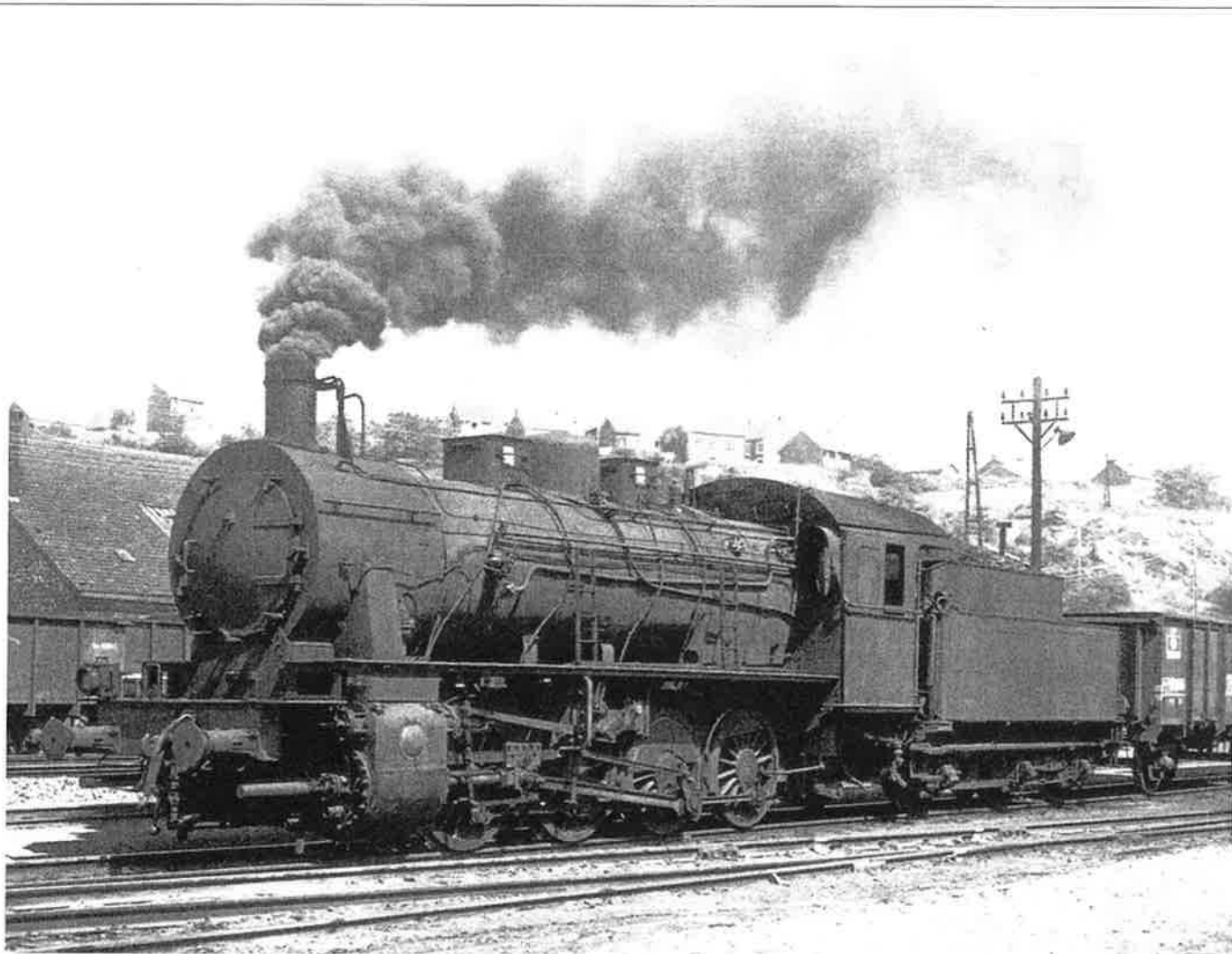

Documents parus dans «Le Journal du Chemin de Fer» n°68, 2/93.

Ci-dessus : Andenne, juin 1965. La 81.445 avec un superbe panache de fumée (photo Paul Pastiels). Version classique de la type 81.  
 Ci-dessous : la 81.526, de la remise de Kinkempois (NK), encore en service en août 1965 (photo Max Delie). Elle sera mise hors écritures le 3 mai 1966. Version transformée, nous y remarquons la première sablière qui est avancée. Ce modèle a été reproduit en N par Arnold.

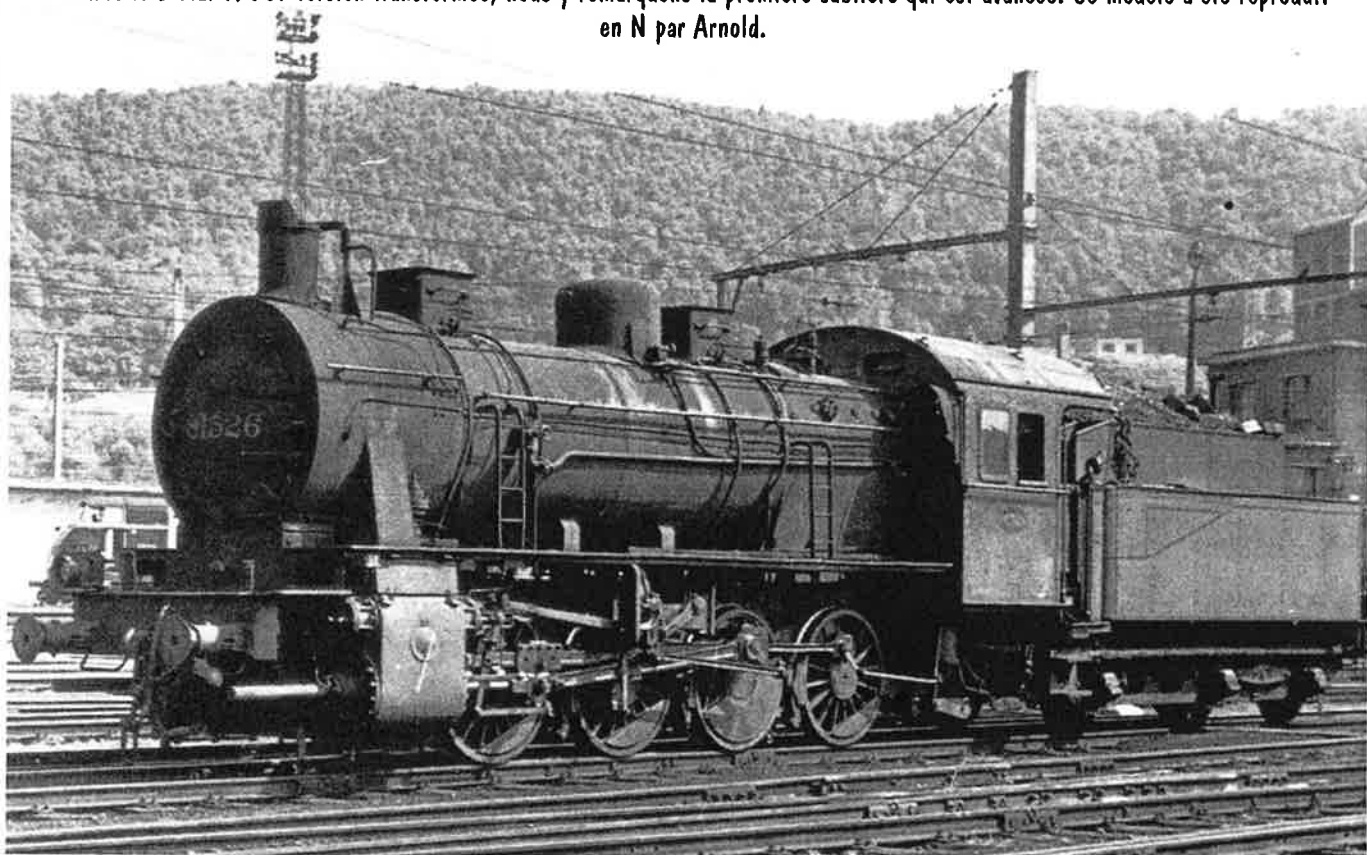

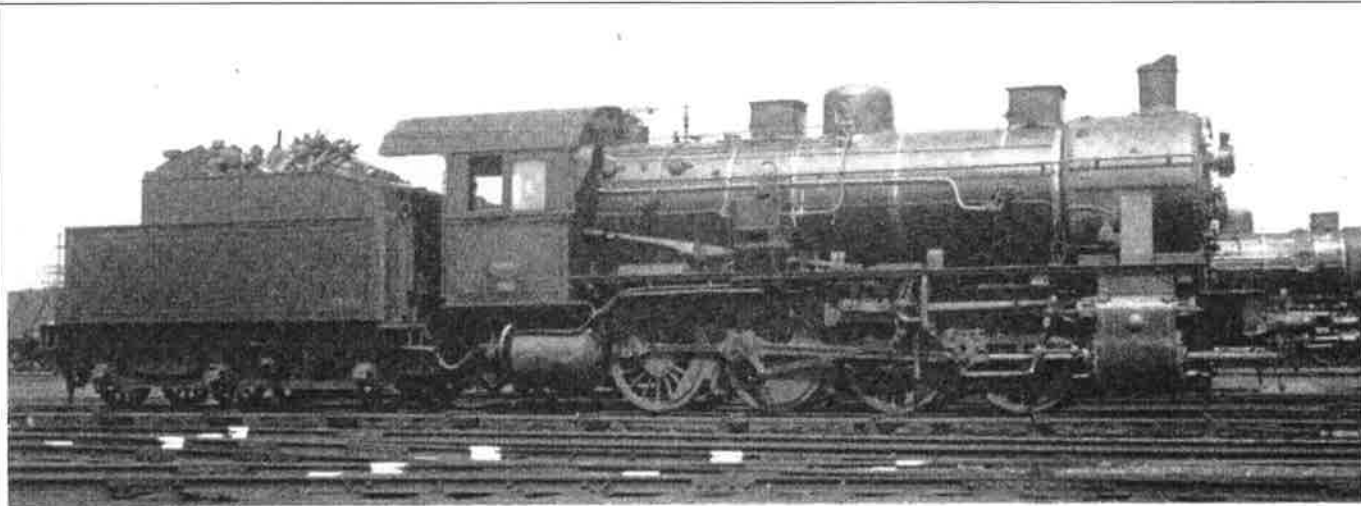

**La 8603 de la remise de Schaerbeek (FSR), future 81.503 au 1 janvier 1946, photographiée à Schaerbeek en 1938. Elle fut mise hors-écritures à la remise d'Herbesthal (FHR) le 31 mai 1966. (photo J. Quanjier, collection Dambly)**

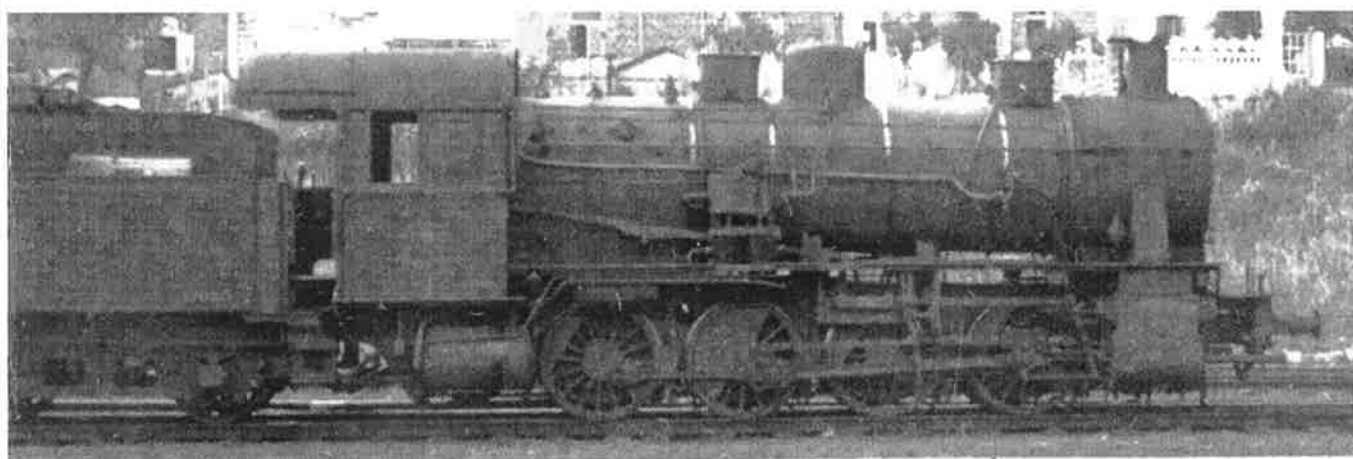

**La 81.512 de la remise de Gouvy (FVY) photographiée à Bastogne-Sud et parue en couverture du livre de André Dagent : «Le Chemin de fer de Bastogne à Gouvy» (photo Ch. Meyer). Elle sera mise hors-écritures à Gouvy le 9 mars 1961.**

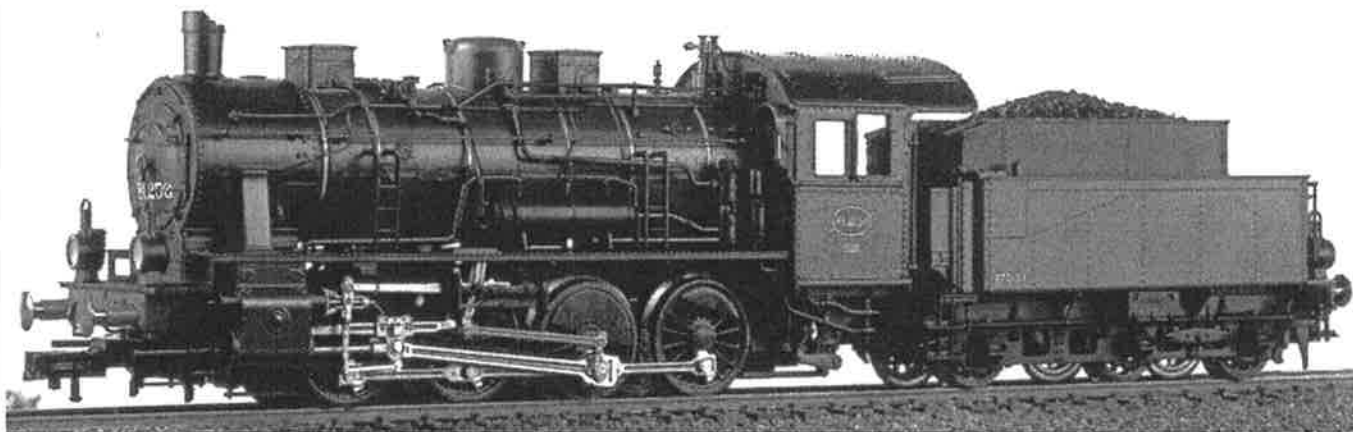

**Document publicitaire de Fleischmann nous montrant la 81.256 de la remise de Saint-Ghislain (FGH) accouplée au tender 17.033. Nous ne possédons pas de photo officielle du modèle réel. Il est regrettable que les fabricants de modèles réduits ne présentent pas la photo du modèle réel au départ de laquelle ils se sont basés pour leur réalisation. Elle pourrait figurer sur le dépliant qui accompagne la miniature dans sa boîte ! Tout le monde ne possède pas une collection de photos anciennes...**

# Wagons et sidérurgie

## 3. Transports de produits finis ou semi-finis

### 2. Wagons plats de type spécial

Pour le transport de :

- Bogies ..... à 2 essieux
- Fils de machine ..... à 2 essieux
- Tuyaux ..... à 2 essieux
- Essieux montés ..... à 2 essieux
- Rails ..... à 2 essieux
- Billettes ..... à 2 essieux ou à bogies
- Tubes ..... à bogies

Modèles réduits SNCB, époque III ou IV  
Inexistants à notre connaissance.

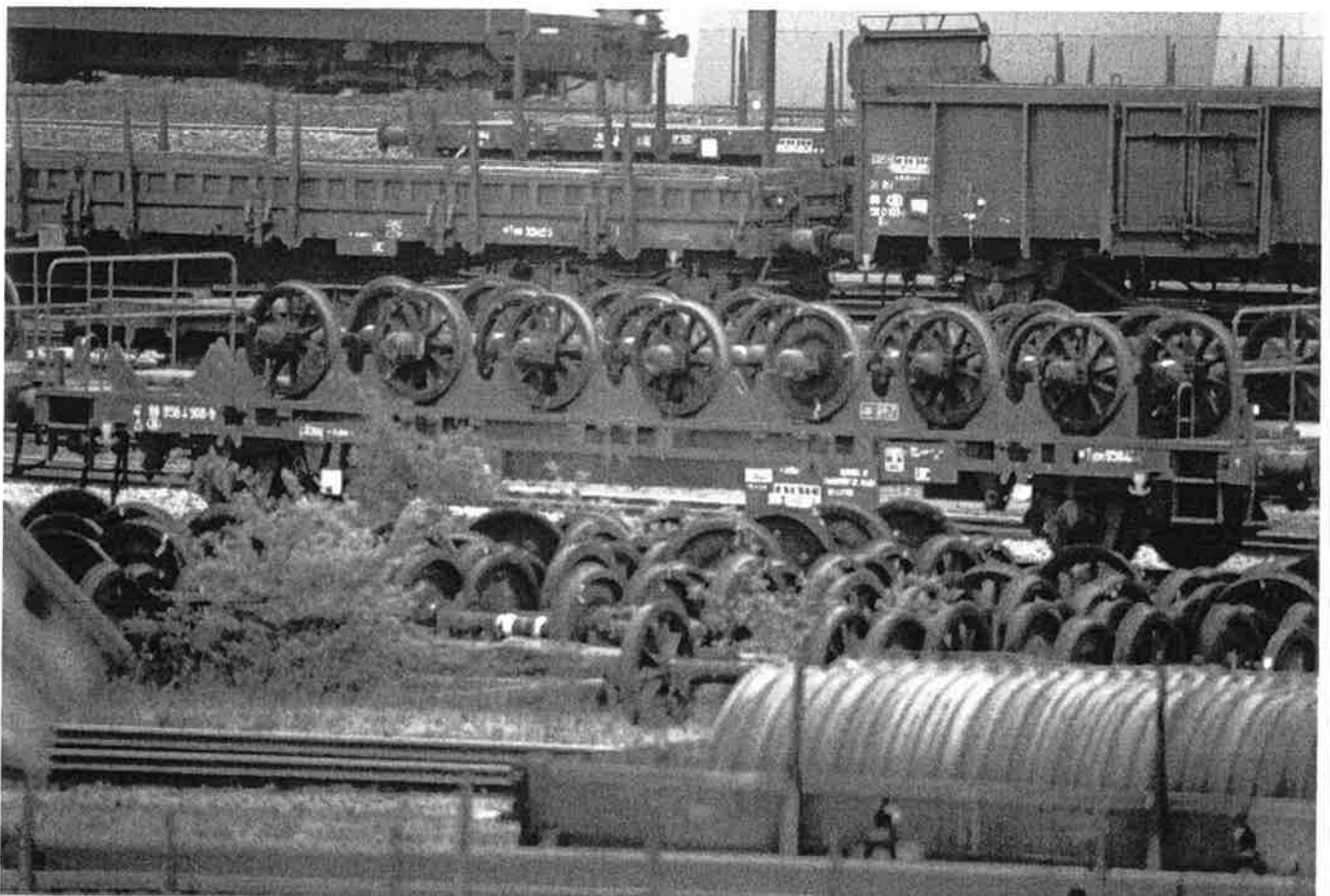

Triage de Lutte - Pont-à-Celles. Au centre de la photo : wagon transport d'essieux. A l'avant-plan : wagon transport de roues.  
(photo Claude Carpet)





Série sans frein à main **3188416** à **9000**

Type M **3202A** **5**

Code lettres ..... Lkms  
 Année de construction ..... 1966-1967  
 Surface ..... 26m<sup>2</sup>  
 Boîte à rouleaux ..... SKF  
 Ressorts ..... 8 lames 120x16  
 Flexibilité en mm/t ..... 11  
 Type de frein ..... O-GP  
 Distributeur ..... EST 3e-12"  
 Régleur ..... DRV 2-450  
 Tare moyenne ..... 11 tonnes

## Wagon plat pour le transport de fil de machine

Extraits du plan SNCB

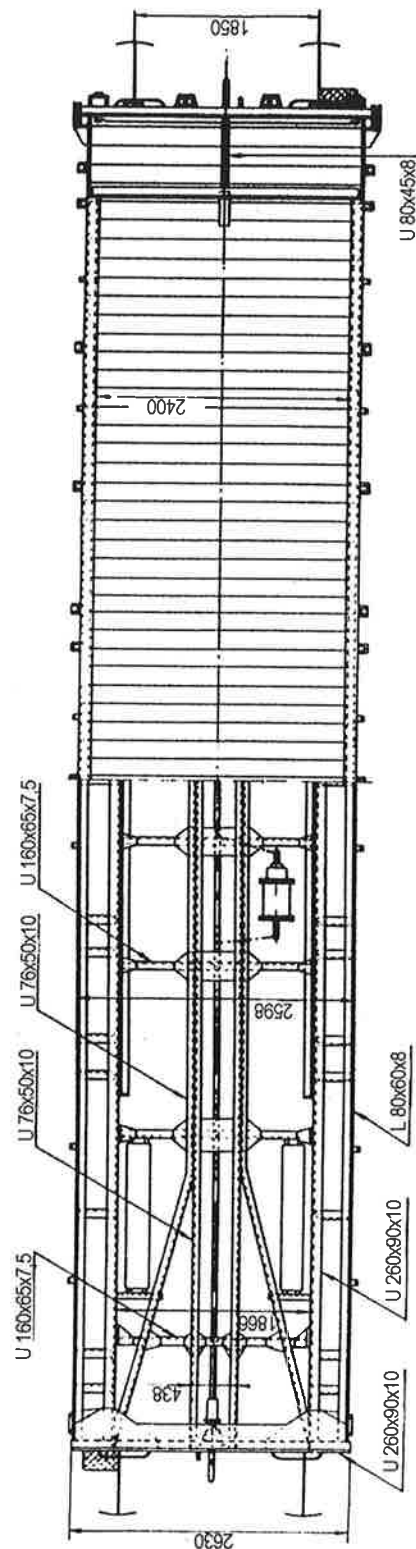
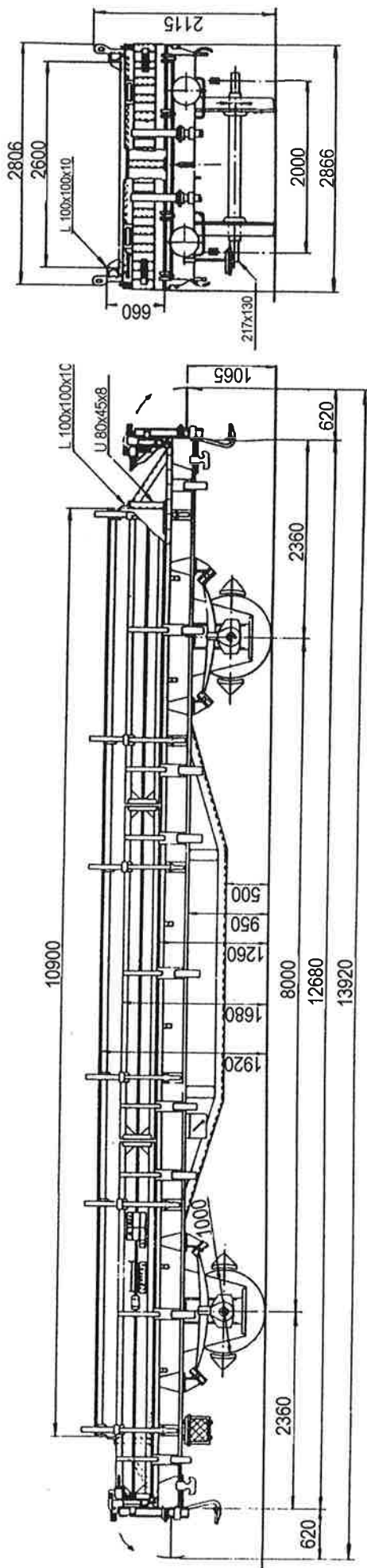

1 9 9

4

3 1 8 8 4 1 7

à

1 6 0

4

3 1 8 8 4 1 7

Série avec frein à main

3 2 3 2 A

Type M

6

Code lettres ..... Lklps  
 Année de construction ..... 1946  
 Surface ..... 35m<sup>2</sup>  
 Boîte à rouleaux ..... SKF-FAG  
 Ressorts ..... 8 lames 120x16  
 Flexibilité en mm/t ..... 10,25  
 Type de frein ..... O-GP  
 Distributeur ..... EST 3d-10"  
 Régleur ..... DA2-450  
 Tare moyenne ..... 14,1 tonnes

## Wagon pour le transport de tuyaux

Extraits du plan SNCB

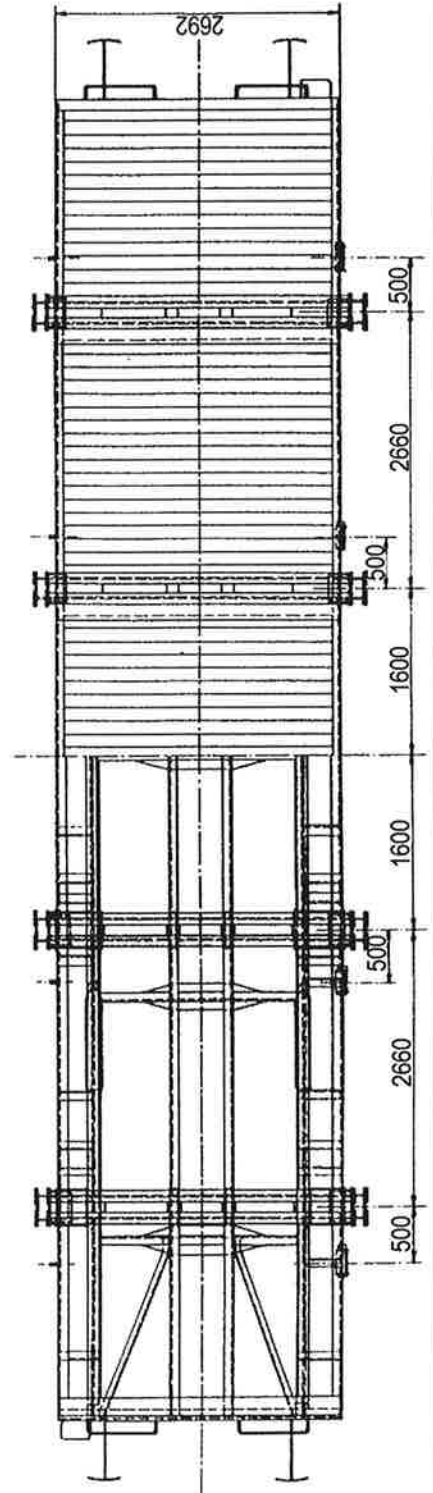
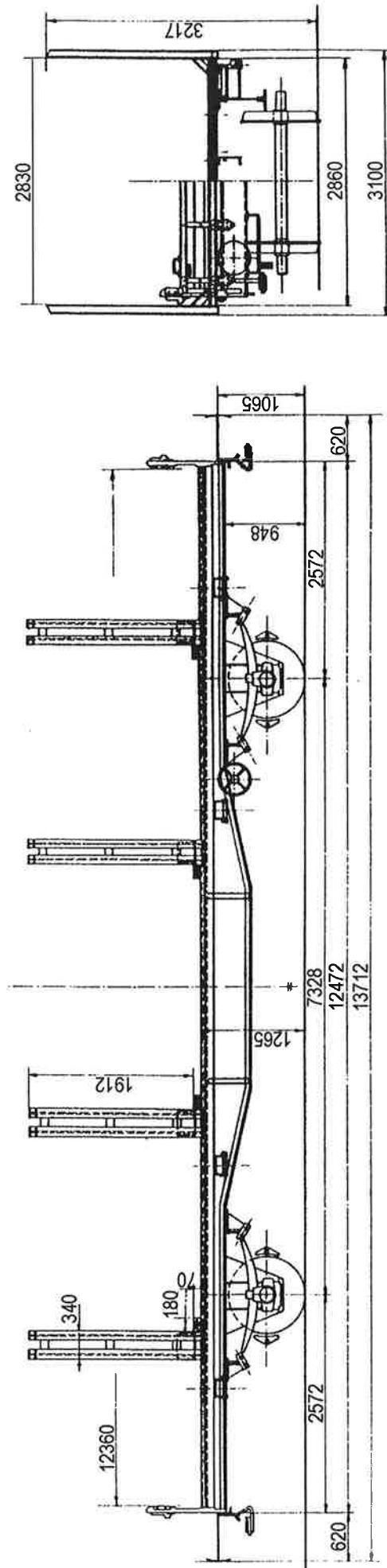

Série sans frein à main  à

Type M

transformé ex-3212B0

## Wagon pour le transport d'essieux-montés

Extraits du plan SNCB

Code lettres .....  
 Année de construction ..... 1988  
 Boîte à rouleaux ..... SKF  
 Ressorts ..... 9 lames 120x16  
 Flexibilité en mm/t ..... 9,65  
 Type de frein ..... OGP  
 Distributeur ..... EST 3f-12"  
 Régleur ..... DRV 2A-450H2  
 Tare moyenne ..... 13,2 tonnes

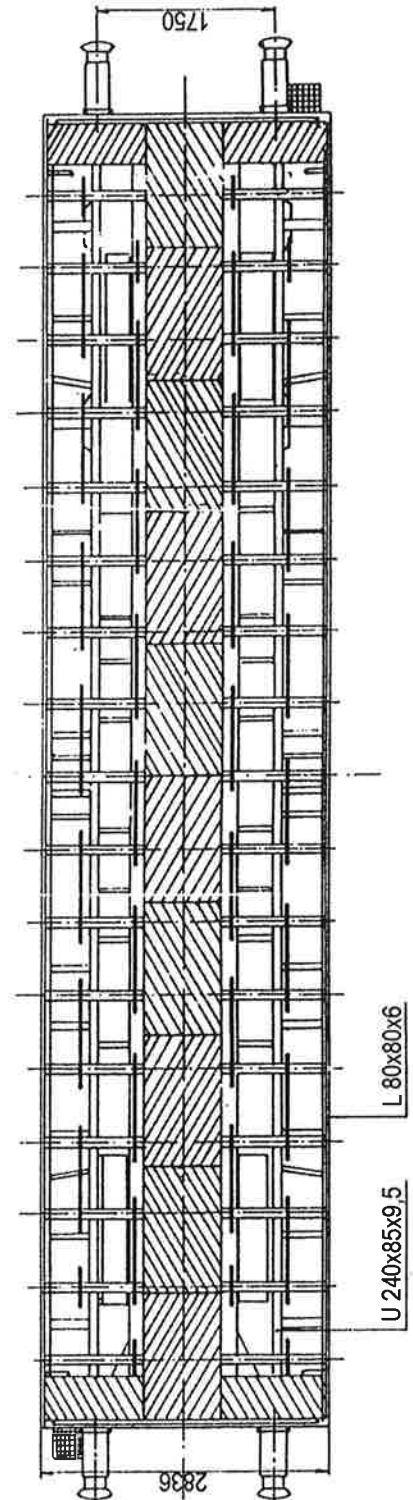
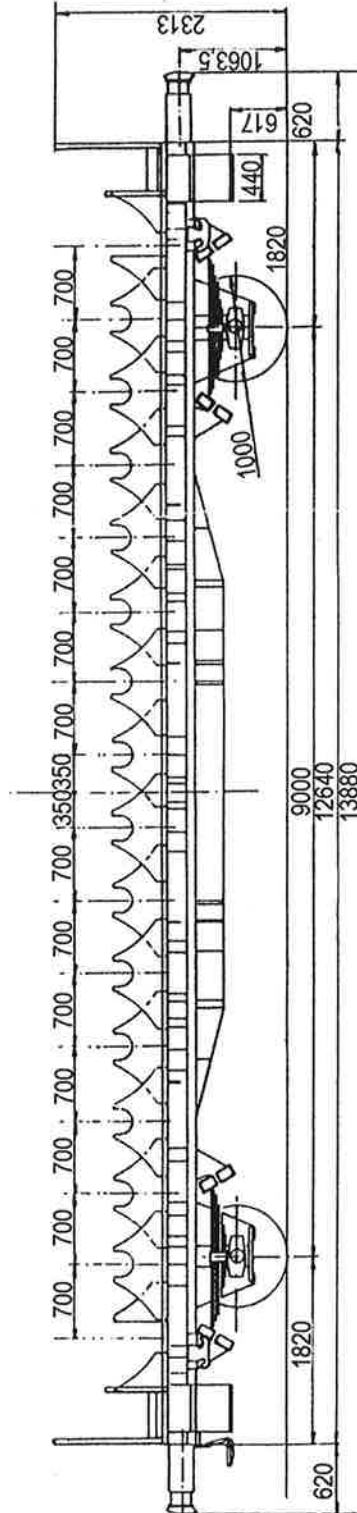
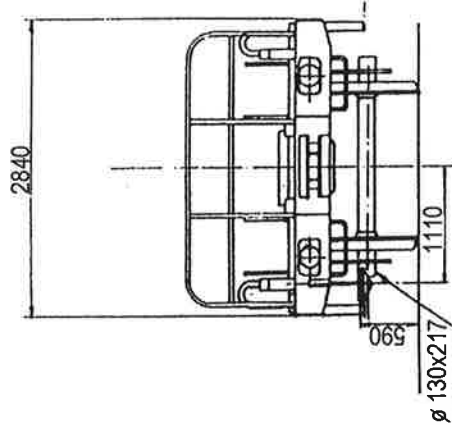

Code lettres ..... Klmp  
 Année de construction ..... 1935, 1943-45  
 Surface ..... 23,94m<sup>2</sup>  
 Rayon de courbe autorisé 75 mètres  
 Distributeur ..... LUI  
 Régleur ..... DA2-450  
 Tare moyenne ..... 9,5 tonnes

3 2 4 9

3

3 1 8 8 3 1 7

à

0 0 0

3

3 1 8 8 3 1 7

Série sans frein à main 3 1 8 8 3 1 7

Type M 3 0 0 0 C B

## Wagon pour le transport de rails

Extraits du plan SNCB

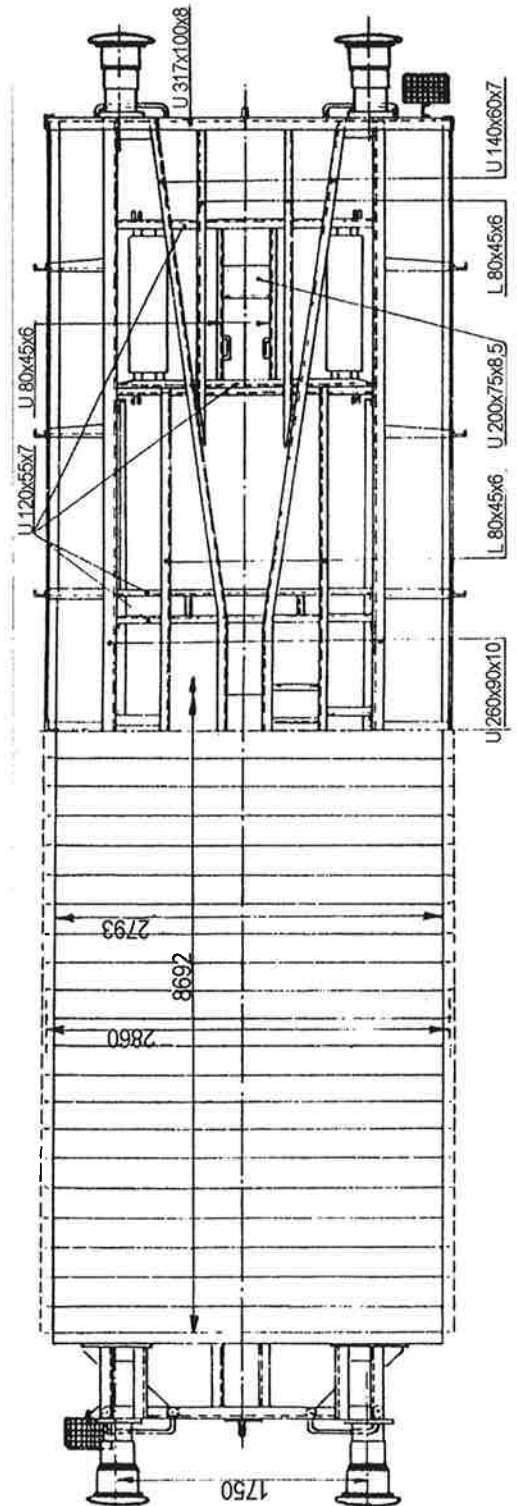
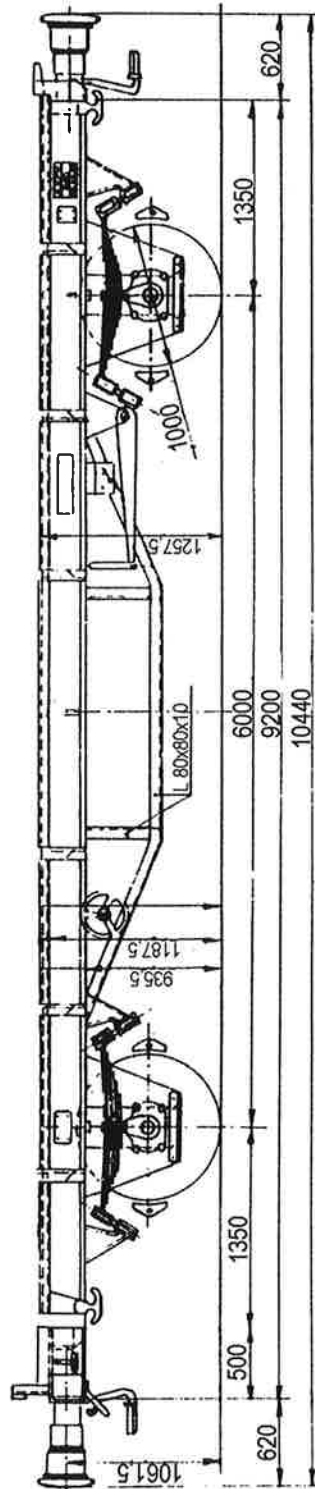
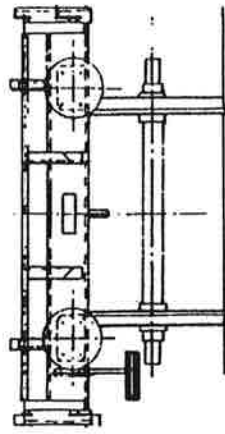

Série avec frein à main **3188953** à **3188953** **3799**

Type M **3000G** **2**  
(ex-5030 C 3)

Code lettres .....  
Année de construction ..... 1968  
Surface ..... 27,72m<sup>2</sup>  
Ressort ..... lames 120x16 - 1200  
Boîte à rouleaux ..... SKF  
Type de frein ..... O-GP  
Distributeur ..... Est 3e Oerlikon 10"  
Régleur ..... DRV2-450  
Tare moyenne ..... 11,5 tonnes

### Wagon pour le transport de rails

Extraits du plan SNCB

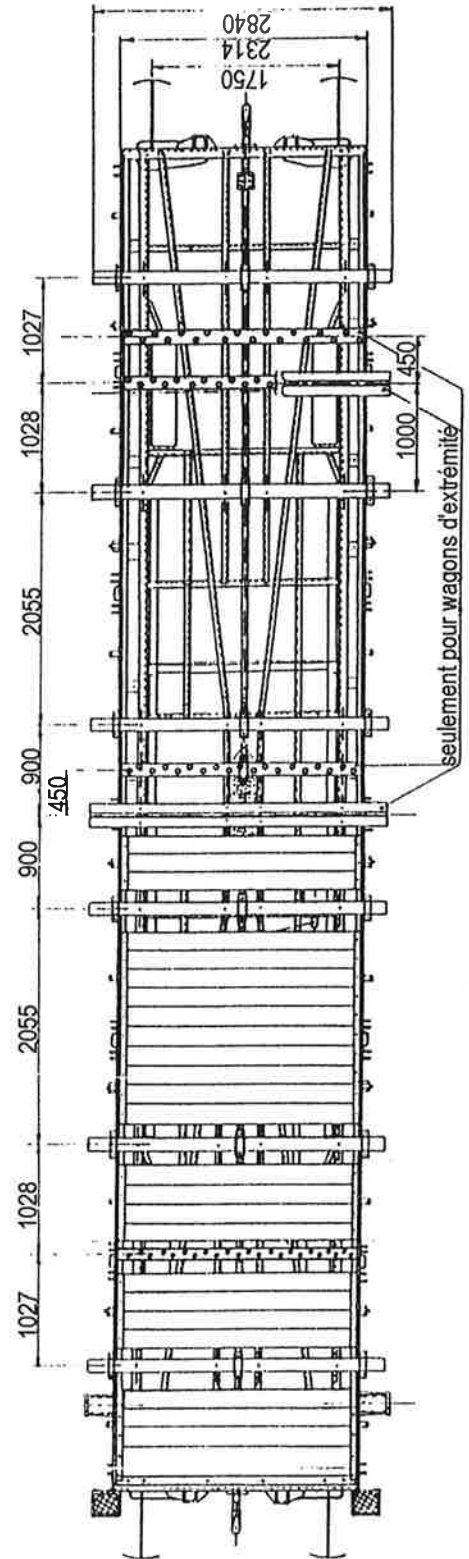
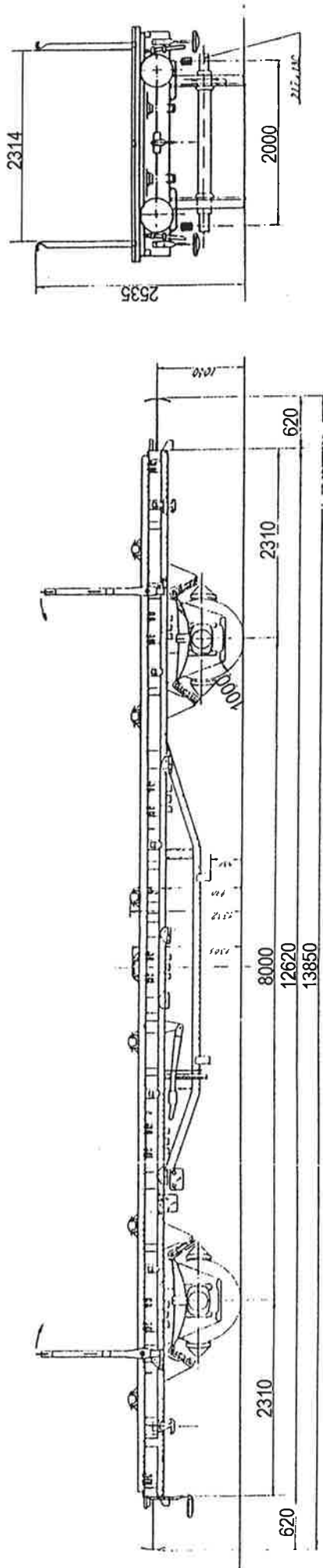

Série avec frein à main  à

Type M

Code lettres ..... Sammp  
 Année de construction ..... 1977  
 Bogie ..... BLC-B3-25  
 Flexibilité en mm/t ..... 1mm/bogie sous tare  
 ..... 0,31mm/bogie sous charge  
 Boîte à rouleaux ..... diamètre 130 x 191  
 Frein à main ..... ISAJAX  
 Type de frein ..... O-GP  
 Distributeur ..... Est 31 GP 2x14»  
 Régleur ..... DRV 2A - 450  
 Détendeur de pesée ..... DP2 - LA3R  
 Rayon de courbe autorisé 75 mètres  
 Tare moyenne ..... 27,6 tonnes

## Wagon pour le transport de billettes

Extraits du plan SNCB

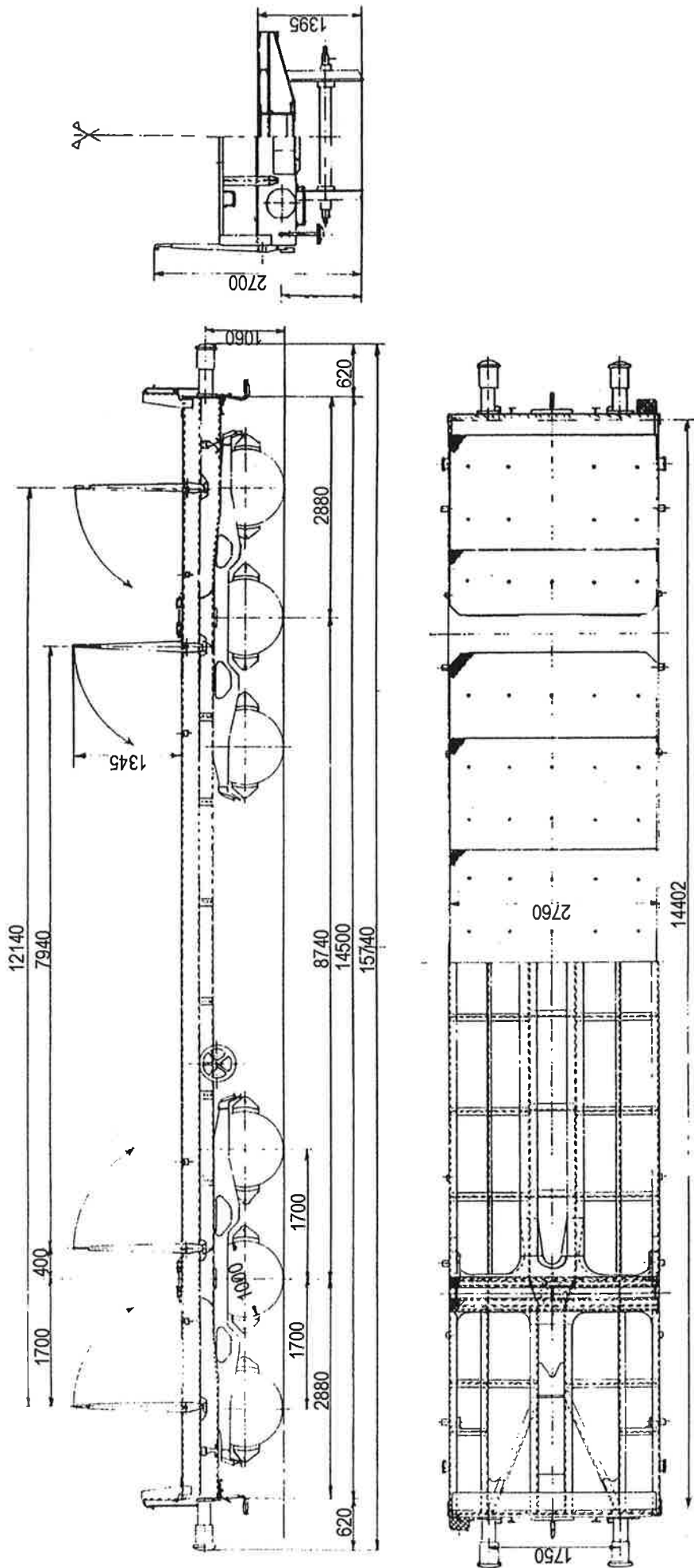

Série sans frein à main   à  à

Type M

Code lettres ..... Rmms  
 Année de construction ..... 1974  
 Surface ..... 35m<sup>2</sup>  
 Diam. portée de calage ..... 185mm  
 Bogie ..... Y25C  
 Flexibilité en mm/t ..... 1,5mm à vide, 0,5mm en charge  
 Boîte à rouleaux ..... SPH diamètre 130x217  
 Type de frein ..... O-GP  
 Distributeur ..... Est 3e Oerlikon  
 Régleur ..... SAB DRV2-600  
 Tare moyenne ..... 21,8 tonnes

## Wagon plat à bogies pour le transport de tubes

Extraits du plan SNCB

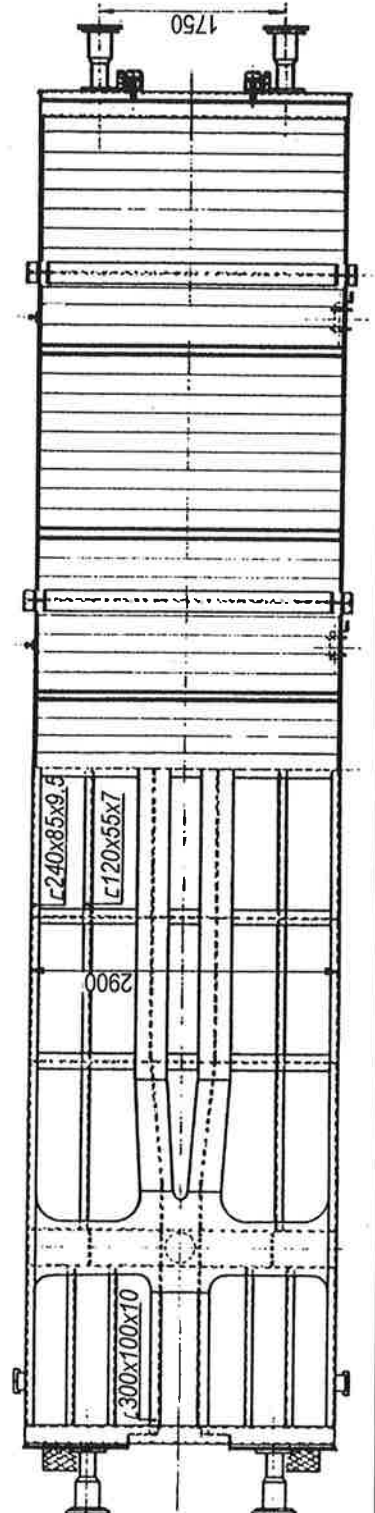
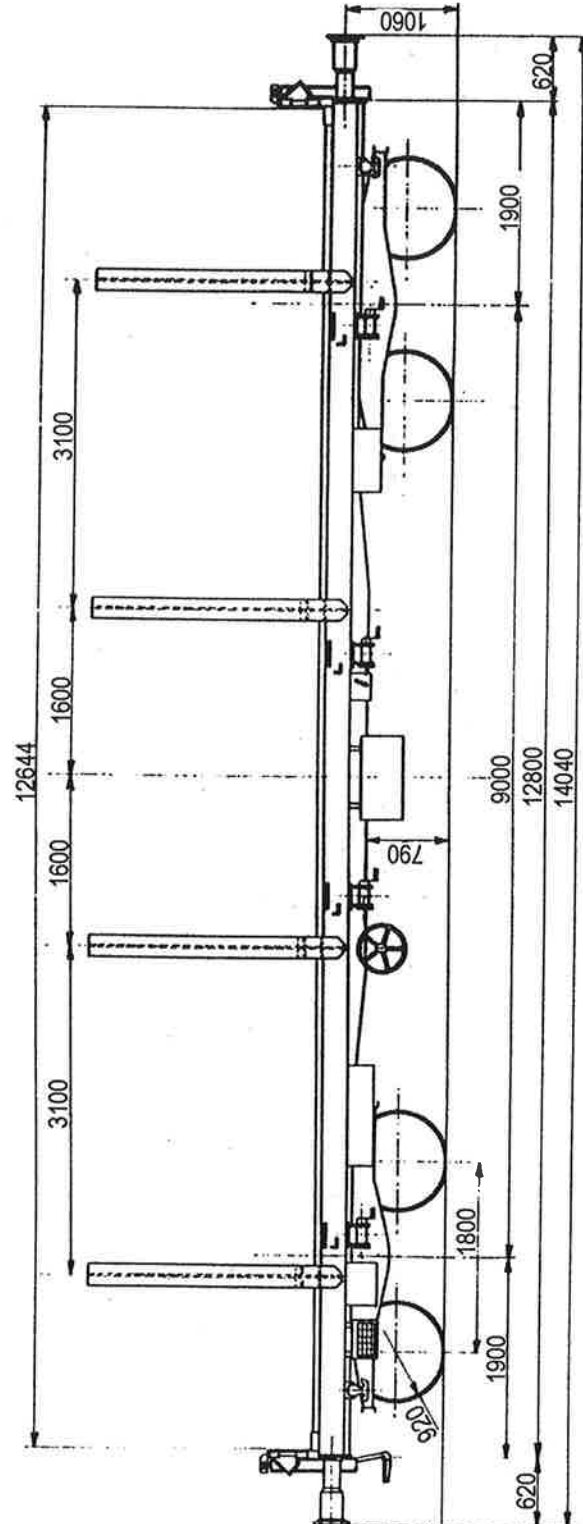
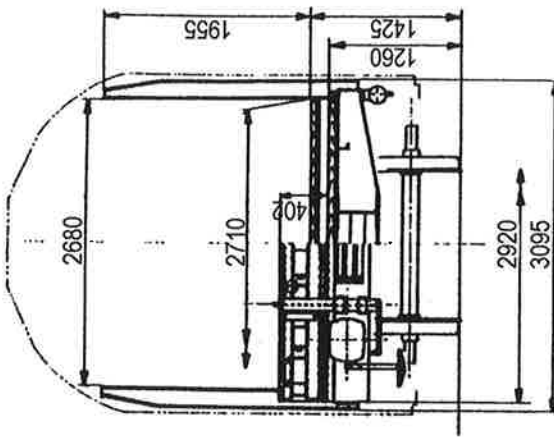

# Les «tags» sur le matériel ferroviaire : oeuvres d'art ou déprédations ?

**Paru dans la revue «En Lignes» n°35  
de septembre 1998, (organe du PFT)**

**Italie : la guerre des graffiti**

*Le phénomène des graffiti a pris une ampleur démesurée dans toute l'Italie. A Milano, pratiquement tout le matériel roulant est ainsi détérioré. Devant l'ampleur du phénomène, les FS et les compagnies privées ne savent plus à quel saint se vouer. Ainsi, une bande de tagueurs interceptée en plein délit par des policiers a récemment comparu devant le tribunal.*

*Mais, et c'est à peine croyable, tous ont été relâchés sans la moindre peine, le tribunal ayant jugé qu'il ne pouvait être mis d'entrave à l'art ! Alors, dans ces conditions, il n'y a plus aucun frein et il ne faudra pas s'étonner de l'irrésistible extension de cette mode, véritable reflet de la décadence de notre société.*

**Paru dans le journal «Le Soir»  
du 31 juillet 2000**

**Danemark : on ne badine pas**

*Quatre suisses âgés de 18 à 22 ans ont été condamnés à 40 jours de prison par un tribunal danois pour avoir peint des graffiti sur deux voitures d'un nouveau train à Hoeje Traastup (15 km à l'ouest de Copenhague). Un cinquième, qui n'a pas participé directement à cette action considérée comme du vandalisme au Danemark, devra purger une peine de 30 jours. Le groupe devra en outre payer 70.224 couronnes (près de 400.000 francs) de dédommagement à la compagnie nationale des chemins de fer. Dans le même temps, un tagueur britannique de 25 ans a lui aussi été condamné à 40 jours.*

La lecture de ces deux articles met en lumière l'énorme différence qu'il y a entre l'ordre germanique et le désordre méditerranéen...

D'autre part, dans chaque document les journalistes ont écrit graffiti alors qu'il y a lieu d'écrire graffiti, provenant de l'italien graffito au singulier et graffiti au pluriel. Il est inutile d'en rajouter (des s) !



**Art à l'italienne : matériel au garage en gare de Trento (Haut-Adige), vue prise mi-février 1999 (photo Claude Carpet).**



# Les locomotives à vapeur de la SNCB et le nombre de services-locomotives à assurer

## La 2-6-0 T type 96 de 1902

(Seules, les locomotives à tender séparé et à disposition d'essieux identique étaient appelées «Mogul»)

De la création de la SNCB en septembre 1926  
à l'occupation allemande de mai 1940

*Voir dans "Vapeur en Belgique" de Phil Dambly : l'historique (tome 2, pages 74 à 76),  
les caractéristiques (tome 2, page 329) et la numérotation (tome 2, page 343).*



**Ciney, le 30 mai 1956.**

**La 96.002 de la remise de Ciney (LC) en tête d'un train omnibus pour Statte, composé d'un fourgon Etat belge à 3 essieux et d'un jumelage de voitures type S (transformation de voitures à bogies ex-KPEV du type W) et d'une voiture ex-prussienne à 3 essieux (voiture de type X). (photo B. Dedoncker, parue dans Vapeur en Belgique de Phil Dambly, tome 2).**

**Cette locomotive portait le numéro 9602 du 1 janvier 1925 au 31 décembre 1945.**

## Abréviations télégraphiques utilisées :

FMY	=	Montignies	FL	=	Liège
FPS	=	Pepinster	LJ	=	Jemelle
RVS	=	Saint-Vith	FTM	=	Tamines
FNO	=	Trois-Ponts	FNSD	=	Antwerpen-zuid
FVS	=	Visé	FLV	=	Leuven
MBX	=	Bertrix			

Au livret au	Nombre de services-locomotives à assurer par les remises de :											Nombre de locomotives			
	FMY	FPS	RSV	FNO	FVS	MBX	FL	LJ	FTM	FNSD	FLV	En service	Entretien 20%	Néces- saire	Effectif
15-05-26	5	3	6	2	-	-	-	-	-	-	-	16	3	19	27
02-10-26	6	3	5	2	-	-	-	-	-	-	-	16	3	19	27
01-02-27	6	3	4	3	-	-	-	-	-	-	-	16	3	19	27
15-05-27	-	3	5	1	6	-	-	-	-	-	-	15	3	18	27
02-10-27	-	4	5	2	6	-	-	-	-	-	-	17	3	20	27
01-02-28	-	4	5	2	6	-	-	-	-	-	-	17	3	20	27
15-05-28	-	4	3	2	6	-	-	-	-	-	-	15	3	18	27
07-10-28	-	4	3	2	6	-	-	-	-	-	-	15	3	18	27
01-02-29	-	4	3	2	-	6	-	-	-	-	-	15	3	18	27
15-05-29	-	4	3	2	-	6	-	-	-	-	-	15	3	18	27
06-10-29	-	4	3	2	-	6	-	-	-	-	-	15	3	18	27
03-02-30	-	4	3	2	-	7	-	-	-	-	-	16	3	19	27
15-05-30	-	5	4	2	-	7	-	-	-	-	-	18	4	22	27
05-10-30	-	4	4	2	-	7	-	-	-	-	-	17	3	20	27
02-02-31	-	4	5	2	-	7	-	-	-	-	-	18	4	22	27
15-05-31	-	4	3	2	-	5	-	-	-	-	-	14	3	17	27
04-10-31	-	4	3	2	-	5	-	-	-	-	-	14	3	17	27
01-02-32	-	4	3	2	-	6	-	-	-	-	-	15	3	18	27
22-05-32	-	2	3	2	-	6	1	-	-	-	-	14	3	17	27
02-10-32	-	2	5	2	-	6	1	-	-	-	-	16	3	19	27
05-02-33	-	3	5	2	-	6	1	-	-	-	-	17	3	20	27
15-05-33	-	3	-	2	-	5	4	-	-	-	-	14	3	17	27
08-10-33	-	3	-	2	-	1	7	1	-	-	-	14	3	17	27
04-02-34	-	3	-	2	-	1	7	-	4	-	-	17	3	20	27
15-05-34	-	3	-	2	-	1	6	-	5	-	-	17	3	20	27
07-10-34	-	2	-	2	-	1	6	-	4	-	-	15	3	18	27
03-02-35	-	2	-	2	-	1	6	-	4	-	-	15	3	18	27
15-05-35	-	2	-	2	-	1	5	-	3	-	-	13	3	16	27
06-10-35	-	2	-	2	-	2	6	-	3	-	-	15	3	18	27
02-02-36	-	2	-	2	-	2	7	-	-	-	-	13	3	16	27
15-05-36	-	2	-	2	-	1	7	-	-	-	-	12	2	14	27
04-10-36	-	2	4	2	-	1	7	-	1	3	-	20	4	24	27
01-02-37	-	2	4	2	-	1	7	-	-	3	-	19	4	23	27
22-05-37	-	2	-	1	-	1	9	-	-	3	-	16	3	19	27
03-10-37	-	2	-	1	-	1	8	-	-	4	-	16	3	19	27
01-02-38	-	2	-	2	-	1	8	-	-	4	-	17	3	20	27
15-05-38	-	2	1	2	-	1	7	-	-	4	-	17	3	20	27
02-10-38	-	2	1	-	2	1	6	-	-	4	-	16	3	19	27
16-04-39	-	3	-	-	2	1	6	-	-	4	-	16	3	19	27
08-10-39	-	3	-	-	3	2	4	-	-	4	5	21	4	25	27
15-03-40	-	3	-	-	3	2	5	-	-	3	5	21	4	25	27

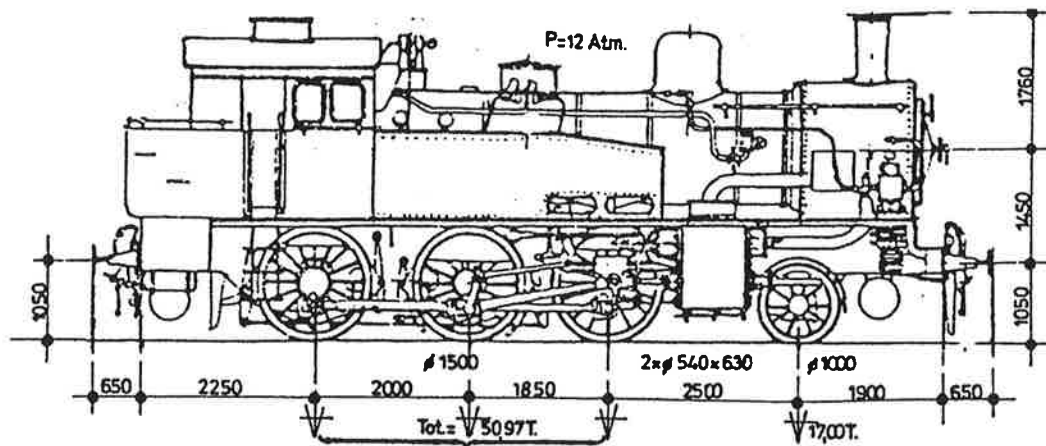

Etat. Type T12 prussien (type 96 en 1925) 2 cylindres, surchauffe.

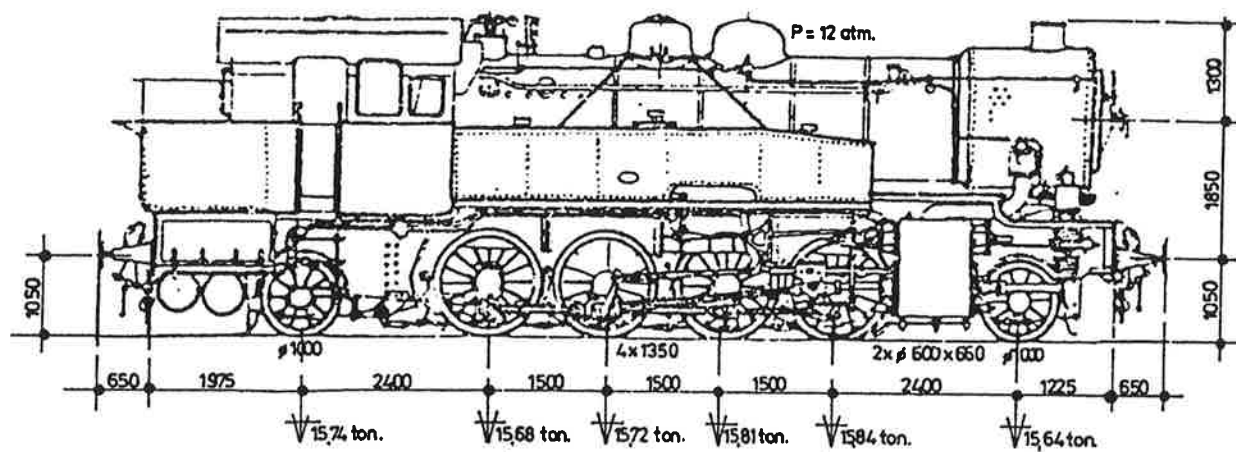

Etat. Type 14 prussien (type 97 en 1925). 2 cylindres, surchauffe.

Dessins A. Jacquet

### Rectification FFN 72

Type 96 de la remise de Tamines.

Il y a : 04-02-34 / 04-10-36.

Il faut : 04-02-34 / 06-10-35.

04-10-36 / -

# La 2-8-2 T type 97 de 1913

(Seules, les locomotives à tender séparé et à disposition d'essieux identique étaient appelées «Mikado»)

De la création de la SNCB en septembre 1926  
à l'occupation allemande de mai 1940

Voir dans "Vapeur en Belgique" de Phil Dambly : l'histoire (tome 2, pages 76 à 79),  
les caractéristiques (tome 2, page 329) et la numérotation (tome 2, page 343).

Abréviations télégraphiques utilisées :

FBM = Bruxelles-Midi  
FHR = Herbesthal  
FL = Liège  
FPS = Pepinster  
RSV = Saint-Vith  
FNSD = Antwerpen-zuid  
FNO = Trois-Ponts

Au livret au	Nombre de services-locomotives à assurer par les remises de :							Nombre de locomotives			
	FBM	FHR	FL	FPS	RSV	FNSD	FNO	En service	Entretien 20%	Néces- saire	Effectif
15-05-26	6	11	6	8	5	-	-	36	7	43	56
02-10-26	6	11	6	8	5	-	-	36	7	43	56
01-02-27	6	11	6	8	5	-	-	36	7	43	56
15-05-27	6	11	5	8	5	-	-	35	7	42	56
02-10-27	6	11	5	8	5	-	-	35	7	42	56
01-02-28	7	10	6	7	5	-	-	35	7	42	56
15-05-28	8	10	6	6	5	-	-	35	7	42	56
07-10-28	8	11	6	6	5	-	-	36	7	43	56
01-02-29	8	12	6	6	5	-	-	37	7	44	56
15-05-29	8	12	4	7	5	4	-	40	8	48	56
06-10-29	8	11	4	7	5	4	-	39	8	47	56
03-02-30	9	11	4	7	5	3	-	39	8	47	56
15-05-30	10	12	4	7	5	3	-	41	8	49	56
05-10-30	9	11	4	7	5	3	-	39	8	47	56
02-02-31	9	11	4	7	5	3	-	39	8	47	56
15-05-31	9	11	4	7	5	3	-	39	8	47	56
04-10-31	9	9	4	7	5	3	-	37	7	44	56
01-02-32	9	9	4	7	5	3	-	37	7	44	56
22-05-32	9	9	4	7	5	3	-	37	7	44	56
02-10-32	8	9	4	7	5	3	-	36	7	43	56
05-02-33	9	9	4	7	5	3	-	37	7	44	56
15-05-33	9	9	3	7	5	3	-	36	7	43	56
08-10-33	9	9	1	7	5	3	-	34	7	41	56
04-02-34	9	9	2	7	5	3	-	35	7	42	56
15-05-34	9	10	2	7	5	3	-	36	7	43	56
07-10-34	9	11	2	6	4	3	-	35	7	42	56
03-02-35	9	9	2	7	5	3	-	35	7	42	56
15-05-35	9	10	2	6	6	3	-	36	7	43	56
06-10-35	9	10	3	6	5	3	-	36	7	43	56
02-02-36	9	10	3	6	4	3	-	35	7	42	56
15-05-36	9	10	3	6	4	3	-	35	7	42	56
04-10-36	9	14	3	6	4	-	-	36	7	43	56
01-02-37	9	14	3	6	4	-	-	36	7	43	56
22-05-37	10	14	2	6	4	-	-	36	7	43	56
03-10-37	9	14	3	6	4	-	-	36	7	43	56
01-02-38	9	14	3	6	4	-	-	36	7	43	56
15-05-38	8	14	3	6	4	-	-	35	7	42	56
02-10-38	8	14	5	6	4	-	-	37	7	44	56
16-04-39	9	14	2	6	4	-	-	35	7	42	56
08-10-39	5	14	3	8	4	-	-	34	7	41	56
15-03-40	5	14	2	8	3	-	6	38	8	46	56



**Ruisbroek 1935.**

La 9703 de la remise de Bruxelles-Midi (FBM) en tête d'un train composé d'une voiture GCI et de deux voitures ex-bavaroise à 2 essieux. Cette locomotive «cédée» à la DR en janvier 1941 (convention Eupen-Malmédy) ne reviendra jamais en Belgique et ne portera pas le numéro 97.003 qui lui avait été attribué à la numérotation du 1 janvier 1946.

(photo J.F.Van Puyvelde, parue dans «Vapeur en Belgique» de Phil Dambly, tome 2).

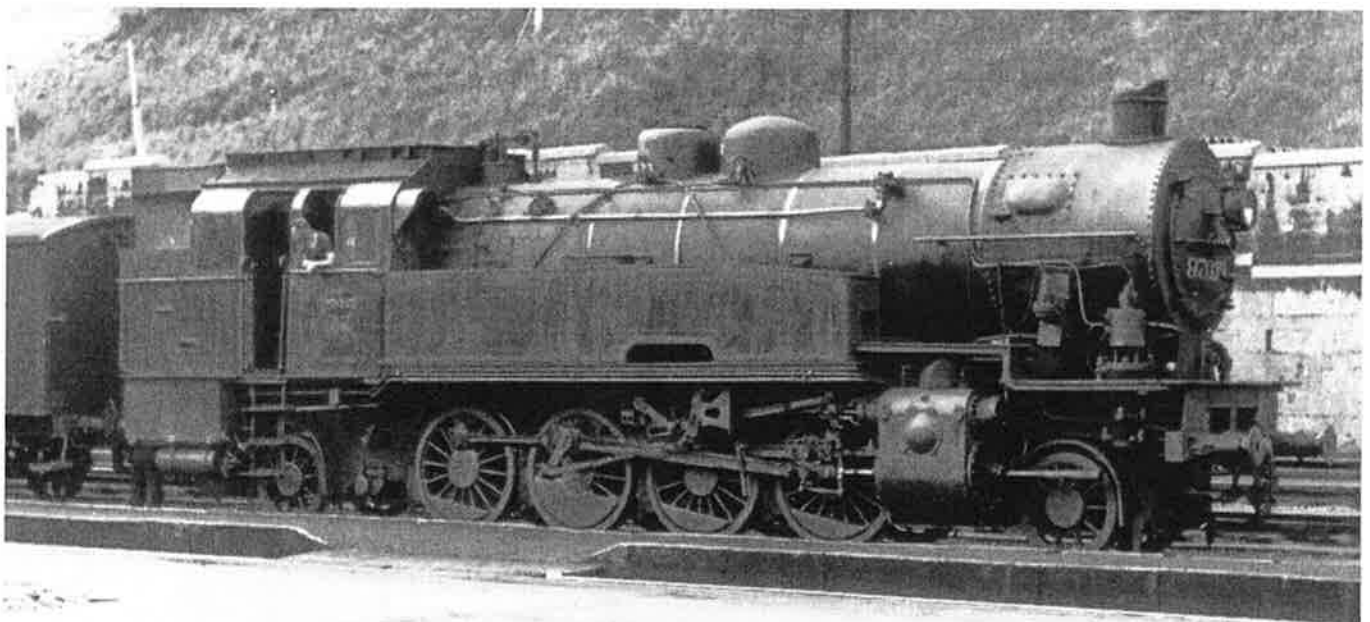

**Vue prise dans les années cinquante.**

La 97.035, de la remise de Pepinster (FPS), à Liège-Guillemins venait d'amener un omnibus en provenance d'Herbesthal. Elle comportait l'immatriculation 9735 du 1 janvier 1925 au 31 décembre 1945. Elle fut radiée à Montignies en août 1963.

(photo B. Dedoncker, parue dans «Vapeur en Belgique» de Phil Dambly, tome 2 page 78)

**PROFILES STRUCTURES**

(longueurs de 14" = 355,6 mm)

Fers " U "				Poutres en " I " (ailes étroites)				Poutres en " H " (larges ailes)				Cornières				Barres rondes				
N°	Size		mm	N°	Size		mm	N°	Size		mm	N°	Size		mm	N°	Size		mm	
	inch	fract.			inch	fract.			inch	fract.			inch	fract.			inch	fract.		inch
261	0,06		1,524	271	0,06		1,524	281	0,06		1,524	291	0,06		1,524	217	0,02		0,508	
262	0,08		2,032	272	0,08		2,032	282	0,08		2,032	292	0,08		2,032	218	0,025		0,635	
263	0,1		2,54	273	0,1		2,54	283	0,1		2,54	293	0,1		2,54	219	0,03		0,762	
264	0,125	1/8	3,175	274	0,125	1/8	3,175	284	0,125	1/8	3,175	294	0,125	1/8	3,175	210	0,035		0,889	
265	0,156	5/32	3,9624	275	0,156	5/32	3,9624	285	0,156	5/32	3,9624	295	0,156	5/32	3,9624	211	0,04		1,016	
266	0,188	3/16	4,7752	276	0,188	3/16	4,7752	286	0,188	3/16	4,7752	296	0,188	3/16	4,7752	221	0,047	3/64	1,1938	
267	0,25	1/4	6,35	277	0,25	1/4	6,35	287	0,25	1/4	6,35	297	0,25	1/4	6,35	222	0,062	1/16	1,5748	
268	0,312	5/16	7,9248	278	0,312	5/16	7,9248									212	0,08		2,032	
269	0,375	3/8	9,525	279	0,375	3/8	9,525									213	0,1		2,54	
Demi-ronds				Quart-de-ronds				Tubes ronds (télescopiques)				Tubes carrés (télescopiques)				Tubes rectangulaires				
N°	Size		mm	N°	Size		mm	N°	Size		mm	N°	Size		mm	N°	Size		mm	
	inch	fract.			inch	fract.			inch	fract.			inch	fract.			inch	fract.		inch
240	0,04		1,016	246	0,03		0,762	223	0,093	3/32	2,3622	252	0,125	1/8	3,175	257	0,125 x 0,250		3,175 x 6,35	
241	0,06		1,524	247	0,04		1,016	224	0,125	1/8	3,175	253	0,188	3/16	4,7752	258	0,188 x 0,312		4,7752 x 7,9248	
242	0,08		2,032	248	0,06		1,524	225	0,156	5/32	3,9624	254	0,250	1/4	6,35	259	0,250 x 0,375		6,35 x 9,525	
243	0,1		2,54	249	0,08		2,032	226	0,187	3/16	4,7498	255	0,312	5/16	7,9248					
244	0,125		3,175	250	0,1		2,54	227	0,219	7/32	5,5626	256	0,375	3/8	9,525					
								228	0,25	1/4	6,35									
								229	0,281	9/32	7,1374									
								230	0,312	5/16	7,9248									
								231	0,344	11/32	8,7376									
								232	0,375	3/8	9,525									
								234	0,438	7/16	11,1292									
								236	0,5	1/2	12,7									

Les profilés «EVERGREEN» - Complément au cahier spécial annexé au Ferro Flash Namur d'Avril 1997

4ème édition des

# "12 HEURES DU MODELISME"

Organisée par le

# Rail Miniature Mosan

PORTES OUVERTES  
LE SAMEDI 14 OCTOBRE 2000  
DE 10H À 18H

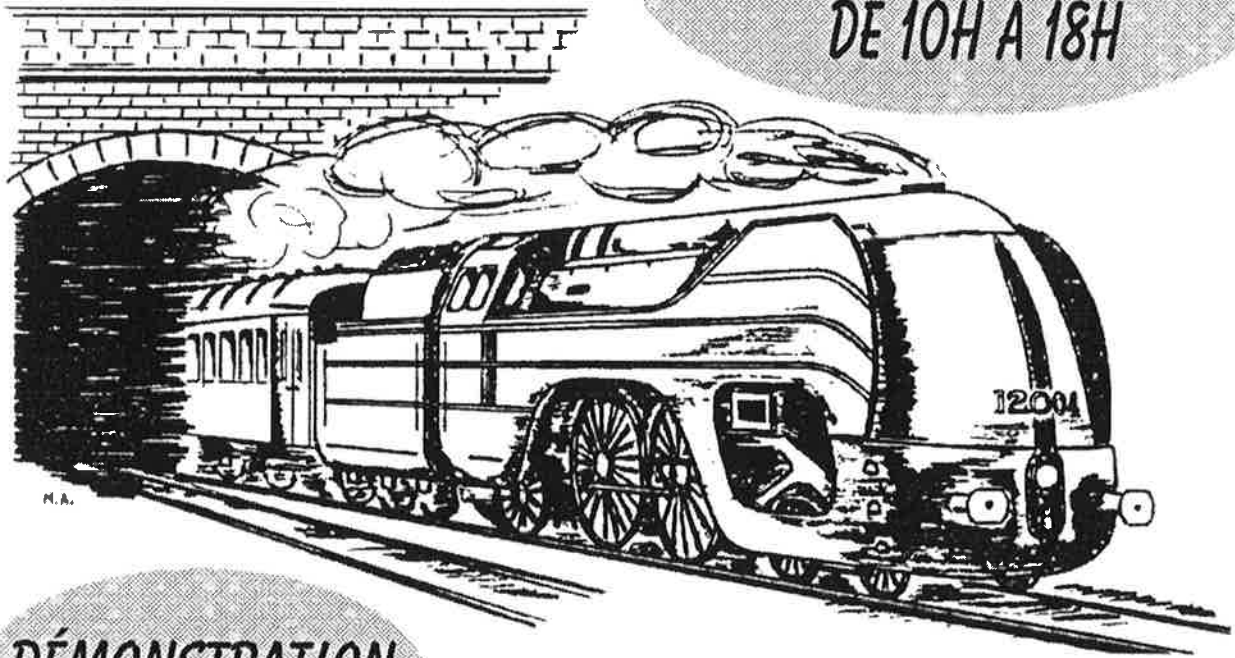

DÉMONSTRATION  
DE MODÉLISME

BAR ET  
RESTAURATION

CENTRE CULTUREL DE GERONSART - Rue du Trèfle - JAMBES

Renseignements au secrétariat: Daniel BRAIBANT - 082/64 54 33  
0478/47 04 47 - Email: daniel.rmm@skynet.be

## Vie du club

Visites programmées .....	3
Les circulations sur le réseau H0 du club : modifications et programme officiels - Les commandes groupées .....	4
Programme des réunions du RMM et agenda des activités ferroviaires «d'ailleurs» .....	5
L'affiche des «12 heures du Modélisme» au R.M.M. ....	31

## D'ici et d'ailleurs

Les activités des autres clubs, les manifestations, les publications à caractère ferroviaire, annonces diverses .....	7
---	---

## Documentation

Wagons et sidérurgie (suite) .....	14
------------------------------------	----

## Modélisme

En 1998, la 81.256 en H0 par Fleischmann .....	11
Profilés EVERGREEN (suite) .....	31

## Chemins de fer touristiques

Romney, Hythe & Dymchurch Railway .....	9
Froissy - Dompierre .....	10

## Actualité ferroviaire

Les «tags» sur le matériel ferroviaire : oeuvres d'art ou déprédations ? .....	24
--	----

## Rétro-rail

Les locomotives à vapeur de la SNCB et le nombre de services-locomotives à assurer (suite) .....	27
--	----

# FERRO FLASH NAMUR n°103 (2000-4)

Ce quatrième numéro de l'année 2000 est en votre possession grâce au dévouement de l'équipe de rédaction : Claude Carpet, Michel Herbiet et Jean-François Lacassaigne.

Des collaborateurs occasionnels ont étoffé ce numéro : Jean-Claude Botspoel, Philippe Bruniaux, Jean-Pierre Van Hoof et les autres volontaires... qu'ils soient ici remerciés pour leur précieux et indispensable travail.

**Ferro Flash Namur** est imprimé par les procédés les plus modernes à 130 exemplaires.

**Photo de couverture** : Voiture-pilote d'une rame de voitures M5 (à deux niveaux) au garage à Châtelet.

Dans le numéro 104 : le Musée des Transports Urbains Bruxellois et les Chemins de Fer Touristique en France, classement par région.